

**ФОНД
ОЦЕНОЧНЫХ СРЕДСТВ
ПО ПРЕДМЕТАМ УЧЕБНОГО ПЛАНА
СРЕДНЕГО ОБЩЕГО ОБРАЗОВАНИЯ
(10-11 классы)**

ПОЯСНИТЕЛЬНАЯ ЗАПИСКА

Данный фонд оценочных средств составлен на основе содержания ООП СОО в соответствии с ФОП СОО и учётом норм Положения о формах, периодичности, порядке текущего контроля успеваемости, промежуточной аттестации учащихся, осваивающих основные образовательные программы и Положения о фонде оценочных средств.

Целями разработки и использования базы ФОС являются:

- оценка качества образования по учебному предмету;
- обеспечение сопоставимости образовательных достижений учащихся в зависимости от условий образовательного процесса;
- подготовка учащихся к процедурам ВПР, ОГЭ, ЕГЭ и ГВЭ;
- подготовка учащихся к новой оценке качества по модели PISA;
- выявление пробелов в знаниях учащихся и своевременная корректировка их индивидуального обучения;
- определение эффективности организации образовательного процесса в школе.

ФОС по предмету, курсу, дисциплине является неотъемлемой частью нормативно-методического обеспечения системы оценки качества освоения учащимися основной образовательной программы ООП (СОО), и обеспечивает повышение качества образовательного процесса школы.

ФОС по предмету, курсу, дисциплине представляет собой совокупность контрольных материалов, предназначенных для измерения уровня достижения учащимися установленных результатов обучения.

ФОС по предмету, курсу, дисциплине используется при проведении текущего контроля успеваемости и промежуточной аттестации учащихся.

ФОС в рабочих программах содержат:

- задания с учетом ошибок школьников в стартовых диагностических работах (10 классы);*
- задания с учетом новых КИМ для ЕГЭ (11 классы);*
- трудные задания на ЕГЭ (10-е классы по мере освоения результатов, которые проверяет ЕГЭ);*
- трудные задания ВПР (10-11 классы);*
- задания с учетом новых предметных концепций по обществознанию, технологии, изо, физической культуре, музыке, географии (10-11-е классы);*
- задания с учетом новой оценки качества по модели PISA (10-11-е классы)*

ФОС- сформирован из материалов сборников, допущенных Министерством образования и науки Российской Федерации, а также материалов, разработанных учителем на основе этих сборников.

Данные варианты фонда оценочных средств являются типовыми для учителей-предметников, ежегодно на основании приказа директора школы в ООП СОО вносятся изменения в форме дополнений в том числе при необходимости по решению педагогического совета школы и в Фонд оценочных средств

**ФОНД ОЦЕНОЧНЫХ СРЕДСТВ
ПО УЧЕБНОМУ ПРЕДМЕТУ
«РУССКИЙ ЯЗЫК»
10 – 11 КЛАСС**

**Паспорт фонда оценочных средств
по учебному предмету «Русский язык», 10 класс**

№ п/ п	Контролируемые разделы (темы) дисциплины*	Наименование оценочного средства
1	Лексика и фразеология	Контрольное изложение текста с творческим заданием
2	Словообразование	Контрольное изложение текста публицистического стиля
3	Орфография	Контрольный диктант
4	Морфология	Итоговый тест

Паспорт фонда оценочных средств по русскому языку (11 класс)

№ п/п	Контролируемые разделы (темы) дисциплины	Наименование оценочного средства
1	Синтаксис и пунктуация	КР № 2. Контрольная работа № 2. Тестовые задания в формате ГИА.
2	Публицистический стиль речи	КР № 3. Контрольная работа № 3 по теме «Публицистический стиль речи». Диктант с грамматическим заданием.
3	Разговорная речь	КР № 4. Контрольная работа № 4. Тестовые задания.
4	Язык художественной литературы	КР № 6. Контрольная работа № 6 по итогам года. Тестовые задания в формате ГИА.

Пояснительная записка

1. Назначение контрольных измерительных материалов

КИМ по русскому языку предназначены для контроля и оценки образовательных достижений обучающихся, освоивших программу по предмету «Русский язык» в 10-11 классе. Тексты заданий предлагаемой модели КИМ в целом соответствуют формулировкам, принятым в учебниках и учебных пособиях, включенным в Федеральный перечень.

2. Система оценивания.

Оценка диктантов

Диктант — одна из основных форм проверки орфографической и пунктуационной грамотности.

Для диктантов целесообразно использовать связные тексты, которые должны отвечать нормам современного литературного языка, быть доступными по содержанию учащимся данного класса.

Объём диктанта устанавливается: для 5 класса — 90—100 слов, для 6 класса — 100—110, для 7 класса — 110—120, для 8 класса — 120—150, для 9 класса — 150—170 слов.

(При подсчёте слов учитываются как самостоятельные, так и служебные слова)

Контрольный словарный диктант проверяет усвоение слов с непроверяемыми и труднопроверяемыми орфограммами. Он может состоять из следующего количества слов: для 5 класса — 15—20, для 6 класса — 20—25, для 7 класса — 25—30, для 8 класса — 30—35, для 9 класса — 35—40.

Диктант, имеющий целью проверку подготовки учащихся по определённой теме, должен включать основные орфограммы или пунктограммы этой темы, а также обеспечивать выявление прочности ранее приобретённых навыков.

Итоговые диктанты, проводимые в конце четверти и года, проверяют подготовку учащихся, как правило, по всем изученным темам.

Для контрольных диктантов следует подбирать такие тексты, в которых изучаемые в данной теме орфограммы и пунктограммы были бы представлены не менее чем 2—3 случаями. Из изученных ранее орфограмм и пунктограмм включаются основные: они должны быть представлены 1—3 случаями. В целом количество проверяемых орфограмм и пунктограмм не должно превышать в 5 классе 12 различных орфограмм и 2—3 пунктограмм, в 6 классе — 16 различных орфограмм и 3—4 пунктограмм, в 7 классе — 20 различных орфограмм и 4—5 пунктограмм, в 8 классе — 24 различных орфограмм и 10 пунктограмм, в 9 классе — 24 различных орфограмм и 15 пунктограмм.

В тексты контрольных диктантов могут включаться только те изученные орфограммы, которые в достаточной мере закреплялись (не менее чем на двух-трёх предыдущих уроках).

В диктантах должно быть: в 5 классе — не более 5 слов, в 6—7 классах — не более 7 слов, в 8—9 классах — не более 10 различных слов с непроверяемыми и труднопроверяемыми написаниями, правописанию которых ученики специально обучались.

До конца первой четверти (а в 5 классе до конца первого полугодия) сохраняется объём текста, рекомендованный для предыдущего класса.

При оценке диктанта исправляются, но не учитываются орфографические и пунктуационные ошибки: 1) в переносе слов; 2) на правила, которые не включены в школьную программу; 3) на ещё не изученные правила; 4) в словах с непроверяемыми написаниями, над которыми не проводилась специальная работа; 5) в передаче авторской пунктуации.

Исправляются, но не учитываются **описки**, неправильные написания, искажающие звуковой состав слова, например: «рапотаёт» (вместо работает), «дулло» (вместо дуло), «мемля» (вместо земля).

При оценке диктантов важно также учитывать характер ошибки. Среди ошибок следует выделять негрубые, т. е. не имеющие существенного значения для характеристики грамотности. При подсчёте ошибок две негрубые ошибки считаются за одну. К **негрубым** относятся ошибки:

1) в исключениях из правил; 2) в написании большой буквы в составных собственных наименованиях; 3) в случаях слитного и раздельного написания приставок, в наречиях, образованных от существительных с предлогами, правописание которых не регулируется правилами; 4) в случаях раздельного и слитного написания не с прилагательными и причастиями, выступающими в роли сказуемого; 5) в написании *ы* и *и* после приставок; 6) в случаях трудного различия *не* и *ни* (Куда он только не обращался! Куда он ни обращался, никто не мог дать ему ответ. Никто иной не...; не кто иной, как; ничто иное не...; не что иное, как и др.); 7) в собственных именах нерусского происхождения; 8) в случаях, когда вместо одного знака препинания стоит другой; 9) в пропуске одного из сочетающихся знаков препинания или в нарушении их последовательности.

Необходимо учитывать также повторяемость и однотипность ошибок. Если ошибка повторяется в одном и том же слове или в корне однокоренных слов, то она считается за одну ошибку.

Однотипными считаются ошибки на одно правило, если условия выбора правильного написания заключены в грамматических (в армии, в роще; колют, борются) и фонетических (пирожок, сверчок) особенностях данного слова.

Не считаются однотипными ошибки на такое правило, в котором для выяснения правильного написания одного слова требуется подобрать другое (опорное) слово или его форму (вода — воды, рот — ротик, грустный — грустить, резкий — резок).

Первые три однотипные ошибки считаются за одну ошибку, каждая следующая подобная ошибка учитывается как самостоятельная.

Примечание. Если в одном непроверяемом слове допущены 2 и более ошибки, то все они считаются за одну ошибку.

При наличии в контрольном диктанте более 5 поправок (исправление неверного написания на верное) оценка снижается на один балл. Оценка «5» не выставляется при наличии трёх и более исправлений.

Диктант оценивается одной отметкой.

Оценка «5» выставляется за безошибочную работу, а также при наличии в ней 1 негрубой орфографической или 1 негрубой пунктуационной ошибки.

Оценка «4» выставляется при наличии в диктанте 2 орфографических и 2 пунктуационных ошибок, или 1 орфографической и 3 пунктуационных ошибок, или 4 пунктуационных при отсутствии орфографических ошибок. Оценка «4» может выставляться при 3 орфографических ошибках, если среди них есть однотипные.

Оценка «3» выставляется за диктант, в котором допущены 4 орфографические и 4 пунктуационные ошибки, или 3 орфографические и 5 пунктуационных ошибок, или 7

пунктуационных ошибок при отсутствии орфографических ошибок. В 5 классе допускается при 5 орфографических и 4 пунктуационных ошибках. Оценка «3» может

быть поставлена также при наличии 6 орфографических и 6 пунктуационных ошибок, если среди тех и других имеются однотипные и негрубые ошибки.

Оценка «2» выставляется за диктант, в котором допущено до 7 орфографических и 7 пунктуационных ошибок, или 6 орфографических и 8 пунктуационных ошибок, или 5 орфографических и 9 пунктуационных ошибок, или 8 орфографических и 6 пунктуационных ошибок.

При большем количестве ошибок диктант оценивается баллом «1».

При некоторой вариативности количества ошибок, учитываемых при выставлении оценки за диктант, следует принимать во внимание предел, превышение которого не позволяет выставлять данную оценку. Таким пределом являются для оценки «4» 2 орфографические ошибки, для оценки «3» 4 орфографические ошибки (для 5 класса 5 орфографических ошибок), для оценки «2» 8 орфографических ошибок.

В комплексной контрольной работе, состоящей из диктанта и дополнительного (фонетического, лексического, орфографического, грамматического и пунктуационного) задания, выставляются две оценки за каждый вид работы.

При оценке выполнения дополнительных заданий рекомендуется руководствоваться следующим:

оценка «5» ставится, если ученик выполнил все задания верно; оценка «4» ставится, если ученик выполнил правильно не менее $\frac{3}{4}$ заданий; оценка «3» ставится за работу, в которой правильно выполнено не менее половины заданий; оценка «2» ставится за работу, в которой не выполнено более половины заданий; оценка «1» ставится, если ученик не выполнил ни одного задания.

Примечание. Орфографические и пунктуационные ошибки, допущенные при выполнении дополнительных заданий, учитываются при выведении оценки за диктант.

При оценке контрольного словарного диктанта рекомендуется руководствоваться следующим:

оценка «5» ставится за диктант, в котором нет ошибок; оценка «4» ставится за диктант, в котором ученик допустил 1—2 ошибки; оценка «3» ставится за диктант, в котором допущено 3—4 ошибки; оценка «2» ставится за диктант, в котором допущено до 7 ошибок;

При большем количестве ошибок диктант оценивается баллом «1».

Оценка сочинений и изложений

Сочинения и изложения — основные формы проверки умения правильно и последовательно излагать мысли, уровня речевой подготовки учащихся.

Примерный объём текста для подробного изложения: в 5 классе — 100—150 слов, в 6 классе — 150—200, в 7 классе — 200—250, в 8 классе - 250—350, в 9 классе — 350—450 слов.

Объём текстов итоговых контрольных подробных изложений в 8 и 9 классах может быть увеличен на 50 слов в связи с тем, что на таких уроках не проводится подготовительная работа.

Рекомендуется следующий примерный объём классных сочинений: в 5 классе — 0,5—1,0 страницы, в 6 классе — 1,0—1,5, в 7 классе — 1,5—2,0, в 8 классе — 2,0—3,0, в 9 классе — 3,0—4,0 страницы.

К указанному объёму сочинений учитель должен относиться как к примерному, так как объём ученического сочинения зависит от многих обстоятельств, в частности от стиля и жанра сочинения, характера темы и замысла, темпа письма учащихся, их общего развития.

С помощью сочинений и изложений проверяются: 1) умение раскрывать тему; 2) умение использовать языковые средства в соответствии со стилем, темой и задачей

высказывания; 3) соблюдение языковых норм и правил правописания.

Любое сочинение и изложение оценивается двумя отметками: первая ставится за содержание и речевое оформление, вторая — за грамотность, т. е. за соблюдение орфографических, пунктуационных и языковых норм. Обе оценки считаются оценками по русскому языку, за исключением случаев, когда проводится работа, проверяющая знания учащихся по литературе. В этом случае первая оценка (за содержание и речь) считается оценкой по литературе.

Содержание сочинения и изложения оценивается по следующим критериям:

- соответствие работы ученика теме и основной мысли;
- полнота раскрытия темы;
- правильность фактического материала;
- последовательность изложения.

Оценка	Основные критерии оценки	
	Содержание и речь	Грамотность
«5»	<ol style="list-style-type: none"> 1. Содержание работы полностью соответствует теме. 2. Фактические ошибки отсутствуют. 3. Содержание излагается последовательно. 4. Работа отличается богатством словаря, разнообразием используемых синтаксических конструкций, точностью словоупотребления. 5. Достигнуто стилевое единство и выразительность текста. <p>В целом в работе допускается 1 недочёт в содержании и 1—2 речевых недочёта</p>	<p>Допускаются:</p> <p>1 орфографическая, или 1 пунктуационная, или 1 грамматическая ошибка.</p>
«4»	<ol style="list-style-type: none"> 1. Содержание работы в основном соответствует теме (имеются незначительные отклонения от темы). 2. Содержание в основном достоверно, но имеются единичные фактические неточности. 3. Имеются незначительные нарушения последовательности в изложении мыслей. 4. Лексический и грамматический строй речи достаточно разнообразен. 5. Стиль работы отличается единством и достаточной выразительностью. В целом в работе допускается не более 2 недочётов в содержании и не более 3—4 речевых недочётов 	<p>Допускаются:</p> <p>2 орфографические и 2 пунктуационные ошибки, или 1 орфографическая и 3 пунктуационные ошибки, или 4 пунктуационные ошибки при отсутствии орфографических ошибок, а также 2 грамматические ошибки</p>
«3»	<ol style="list-style-type: none"> 1. В работе допущены существенные отклонения от темы. 2. Работа достоверна в главном, но в ней имеются отдельные фактические неточности. 3. Допущены отдельные нарушения последовательности изложения. 4. Беден словарь и однообразны употребляемые синтаксические конструкции, встречается неправильное словоупотребление 5. Стиль работы не отличается единством, речь недостаточно выразительна. В целом в работе допускается не более 4 недочётов в содержании и 5 речевых недочётов 	<p>Допускаются:</p> <p>4 орфографические и 4 пунктуационные ошибки, или 3 орфографические ошибки и 5 пунктуационных ошибок, или 7 пунктуационных ошибок при отсутствии орфографических</p>

		ошибок
«2»	<ol style="list-style-type: none"> 1. Работа не соответствует теме. 2. Допущено много фактических неточностей. 3. Нарушена последовательность изложения мыслей во всех частях работы, отсутствует связь между ними, часты случаи неправильного словоупотребления. 4. Крайне беден словарь, работа написана короткими однотипными предложениями со слабо выраженной связью между ними, часты случаи неправильного словоупотребления. 5. Нарушено стилевое единство текста. В целом в работе допущено 6 недочётов в содержании и до 7 речевых недочётов 	Допускаются: 7 орфографических и 7 пунктуационных ошибок, или 6 орфографических и 8 пунктуационных ошибок, 5 орфографических и 9 пунктуационных ошибок, 8 орфографических и 6 пунктуационных ошибок, а также 7 грамматических ошибок
«1»	В работе допущено более 6 недочётов в содержании и более 7 речевых недочётов	Имеется более 8 орфографических, 7 пунктуационных и 7 грамматических ошибок

Примечания. 1. При оценке сочинения необходимо учитывать самостоятельность, оригинальность замысла ученического сочинения, уровень его композиционного и речевого оформления. Наличие оригинального замысла, его хорошая реализация позволяют повысить первую оценку за сочинение на один балл.

2. Если объём сочинения в полтора-два раза больше указанного в настоящих «Нормах оценки...», то при оценке работы следует исходить из нормативов, увеличенных для отметки «4» на одну, а для отметки «3» на две единицы. Например, при оценке грамотности «4» ставится при 3 орфографических, 2 пунктуационных и 2 грамматических ошибках или при соотношениях: 2—3—2, 2—2—3; «3» ставится при соотношениях: 6—4—4, 4—6—4, 4—4—6. При выставлении оценки «5» превышение объёма сочинения не принимается во внимание.

3. Первая оценка (за содержание и речь) не может быть положительной, если не раскрыта тема высказывания, хотя по остальным показателям сочинение написано удовлетворительно.

4. На оценку сочинения и изложения распространяются положения об однотипных и негрубых ошибках, а также о сделанных учеником исправлениях, приведённые в разделе

«Оценка диктантов».

Оценка самостоятельных, проверочных и контрольных работ

Отметка “5” ставится, если ученик: 1.

выполнил работу без ошибок и недочетов;

2. допустил не более одного недочета. **Отметка “4” ставится, если ученик выполнил работу полностью, но допустил в ней:**

1. не более одной негрубой ошибки и одного недочета;
2. или не более двух недочетов.

Отметка “3” ставится, если ученик правильно выполнил не менее половины работы или допустил:

1. не более двух грубых ошибок;
2. или не более одной грубой и одной негрубой ошибки и одного недочета;
3. или не более двух-трех негрубых ошибок;
4. или одной негрубой ошибки и трех недочетов;
5. или при отсутствии ошибок, но при наличии четырех-пяти недочетов. **Отметка “2” ставится, если ученик:**

1. допустил число ошибок и недочетов превосходящее норму, при которой может быть выставлена оценка “3”;

2. или если правильно выполнил менее половины работы. **Примечание.**

1) Учитель имеет право поставить ученику оценку выше той, которая предусмотрена нормами, если учеником оригинально выполнена работа.

2) Оценки с анализом доводятся до сведения учащихся, как правило, на последующем уроке, предусматривается работа над ошибками, устранение пробелов.

При проведении **тестовых работ** по русскому языку критерии оценок следующие: «5»

- 90 – 100 %;

«4» - 78 – 89 %;

«3» - 60 – 77 %;

«2»- менее 59%.

Примерные задания.

Диктант (входной контроль)

1. Путешественника, впервые отправляющегося в центральные районы высокого Тянь-Шаня, изумляют прекрасные дороги, проложенные в горах. 2. Множество машин движется по горным дорогам. 3. Наполненные грузом и людьми, тяжелые машины взбираются на высокие перевалы, спускаются в глубокие горные долины, поросшие высокой травой. 4. Чем выше поднимаемся в горы – чище, прохладнее воздух. 5. Ближе к нам вершины горных хребтов, покрытые снегом. 6. Дорога, огибающая голые скалы, вьется по глубокой ложбине. 7. Горный поток, стремительный и бурный, то подмывает дорогу, то теряется в глубоком каменном русле.

8. Дикое, пустынное впечатление производит раскинувшаяся вдоль бурной реки глубокая ложбина. 9. Звенящие на ветру стебли высохших трав покрывают дикую степь.

10. Редкое дерево виднеется на берегу реки. 11. Маленькие степные зайцы прячутся в траве, прижав уши, сидят возле врытых в землю телеграфных столбов. 12. Стадо джейранов перебегает дорогу. 13. Далеко видно этих мчащихся по степи легконогих животных. 14. Остановившись на берегу шумной реки, размывавшей край горной дороги,

на склонах горы можно рассмотреть в бинокль стадо горных серн. 15. Чуткие животные поднимают головы, вглядываясь в пробегающую дорогу.

Задания к тексту:

1. Выписать несколько слов (2-3) с безударной гласной в корне слова, проверяемой ударением, подобрать к ним проверочные слова.
2. Выписать несколько (2-3) словарных слов.
3. Выписать глагол на –тся/ться, объяснить его правописание.
4. Выписать полное прилагательное или причастие с безударным окончанием, объяснить его правописание.
5. Выписать несколько сложных слов.
6. Выписать два предлога, одно деепричастие.
7. Указать номер предложения, осложненного обособленным определением, выраженным причастным оборотом.
8. Указать номер предложения, осложненного обособленным обстоятельством, выраженным деепричастным оборотом.
9. Указать номер предложения, осложненного однородными членами предложения.
10. Выписать слово в переносном значении (в составе словосочетания).
11. Определить стиль текста.
12. Определить тип речи.

РАЗДЕЛ: «ЛЕКСИКА. ФРАЗЕОЛОГИЯ. ЛЕКСИКОГРАФИЯ»

Практическая работа №1: «Употребление паронимов»

Цель работы научиться:

- различать паронимы и устранять ошибки, связанные с неправильным употреблением паронимов.
- определять в речи ошибки, связанные с речевой избыточностью.

Вариант 1

Задание. Отредактируйте предложения: найдите (подчеркните) случаи неправильного употребления паронимов и исправьте ошибки. Запишите верный вариант паронима.

1. Изменения, прошедшие в стране за последнее время, необратимы.

Ответ _____

2. Дети близко к сердцу воспринимают огорчения родителей.

Ответ _____

3. Вслед за черешней подспели ранние сорта яблок.

Ответ _____

4. Первый выпуск нового журнала был встречен читателями с большой

заинтересованностью.

Ответ _____

5. Самолеты значительно укоротили путь от Камчатки до Якутска.

Ответ _____

6. Под текстом заявления нужно поставить роспись.

Ответ _____

7. Обмороженные стекла окошек едва рассеивают тусклый свет светлого мартовского утра.

Ответ _____

8. Пером писателя водит не стремление к внешней эффективности, а желание глубже осмыслить существо происходящего.

Ответ _____

9. Для решения этой проблемы потребовались экскурсии в математику и биологию.

Ответ _____

10. В работах учащихся очень часто можно встретить не ошибку, а обычную отписку.

Ответ _____

11. Футбольная команда дала ответственный удар своему противнику.

Ответ _____

12. Воспитательский процесс подрастающего поколения дается в наше время нелегко, особенно молодым родителям.

Ответ _____

13. По базам противника был нанесен тактичный удар.

Ответ _____

14. Дом, который стоял на отшибе, охраняла злостная собака.

Ответ _____

15. После операции пациента ждал длинный процесс выздоровления.

Ответ _____

Вариант 2

Задание 1. Составить словосочетания с каждым из паронимов. Абонемент – абонент, быт – бытие, героизм – геройство, гордость – гордыня, добрый – добротный

Задание 2. Определите, какое слово нужно вставить на место пропуска в предложении:

1) Преподаватели дают студентам список ... литературы и свою концепцию на лекциях (рекомендованной, рекомендательной).

- 2) Несмотря на рассветный час, людей было много. Какая-то ... часть двигалась шагом к заставе (конская, конная)
- 3) В новых кварталах города находятся самые ... дома (высотные, высокие) 4) После ссоры между бывшими приятелями установились ... отношения (вражеские, враждебные)

Задание 3. Найдите и устранили тавтологию. Исправленный вариант запишите.

- 1) Очень уникальные экспонаты были представлены в витринах музея.
- 2) Сорвав цветок, он почувствовал его благоуханный аромат. 3) Агентство обязуется подбирать свободные вакансии для клиентов в соответствии с их пожеланиями.
- 4) Лес, окутанный черным мраком, наводил на нас ужас.
- 5) В этом стихотворении Бернс воссоединяет воедино тему бессмертия жизни и труда с образом народного героя.

Вариант 3 Задание 1. Составить

словосочетания с каждым из паронимов. Глубокий – глубинный, доверительный – доверчивый, командированные – командировочные, исполнительный – исполнительский, лиричный – лирический

Задание 2. *Определите какое слово нужно вставить на место пропуска в предложении:*

- 1) Став старше, мы узнали, что сказки – это ... творчество народа (духовное, душевное).
- 2) Лето оказалось на редкость холодным, и ... курортники не поправили финансовые дела большинства сочинских санаториев (одинокие, одиночные).
- 3) Универсальный стиральный порошок также употребляется для ... посуды (мытья, мойки)
- 4) При решении этой проблемы потребовались ... в математику и биологию (экскурсы, экскурсии)

Задание 3. *Найдите и устранили тавтологию. Исправленный вариант запишите.*

- 1) Певец завоевал любовь взыскательной публики своим прекрасным голосом.
- 2) Помочь уставшим клеткам головного мозга помогает фосфор, содержащийся в рыбных продуктах.
- 3) Эти две растительные культуры прекрасно сосуществуют вместе на одной грядке.
- 4) Здесь можно приобрести все необходимые товары и вещи.
- 5) Невольно вспоминаются в памяти слова Н.В.Гоголя.

Вариант 4

Задание 1. *Составить словосочетания с каждым из паронимов.*

Нетерпимый – нестерпимый, эффективный – эффектнй, надеть – одеть, деловой – дельный, искусный – искусственный

Задание 2. *Определите какое слово нужно вставить на место пропуска в предложении:*

- 1) Дата приезда комиссии не была известна работникам отделения, и этот..... держал их в напряжении (факт, фактор)
- 2) Горлов, чувствуя мощную радиацию света, превращающую воздух в бесцветную плазму испытывал.....чувство (двойное, двойственное)
- 3) Грипп очень ..., поэтому его нельзя переносить на ногах (заразителен, заразен).
- 4) Боец не ... перед опасностью (дрогнул, вздрогнул)

Задание 3. Найдите и устрани́те тавтологию. Исправленный вариант запишите.

- 1) Это будет позволять не только держать отрасль на плаву, но и направлять ее в нужном направлении.
- 2) Среди учителей допускаются исправления в документах, что недопустимо.
- 3) У него очень бедный словарный запас слов родного языка.
- 4) Пресса высоко позитивно оценивает результаты выборов.
- 5) Товарные биржи были сформированы в форме акционерных обществ.

Проверочная работа

Цель:

1. Контроль усвоения навыков по теме «Лексика. Фразеология. Лексикография».
2. Подготовка к ЕГЭ.

Задачи:

1. Развитие логического мышления учащихся.
2. Отработка навыков оптимального распределения времени на выполнение заданий различного типа.
3. Воспитание интереса к изучению русского языка через использование компьютерных технологий.
4. Формирование навыков самостоятельной работы, самопроверки и самооценки учебного труда.

1. О каком языковом явлении говорится в стихотворении: Много разных есть ключей:

Ключ-родник среди камней,
Ключ скрипичный, завитой,
И обычный ключ дверной.

2. Найдите предложения, в которых допущена ошибка в употреблении выделенного слова. Укажите цифру, обозначающую номер выбранного предложения. Запишите предложения в исправленном виде.
 1. Друзья были обескуражены **ледяным** приемом, который был оказан им в этом доме.
 2. Из **красочных** веществ животного происхождения наиболее известны кармин и пурпур.
 3. В качестве минеральной подкормки для сельскохозяйственных животных используется **костная** мука.
 4. Есть **вечные** человеческие ценности, среди них – стремление к равенству и справедливости.
 5. Собаки встретили путешественников **злобным** лаем.
 6. Этот человек производит **двойное** впечатление.
 7. Игорь **одел** на малыша свою джинсовую куртку, взял его на руки и бережно понес домой.
 8. **Великий** поэт России сумел выразить в своих произведениях дух нашего непростого времени.
 9. Ведущий **информативной** программы должен соблюдать нормы орфоэпии.

10. Читая серьезные книги, Ульяна, как человек очень глубокий, приобрела большой **жизненный** опыт, которым она щедро делилась с окружающими.

3. Какими частями речи является слово «путём» в предложениях?

- А) Почта была доставлена водным путём.
- Б) Разногласия были устранены путём переговоров.
- В) И слова-то путём не умеет молвить, а еще петербургский!

4. Подобрать вторую часть фразеологизма и записать его.

- | | |
|------------------------|-----------------------------|
| 1. Невзирая на _____ | 8. Как две капли _____ |
| 2. Два _____ сапога | 9. Сулить золотые _____ |
| 3. Буря в _____ | 10. Еле-еле душа _____ |
| 4. Топтаться на _____ | 11. На сон _____ |
| 5. Кусать _____ | 12. Голод не _____ |
| 6. Не мудрствуя _____ | 13. Рожденный ползать _____ |
| 7. Зарубить себе _____ | |

5. По лексическому значению узнайте слово и запишите его. (Первые буквы искомым слов даны в скобках).

- 1. человек, который противится нововведениям (К).
- 2. направление развития (Т).
- 3. система взглядов на природу и общество (М).
- 4. синоним слова “народовластие” (Д).
- 5. антоним к слову “идентичный” (Р).
- 6. сюжетное стихотворение, построенное на фантастическом, фольклорном, легендарно-историческом, бытовом материале, с мрачным, таинственным колоритом (Б).
- 7. антоним к слову “лаконичный” (М).
- 8. освобождение от зависимости, предрассудков, уравнивание в правах (Э).
- 9. синоним слова “первенство” (П).

6. По двум русским синонимам определите соответствующее им по смыслу слово иноязычного происхождения. Все искомые иноязычные слова начинаются на букву “К” и расположены в строгом алфавитном порядке.

- | | |
|------------------------------|------------------------------|
| 1. Хлопотный, трудный | 6. Уточнение, пояснение |
| 2. Прихоть, причуда | 7. Установление, утверждение |
| 3. Суть, сущность | 8. Отвратительный, страшный |
| 4. Выразительны, своеобразны | 9. Преклонение, почитание |
| 5. Любезность, похвала | |

7. Найдите синонимы и запишите соответствующие пары цифр.

1. Надежда 2. Оплот. 3. Изумительный. 4. Лаконичный. 5. Колоссальный. 6. Любезность. 7. Неотъемлемый.

8. Лживый. 9. Грациозный. 10. Факультативный. 11. Краткий. 12. Обыватель. 13. Исполинский.
14. Необязательный. 15. Упование. 16. Неотделимый. 17. Изящный. 18. Мещанин. 19. Цитадель.
20. Комплимент. 21. Спокойный. 22. Мистический. 23. Восхитительный. 24. Сиять. 25. Альманах. 26. Блестеть. 27. Невозмутимый. 28. Неискренний. 29. Сборник. 30. Сверхъестественный.

8. Сгруппируйте парами антонимы и запишите соответствующие пары цифр.
1. Явный. 2. Активно. 3. Ничтожный. 4. Вечность. 5. Вперед. 6. Всегда. 7. Высоко. 8. Завышать. 9. Круто. 10. Твердый. 11. Нужда. 12. Подлинный. 13. Мгновение. 14. Пассивно. 15. Скрытый. 16. Великий. 17. Назад. 18. Никогда. 19. Занижать. 20. Полого. 21. Мягкий. 22. Достаток. 23. Поддельный. 24. Низко.

Бланк ответов Фамилия,

имя учащегося

Дата _____

1. Языковое явление: ____

2. Исправленные предложения:

3. Слово *путём* является

А) _____

Б) _____

В) _____

7. Пары синонимов:

8. Пары антонимов:

Ответы:

1. Омонимия. (1 балл)

2. (Максимум – 8 баллов)

2. Из **красящих** веществ животного происхождения наиболее известны кармин и пурпур.
6. Это человек производит **двойственное** впечатление.
7. Игорь **надел** на малыша свою джинсовую куртку, взял его на руки и бережно понес домой.
9. Ведущий **информационной** программы должен соблюдать нормы орфоэпии.

3. (Максимум – 3 балла)

А) существительное

4. (Максимум – 13 баллов) Фразеологизмы:

1. Невзирая на лица
2. Два сапога пара
3. Буря в стакане
4. Топтаться на месте
5. Кусать локти

Б) предлог

В) наречие

6. Не мудрствуя лукаво
7. Зарубить себе на носу
8. Как две капли воды
9. Сулить золотые горы
10. Еле-еле душа в теле

11. На сон грядущий
12. Голод не тётка
13. Рожденный ползать летать не может

5. (Максимум – 9 баллов)

1. Консерватор
2. Тенденция
3. Мироззрение
4. Демократия
5. Различный
6. Баллада
7. Многословный
8. Эмансипация
9. Приоритет.

6. (Максимум – 9 баллов) Слова иноязычного происхождения:

1. Хлопотный, трудный 6. Уточнение, пояснение (*канительный*) (*конкретизация*).
2. Прихоть, причуда (*каприз*). 7. Установление, утверждение
3. Суть, сущность (*квинтэссенция*). (*констатация*).
4. Выразительны, своеобразны 8. Отвратительный, страшный (*колоритный*). (*кошмарный*).
5. Любезность, похвала 9. Преклонение, почитание (*культ*). (*комплимент*).

7. (Максимум – 15 баллов) Пары синонимов:

- 1 – 15 6 – 20 12 – 18
2 – 19 7 – 16 21 – 27
3 – 23 8 – 28 22 – 30
4 – 11 9 – 17 24 – 26
5 – 13 10 – 14 25 – 29

8. (Максимум – 12 баллов) Пары антонимов:

- 1 - 15
2 - 14
3 - 16
4 - 13
5 - 17
6 - 18
7 - 24
8 - 19
9 - 20
10 - 21
11 - 22
12 - 23

Максимум можно
набрать 70 баллов.

Шкала перевода баллов в оценки			
«2»	«3»	«4»	«5»
0 - 34	35 - 48	49 - 62	63 - 70

РАЗДЕЛ: «ФОНЕТИКА. ГРАФИКА. ОРФОГРАФИЯ»

Зачет

Учащимся предлагаются вопросы для повторения

Вопросы для повторения

1. Что изучает фонетика?

2. Какой раздел языкознания изучает буквы, их начертания и соотношение со звуками?
3. В чем различие между буквой и звуком?
4. В чем различие между произношением согласных и гласных звуков?
5. В чем различие между глухими и звонкими согласными?
6. Какие звуки не образуют пар по глухости/звонкости?
7. В чем различие между твердыми и мягкими согласными?
8. Какие звуки не образуют пар по твердости/мягкости?
9. Как может быть обозначена на письме мягкость согласных звуков?
10. Какие согласные звуки называются шипящими?
11. Какие буквы и в каких условиях обозначают два звука?
12. С помощью каких букв обозначается звук [й]?

Ученики работают в парах: повторяют самостоятельно и оценивают себя, спрашивают друг друга и оценивают. Результаты опроса фиксируют в «Листе достижений»

Лист достижений

ФИО _____

Тема «Фонетика. Орфоэпия. Орфография»

№ п/п	Действия учеников	Оценка		оценка
		Самооценка	Взаимооценка	Учителя
1	<p>Знаю, что такое фонетика, орфоэпия, орфография и что изучает каждый из этих разделов.</p> <p>Различаю буквы и звуки.</p> <p>Знаю различия в произношении гласных и согласных звуков</p> <p>Умею классифицировать согласные звуки.</p> <p>Умею классифицировать гласные звуки.</p>			
2	<p>2.1 Знаю условия выбора безударной гласной в корне и применяю знания на практике.</p>			
	<p>2.2 Знаю условия выбора гласных О-Е после шипящих в корне и умею применять знания на практике.</p>			
	<p>2.3 Знаю условия выбора чередующихся гласных в корне и применяю знания на практике.</p>			

Петли, полёт, скамья, язык, ругаться, блистающий, льёт, (с) дядей, мясо, воркование, весь, длинная, вести, уходя, влево, опустился, любить, слушают, молодая.

2. 2. Укажите номера слов, в которых все согласные звуки звонкие: 1) отдал; 2) отзвук; 3) взять; 4) боязнь; 5) борода; 6) скоба; 7) груз; 8) друг; 9) больной; 10) нота.

Укажите номера слов, в которых все согласные звуки твердые:

1) справка; 2) будто; 3) дрожь; 4) ешьте; 5) соловьи; 6) спутник; 7) возжег; 8) ожег.

Укажите номер слова с мягким согласным [т']:

1) пастель; 2) термин; 3) Амстердам; 4) темп; 5) Данте; 6) компьютер.

Укажите номера слов с мягким согласным [н']:

1) Гвинея; 2) Нельсон; 3) тоннель; 4) неологизм; 5) турне; 6) кашне.

В произношении каких слов есть лишний звук?

1) ин[и]циалы; 2) компроме[н]тировать; 3) инци[н]дент; 4) ин[и]циатива; 5) конста[н]тировать.

Сделайте орфографическую запись слов, составьте с ними словосочетание.

Изморозь[с'] _____

Вперемежку[ш] _____

Укажите номера слов, в которых написание полностью совпадает с произношением:

1) бедный; 2) сердце; 3) отдать; 4) голубь; 5) игры; 6) латы; 7) рукав; 8) милиция; 9) ошибка; 10) скучный; 11) храброго; 12) что.

Укажите звуковое значение буквы Т в словах:

1) от службы; 2) птица; 3) отсрочка; 4) отделить; 5) местный; 6) процентный.

Какие звуки обозначают выделенные буквы?

кофе		модель
волна		отель
положить		Одесса
купаться		дезинфекция
тест		тенор
интервью		кабаре

Укажите звуковое значение выделенных букв и буквосочетаний:

1) подписчик; 2) заказчик; 3) помощник; 4) легкий; 5) смягчить; 6) песни; 7) изжарить; 8) летчик; 9) безжалостный; 10) тридцать; 11) подчистить.

Укажите номера слов, в которых ударение падает на второй слог:

1) послала; 2) умерший; 3) форзац; 4) мельком; 5) агентство; 6) хозяйева; 7) свекла; 8) досуг; 9) понявший; 10) понятый; 11) позвонишь; 12) торты; 13) диспансер.

Укажите номера слов, в которых количество букв и звуков совпадает:

1) прежние; 2) слезы; 3) нашел; 4) весь; 5) кажется; 6) отстаёт.

Какой из вариантов фонетической транскрипции слова «семья» верен?

- 1) [с'им'й'а]; 2) [с'имьй'а]; 3) [с'имй'а]; 4) [с'йим'й'а].

В каких словах мягкий знак используется для обозначения мягкости согласных?

- 1) тоньше; 2) ночь; 3) прячьте; 4) терпеть.

В каких словах выделенная буква обозначает звук [о]?

- 1) бытие; 2) маневр; 3) иноплеменный; 4) разноплеменный; 5) хребет; 6) преемник.

Какое средство художественной выразительности, основанное на фонетических законах языка, используется в тексте? Спишите текст, вставьте пропущенные буквы.

Всю ноч... шуршало и шумело,
Ш...птало, в темень уходя,
Т...кло, срывал...сь,
ш...лестело И что(то) мне
ск...зять х...тело Под шум
д...ждя, под шум д...ждя.
И мнил...сь мне, что кто(то), строго
Дням отшумевш...м сч...т ведя,
Ст...ит у темного порога
(Не)отр...зимо, как тр...вога,
Под шум д...ждя, под шум
д...ждя.
Ра(с,сс)вет тума(н,нн)о ра...г...рался,
И умоляя и стыдя,
А я понять его
старался,
Я засыпал и просыпался
Под шум д...ждя, под шум
д...ждя. (В. Рождественский)

РАЗДЕЛ: «МОРФЕМИКА И СЛОВООБРАЗОВАНИЕ»

Практическая работа по определению способов образования слов

1. Выполнить соотношение

- | | |
|---|----------------|
| • Приставочный МГУ | |
| <input type="checkbox"/> Суффиксальный | Лесник |
| <input type="checkbox"/> Приставочно-суффиксальный | Кресло-кровать |
| <input type="checkbox"/> Бессуффиксный | Ледокол |
| <input type="checkbox"/> Сложение целых слов | Прочитать |
| <input type="checkbox"/> Сложение основы слова с целым словом | Пришкольный |
| <input type="checkbox"/> Сложение начальных букв | Зелень |

2. Запишите несколько примеров слов, образованных:

а) приставочным способом

б) суффиксальным способом

в) приставочно-суффиксальным способом

г) способом сложения

3. Тест

1. Какое слово образовано приставочно-суффиксальным способом?

- А) приехать,
- Б) читатель,
- В) неизбежный,
- Г) виднеться.

2. Какое слово образовано приставочно-суффиксальным способом?

- А) восход
- Б) заповедник
- В) выполнение
- Г) насухо

3. Какое слово образовано суффиксальным способом?

- А) сторожка,
- Б) нерешительный,
- В) по-зимнему,
- Г) полив.

4. Какое слово образовано приставочным способом?

- А) купленный,
- Б) где-нибудь,
- В) доверху,
- Г) размешать.

5. Какое слово образовано бессуффиксным способом

- А) синеть,
- Б) наладчик,
- В) лесоруб,
- Г) подъезд.

6. Какое слово образовано способом сложения?

- А) международный
- Б) обороноспособный
- В) перекресток
- Г) сверхъестественный

РАЗДЕЛ: «МОРФОЛОГИЯ И ОРФОГРАФИЯ»

Контрольная работа

1. Спишите текст, расставляя недостающие знаки препинания, раскрывая скобки, вставляя, где необходимо, пропущенные буквы. Определите стиль текста.

Сон Обломова

Сни(т,ть)ся Илье Ильичу большая тёмная гости(н,нн)ая в родит..льском доме с яс..н..выми ст..ри(н,нн)ыми креслами вечно покрытыми чехлами с огромным, н..уклюж..м и ж..стким диваном и одним большим кож..(н,нн)ым креслом.

Наступает дли(н,нн)ый зимний вечер. Мать сидит на диване поджав ноги под себя и лениво вяж..т детский чулок зевая и поч..сывая по временам спиц..й голову...

Отец зал..жив руки назад ход..т по комнате (в)зад и (в)перед, в соверше(н,нн)ом удовольстви.., или пр..сяд..т в кресло и пос..дев (н..)много начнет опять ходить пр..слуш..ваясь к звуку собств..(н,нн)ых шагов.

В комнате тускло г..рит одна сальная свеч..ка и то это допускалось только в зимн..е и осе(н,нн)ие вечера. В летние мес..цы все старались л..жи(т,ть)ся и вст..вать без свечей при дневном свете.

Это частью делалось по пр..выч..ке частью из эк..номии. На всякий предмет который пр..изводился вне дома а пр..обр..тался п..купкою обломовцы были до крайности скупы.

Они с радостью закол..т отличную индейку или дюж..ну ц..плят к пр..езду гостя но лишн..й изюм..нки в кушанье (не)полож..т и побл..днеют если тот(же) гость сам..вольно вздума..т сам себе налить рюмку вина.

Обломовцы луч..ше соглашались т..рпеть всякого рода н..удобства чем трат..ть деньги.

Услыхав что один из окрес..ных молодых помещ..ков езд..л в Москву и запл..тил там за дюж..ну рубашек триста рублей, двадцать пять рублей за сапоги и сорок рублей за ж..лет к свадьбе старик Обломов п..р..крестился и сказал с выр..жен..ем ужаса что «эт..к..го молодца надо пос..дить в острог».

Они в прост..те души пон..мали и пр..в..дили в исп..лнен..е единств..(н,нн)ое уп..тр..блен..е капита(л,лл)ов – д..ржать их в сундуке.

И.А.Гончаров

2. Определите тип (-ы) речи, представленный (-ые) в абзацах 1 –3.

3. Выпишите из текста слово (-а), вышедшее (-ие) из употребления.
4. Из предложения 1 выпишите слово, образованное путём перехода прилагательного в существительное, разберите это слово по составу.
5. Из абзаца 2 выпишите слова с безударной гласной в корне, проверяемой ударением.
6. Из предложений абзацев 3 – 4 выпишите слова с чередованием гласных в корне.
7. Из абзацев 1 – 2 выпишите слова с гласными *о/ё* после шипящих.
8. Из предпоследнего абзаца выпишите слово (-а) с непроизносимой согласной.
9. Из абзаца 3 выпишите слово(-а), в котором (-ых) приставка обозначает неполноту действия.
10. Из последнего предложения выпишите словосочетание со связью *согласование*.

РАЗДЕЛ : «ЧАСТИ РЕЧИ»

Проверочная работа

ВАРИАНТ 1

I. ЗНАМЕНАТЕЛЬНЫЕ ЧАСТИ РЕЧИ

1. ИМЯ СУЩЕСТВИТЕЛЬНОЕ

1. В каком слове пишется И?

- 1) ящик...к 2) кресл...це 3) нож...нька 4) тяж...сть

2. Какое существительное относится к мужскому роду?

- 1) контральто 2) мышь 3) тюль 4) мозоль

3. Какое слово в форме именительного падежа множественного числа имеет окончание -Ы (-И)?

- 1) договор... 2) вексель... 3) паспорт... 4) профессор...

4. В каком слове окончание Е?

- 1) в комментарии... 2) присутствовать на заседани... 3) по алле... 4) о
благополучии...

2. ИМЯ ПРИЛАГАТЕЛЬНОЕ

1. В каком варианте пишется Е?

- 1) в бескрайн...м просторе 2) укрыться заячь...м тулупом 3) проснуться
ранн...м утром 4) будь хорош...м мальчиком

2. В каком слове есть суффикс -СК-?

- 1) матрос...кая служба 2) вес...ие доказательства 3) ни...кое давление 4)
калмы...ие песни

3. Укажите относительные прилагательные.

- 1) молодой (человек), красивый (рисунок), белый (снег)
- 2) деревянный (дом), лисий (хвост), мамин (шарф)
- 3) весеннее (утро), железный (гвоздь), спортивная (одежда)

3. ИМЯ ЧИСЛИТЕЛЬНОЕ

1. Найдите словосочетание с числительным.

- 1) «тройка» за ответ 2) третий по списку 3) утроить усилия 4) трёхэтажный дом

2. Найдите пример с ошибкой в образовании формы слова.

- 1) четырьмястами строчками
2) шестьюстами учениками
3) свыше пятисот шестидесяти тысяч километров
4) в двух тысячи восьмом году

4. МЕСТОИМЕНИЕ

1. Найдите лишнее слово, учитывая разряды местоимений.

- 1) свой 2) собой 3) мой 4) наш

2. В каком варианте пишется буква Е?

- 1) н... кто не знает 2) н.. за что на свете 3) н... чего раздумывать 4) н.. до чего нет дела

3. Укажите предложение с грамматической ошибкой.

1) Подойди к нему. 2) У их все не так! 3) У него все в порядке.

5. ГЛАГОЛ

1. В каком ряду все слова являются глаголами?

- 1) выписал, замерз, куплю, забыт 2) построен, нарисовала, берег, сшит 3) одет, смел, съел, сходите 4) выдержишь, дам, отбил, сотри

2. От каких глаголов нельзя образовать форму 1-го лица настоящего или будущего времени?

- 1) бежать 2) победить 3) бриться 4) мурлыкать

6. ПРИЧАСТИЕ И ДЕЕПРИЧАСТИЕ

1. В каком ряду все слова являются причастиями?

- 1) перевернув, посидев, невпопад, раскидистый
2) перепрыгнувший, решаемый, вынув, несчастный
3) гонимый, затемнена, нагретая, назначено
4) разделенный, держащий, расставаясь, увлекающая

2. Во всех словах строчки в суффиксе пишется буква Я

- 1) расстрел...нный, дремл...щий, леле...л, хвал...щийся
2) почу...в, пил...щий, раска...лся, раскле...в
3) прола...л, прома...вшись, стел...щийся, раскле...нный
4) вид...щий, чу...л, просе...нный, затее...в

7. НАРЕЧИЕ

1. В каком слове на конце пишется А?

- 1) вправ... 2) сначала... 3) занов... 4) запрост...

2. В каком варианте наречие пишется через дефис?

- 1) в...трое 2) в...третьих 3) в...догонку 4) в... начале подумай

3. В каком варианте наречие пишется раздельно?

- 1) в...правду важный 2) по...одиночке 3) сдал во...время 4) на...лету

8. ПРАВОПИСАНИЕ Н И НН В РАЗНЫХ ЧАСТЯХ РЕЧИ

1. В каком слове пишется одна Н?

- 1) закопчен...ые стены 2) трава подстрижен...а 3) неждан...ый 4) слышан...ая мною история

2. В каком слове пишется НН?

- 1) ранен...ый боец 2) кожан...ое кресло 3) юн...ый возраст 4) воспитан...ый человек

9. ПРАВОПИСАНИЕ СЛОЖНЫХ СЛОВ

1. В каком ряду все слова пишутся раздельно?

- 1) (ново)сибирский, (глухо)немой, (выше)указанный
2) (плохо)скрываемый, (всемирно)известный, (мало)пригодный для жизни
3) (дико)растущий,(близ)лежащий, (ясно)видящий
4) (пепельно)серый, (выпукло)вогнутый, (исторически)значимый

2. Укажите номер предложения, в котором выделенное слово пишется слитно. 1) Я пройду тихонько (В)ДОЛЬ забора.

- 2) Самые высокие порывы человеческой души связаны с чувством Родины, которое ВРЯД(ЛИ)можно выразить обычными словами.
3) (ПО)ВИДИМОМУ, наша поездка приближалась к концу.
4) Я молчу, глядя (В)ДАЛЬ моря.

II. СЛУЖЕБНЫЕ ЧАСТИ РЕЧИ

1. ПРЕДЛОГ

1. Укажите предлоги, которые пишутся слитно.

- 1) (в)близу 2) (в)продолжение 3) из(за) 4) (на)встречу 5) (по)мере 6) (в)следствие

2. В каком предложении выделенное слово является предлогом и пишется СЛИТНО? 1) (В)ТЕЧЕНИЕ всего пути он хранил молчание.

- 2) Что вы имеете В(ВИДУ)?
3) Плавать в этой реке опасно (В)СЛЕДСТВИЕ быстрого течения и водоворотов.
4) (В)ПРОДОЛЖЕНИЕ разговора малыш с интересом посматривал на взрослых.

2. СОЮЗ

1. Отметьте предложения, в которых слова пишутся раздельно.

- 1) Что(б) других учить, надо свой разум наточить.
- 2) И что(бы) она ни делала, всё выходило красиво.
- 3) Что(бы) ни произошло, можешь на меня рассчитывать.
- 4) Что(бы) узнать человека, надо с ним пуд соли съесть.

2. В каком предложении оба выделенных слова пишутся слитно?

- 1) Глаза ломило, будто КТО(ТО) нажимал на них (ПО)ВЕРХ век пальцами.
- 2) (В)ДАЛИ шёл теплоход, и (ОТ)ТУДА доносилась тихая музыка.
- 3) Подбородок его выступал очень далеко вперёд, ТАК(ЧТО) он всякий раз закрывал его платком, ЧТО(БЫ) не заплевать.
- 4) Молчаливо и КАК(ТО) иначе, чем днём, стояли (МНОГО)ОКОННЫЕ дома с их обитателями.

3. ЧАСТИЦА

1. В каком варианте НЕ пишется раздельно?

- | | |
|--------------------------------|--------------------------------|
| 1) (не)прерывное (не)домогание | 2) мне это вовсе (не)интересно |
| 3) (не)вежда | 4) это было (не)избежно |

2. НИ пишется в предложении

- 1) Н... мы одни обсуждали происшествие.
- 2) Татаринov н... мог внутренне не согласиться с тем, что сказанное вполне справедливо.
- 3) Как н... стремились мы быть первыми, но не смогли преодолеть препятствия.
- 4) Он был н... только музыкант, но и композитор.

III. ОРФОГРАФИЯ

1. В каком ряду во всех словах пропущены двойные согласные?

- | | |
|--|---|
| 1) ко...ичество, га...ерея, дра...а | 2) ба...он, режи...ер, пре...а |
| 3) а...юминий, гра...отность, ре...урс | 4) а...отация, моногра...а, ди...еренцировать |

2. В каком слове на месте пропуска пишется О?

- | | | | |
|------------|---------------|-------------|------------|
| 1) ж. _лоб | 2) печ. _нка; | 3) ц. _коль | 4) ш. _пот |
|------------|---------------|-------------|------------|

3. В каком ряду во всех словах пропущена буква А?

- | | |
|--|--|
| 1) препод...вать, пол...гается, упр...щать | 2) предст...влять, предназн...чение, дек...рация |
| 3) д...роженька, ф...нтазия, л...боратория | 4) пригл...шать, уг...сать, выр...сти |

4. Какой ряд состоит из слов, в которых пропущены только чередующиеся безударные гласные корня?

- 1) сокр...щать, р...скошный, избирательная к...мпания
- 2) ск...кать, отр...сль, безотл...гательный
- 3) благосл...вить, предв...рительно, ди...гональ
- 4) предпол...жительно, прор...стать, п...норама

5. В каком слове пишется приставка ПРЕ-?

- | | | | |
|-----------------|----------------------|-----------------|-------------------|
| 1) пр...брежный | 2) пр...остановиться | 3) пр...прятать | 4) пр...увеличить |
|-----------------|----------------------|-----------------|-------------------|

6. В каком слове приставка оканчивается на глухую согласную?

- 1) пре...шествовать состязанию
- 2) по...толкнуть локтем
- 3) о...бежать от дома
- 4) на...писать адрес.

7. В каком ряду во всех словах на месте пропуска пишется Ъ?

- 1) раз...емный, без...ядерный, изголов...е
меж...этажный
- 2) в...езжающий, из...ятый
- 3) с...емный, об...ектив, двух...ярусный
кон...юнктивит
- 4) необ...ятный, бул...онный

ВАРИАНТ 2

I. ЗНАМЕНАТЕЛЬНЫЕ ЧАСТИ РЕЧИ

1. ИМЯ СУЩЕСТВИТЕЛЬНОЕ

1. В каком слове пишется И?

- 1) французж...нка 2) виш...нка 3) нищ...нка 4) солом...нка

2. Какое существительное относится к женскому роду?

- 1) толь 2) бандероль 3) бра 4) лебедь

3. Какое слово в форме именительного падежа множественного числа имеет окончание -Ы (-И)?

- 1) бухгалтер... 2) округ... 3) парус... 4) отпуск...

4. В каком слове окончание Е?

- 1) сообщить о метел... 2) в ближнем зарубежь...
3) отправить письмо Анастаси... 4) свидетельство о рождении...

2. ИМЯ ПРИЛАГАТЕЛЬНОЕ

1. В каком варианте пишется И?

- 1) думать о вчерашн...м событии 2) гордиться могуч...м богатырем
3) мечтать о хорош...м друге 4) вспоминать о син...м море

2. В каком слове есть суффикс -СК-?

- 1) голанд...кий сыр 2) рез...ий звук песни 3) вяз...ий ил 4) батра ... кие

3. Укажите притяжательные прилагательные.

- 1) весенняя (песня), зимнее (утро), добрый (мальчик)
2) колючий (ёж), свежий (воздух), бежевый (цвет)
3) ослиные (уши), волчий (след), отцов (шарф)

3. ИМЯ ЧИСЛИТЕЛЬНОЕ

1. Найдите собирательное числительное.

- 1) двадцать учеников 2) две десятых урожая 3) одиннадцать экземпляров 4) двое очков

2. Укажите числительное, в склонении которого допущена ошибка.

- 1) пятидесятью 2) шестьюдесятью 3) восьмьюдесятью.

4. МЕСТОИМЕНИЕ

1. Укажите ошибку в определении разряда местоимений.

- 1) сколько-нибудь – неопределённое
- 2) ваш – личное
- 3) такой – указательное
- 4) всякий – определительное

2. В каком варианте пишется буква И?

- 1) н... кому остаться дома
- 2) н ... за что не скажу
- 3) н... у кого попросить денег
- 4) н .. которые люди

3. Укажите предложение с грамматической ошибкой.

- 1) У его отца была старинная книга.
- 2) У его была старинная книга
- 3) От них ничего не дождешься.

5. ГЛАГОЛ

1. В каком ряду глаголы относятся к одному виду?

- 1) люблю, придумывал, работать, спел
- 2) заснул, открылся, бегите, ищу
- 3) вспомню, покорми, прошелся, увижу
- 4) вылез, зажмурился, подрабатывал, ем

2. В каком случае форма повелительного наклонения глагола образована правильно?

- 1) положь
- 2) ляг
- 3) ежай
- 4) вылазь

6. ПРИЧАСТИЕ И ДееПРИЧАСТИЕ

1. Сколько причастий в двух приведенных предложениях? Выпишите их.

Это были опаленные летним солнцем, утомленные тяжелым трудом люди. Руки их были исцарапаны, ноги испачканы землей.

- 1) 2
 - 2) 3
 - 3) 4
 - 4) 5
-
-

2. Во всех словах строчки в суффиксе пишется буква Е

- 1) ненавид..вший, рассе..нный, постро..в, посеребр..ны
- 2) увид..в, завис..л, постро..нный, закле..на
- 3) завис..мый, разве..в, объезд..вший, раска..лся
- 4) нахмур..нный, отча..вшись, зате..л, застав..в

7. НАРЕЧИЕ

1. В каком слове на конце пишется А?

- 1) засветл...
- 2) наскор...
- 3) досух...
- 4) накрепк...

2. В каком варианте наречие пишется через дефис?

- 1) он в...правду честен
- 2) говорить по...корейски

3) действовать в...тайне

4) выступать по...очереди

3. В каком варианте наречие пишется слитно?

- 1) играть в...открытую 2) на...совесть 3) в...последствии 4) кофе по...турецки

8. ПРАВОПИСАНИЕ Н И НН В РАЗНЫХ ЧАСТЯХ РЕЧИ

1. В каком слове пишется одна Н?

- 1) свежзаморожен...ые овощи 2) швы отстрочен...ы
3) перевязан...ая рука 4) вязан...ые бабушкой носки

2. В каком предложении содержится слово с двумя НН?

- 1) Работа выполнен...а безупречно. 2) Задача решен...а правильно. 3) Девушка хорошо воспитан...а родителями. 4) Учительница строга и сдержан...а

9. ПРАВОПИСАНИЕ СЛОЖНЫХ СЛОВ

1. В каком ряду все слова пишутся слитно?

- 1) (пол)листа, (хлебо)завод, (северо)запад;
2) (плащ)палатка, (вечно)зелёный, (еле)еле;
3) (крепко)накрепко, (штаб)квартира, (тёмно)зелёный;
4) (железо)бетонный, (скоро)спелый, (кино)студия.

2. Укажите номер предложения, в котором выделенное слово пишется слитно.

- 1) ЧТО(БЫ) он ни читал, его нельзя было слушать без волнения.
2) (ОТ)ТОГО дома до нашего совсем близко.
3) (ИЗ)ПОД обрыва начали вылетать стрижи.
4) Дни бегут (В)ПРИПРЫЖКУ.

II. СЛУЖЕБНЫЕ ЧАСТИ РЕЧИ

1. ПРЕДЛОГ

1. В каком варианте предлог пишется слитно?

- 1) (не) смотря на погоду 2) (за) счет усердия 3) (в) течение года 4) (из)за помарок

2. В каком предложении выделенное слово является предлогом и пишется СЛИТНО?

- 1) Я всматривался (В)ТЕЧЕНИЕ реки, медленное и величавое.
2) Он вел разговор, (НЕ)СМОТРЯ НА собеседника.
3) (В)ВИДУ приближающегося шторма рыбакам запретили выходить в море.
4) Девушка поднялась со скамьи и сделала несколько шагов (НА)ВСТРЕЧУ.

2. СОЮЗ

1. Отметьте предложения, в которых слова пишутся слитно.

- 1) За(то) время, что вы потратили, можно было многое успеть.
2) У правды язык суров, за(то) душа добрая.

- 3) Не за(то) волка бьют, что сер, а за(то), что овцу съел.
- 4) Весна была ранняя, за(то) суровая, как зима.

2. В каком предложении оба выделенных слова пишутся слитно?

- 1) Папа попросил, ЧТО(БЫ) она (С)НАЧАЛА поздоровалась с Софьей Филипповной.
- 2) Потом до самой ночи (НЕ)МОГ он унять в теле (НЕ)ПОНЯТНУЮ эту дрожь.
- 3) (ВО)ВРЕМЯ путешествия скучать (СО)ВСЕМ не приходилось.
- 4) Она старалась НИ(О)ЧЁМ не думать, но воспоминания плыли ей (НА)ВСТРЕЧУ.

3. ЧАСТИЦА

1. В каком варианте НЕ пишется раздельно?

- 1) совершить (не)лепый поступок
- 2) бормотать что-то (не)внятное
- 3) ничем (не)оправданный риск
- 4) юноша крайне (не)вежлив

2. НИ пишется в предложении

- 1) Он не знал н... правил, н.. простейших теорем.
- 2) Он не мог н... слышать своего собеседника.
- 3) На вид он казался ничуть н... моложе брата.
- 4) Выбирай подарок н... по цене, а по ценности

III. ОРФОГРАФИЯ

1. В словах какого ряда пропущена одна и та же буква?

- 1) вес...ник, двухмес...ный, декаден...ский
- 2) гиган...ский, глас...ность, великовозрас...ный
- 3) древес...ный, доблес...ный, съес...ной
- 4) надкос...ница, искус...ный, завис...ник

2. В каком слове на месте пропуска пишется О?

- 1) трущ...ба
- 2) зач...т
- 3) ж...сткий
- 4) кош...лка

3. В каком ряду во всех словах пропущено И?

- 1) проб...раться, соедине...ние, от...гощать
- 2) забл...стел, разв...вать ум, приор...тет
- 3) прив...легированный, пост...лать, изв...нился
- 4) прост...рается, пал...садник, пренебр...жительно

4. В каком ряду во всех словах пропущена буква И?

- 1) д...монстрация, зам...реть, ж...лтизна
- 2) выч...тать, д...сант, ч...рстветь
- 3) заст...лать, бл...стать, зап...рать
- 4) д...алог, бл...снуть, д...серт

5. В каком слове пишется приставка ПРИ-?

- 1) пр...успеть
- 2) пр...вращать
- 3) пр...жать
- 4) пр...проводать.

6. В каком слове приставка оканчивается на звонкую согласную?

- 1) сделать и...подтишка
- 2) не...держанный
- 3) чере...чур строгий
- 4) бе...возмездный

7. В каком ряду во всех словах на месте пропуска пишется Б?

- 1) бьющий ключ..., любимая вещь..., глубоких луж..., распростиш...ся с людьми
- 2) стало невмоч..., голос певуч..., громкий плач..., оденеш...ся потеплее
- 3) промаж... клеем, удивительный товарищ..., грозových туч..., печ... рулет
- 4) разреж...те лист, достучиш...ся до соседа, бежать вскач..., помощ... преподавателя

Тест по теме «Имя прилагательное»

1 вариант

1. Как изменяются имена прилагательные?

- А) по родам, падежам, числам;
- Б) по родам, падежам, числам и лицам;
- В) по лицам, временам, числам;
- Г) по лицам и числам; Д) по лицам, числам и родам.

2. Определите, в каком варианте верно указаны разряды прилагательных: греческий профиль, золотой перстень, бесконечный разговор, мамин плащ, заячий тулуп, сырой картофель.

- А) относительное, относительное, качественное, притяжательное, относительное, качественное;
- Б) притяжательное, качественное, относительное, относительное, притяжательное, относительное;
- В) качественное, качественное, относительное, относительное, притяжательное, притяжательное;
- Г) относительное, качественное, качественное, притяжательное, притяжательное, качественное;
- Д) притяжательное, относительное, качественное, притяжательное, притяжательное, качественное.

3. Какое прилагательное не имеет краткой формы?

- А) плохой;
- Б) хороший;
- В) снежный;
- Г) маленький;
- Д) дорогой.

4. Какое прилагательное не имеет степеней сравнения?

- А) снежный;
- Б) хороший;
- В) плохой;
- Г) маленький;
- Д) дорогой.

5. Выберите вариант без ь на конце:

- А) спряч..., картеч..., проч..;
- Б) печ..., мыш..., рож..;
- В) знаеш..., поеш...те, сходиш..;

Г) навзнич..., настерж..., наотмаш...;

Д) хорош..., могуч...,
свеж...

6. Укажите верный вариант написания –н- и –нн- в словосочетаниях: лун..ый блеск, будь благословен..а, румян..ый закат, небеса туман..ы, шерстян..ой шарф, деревян..ый дом, лебедин..ый крик, лекцион..ые занятия, утрен..ая роса, ветрен..ый день, песчан..ый берег.

А) –н-, -н-, -нн-, -н-, -нн-, -н-, -нн-, -н-, -нн-, -нн-, -н-;

Б) –нн-, -нн-, -н-, -нн-, -н-, -нн-, -н-, -нн-, -нн-, -н-, -н-;

В) –нн-, -нн-, -нн-, -нн-, -нн-, -нн-, -нн-, -нн-, -нн-, -нн-, -нн-;

Г) –н-, -н-, -н-, -н-, -н-, -н-, -н-, -н-, –н-, -н-, -н-, -н-;

Д) –н-, -н-, -н-, -нн-, -нн-, -нн-, -нн-, -нн-, -н-, -н-, -нн-.

7. Укажите простую форму превосходной степени прилагательного:

А) самый интересный;

Б) острее;

В) наивысший;

Г) жарче;

Д) наиболее верный.

8. Определите, в каком варианте не пишется раздельно:

А) купили машину совсем (не)дорогую;

Б) (не)ожиданное известие;

В) (не)умолчны звуки весенней капли;

Г) далеко (не)удачный ответ;

Д) дороги сделались (не)проезжими.

9. Укажите словосочетание, в котором прилагательное пишется с суффиксом –ск-: А) низ..ий домик.

Б) близ..ое знакомство;

В) немец..ий город;

Г) дерз..ая эпиграмма;

Д) француз..ий

язык;

10. Укажите сложное прилагательное, которое пишется слитно:

А) (пепельно)русый оттенок;

Б) (притворно)скромный взгляд;

В) (прекрасно)душное настроение;

Г) (юго)восточный регион;

Д) (культурно)историческое наследие.

2 вариант

1. На какие разряды делятся имена прилагательные?

А) вопросительные, относительные, повествовательные;

Б) возвратные, отрицательные, личные;

В) одушевлённые, неодушевлённые;

Г) определительные, собирательные, количественные;

Д) качественные, относительные, притяжательные;

2. Качественными называются прилагательные:

А) обозначающие признаки, свойства, качества предмета, которые могут проявляться в большей или меньшей степени;

Б) обозначающие признак предмета не прямо, а через отношение его к другому предмету;

В) обозначающие принадлежность предмета какому-либо лицу, животному;

Г) обозначающие действие предмета;

Д) обозначающие действие, добавочное по отношению к основному действию.

3. Укажите относительные прилагательные:

А) грубый, высокий;

Б) городской, детский;

В) удобный, белый;

Г) красный, глупый;

Д) заячий, медвежий.

4. Укажите притяжательные прилагательные:

А) грустный, очередной

Б) медный, стеклянный

В) последний, полный

Г) дедов, кошачий

Д) изумрудный, новый

5. В каком сочетании НЕ пишется слитно с прилагательным?

А) вовсе (не) строгий

Б) (не) вежлив, а груб

В) далеко (не) удачный ответ

Г) ничуть (не) интересный

Д) совсем (не) интересная книга

6. Укажите прилагательное с –Е- в суффиксе:

А) камыш...вый

Б) песч...вый

В) плюш...вый

Г) свинц...вый

Д) еж...вый

7. Укажите прилагательные с –НН-:

А) кожа...ый, глина...ый

Б) це...ый, оловя...ый

В) нефтя...ой, сви...ой

Г) песча...ый, льня...ой

Д) пчели...ый, льви...ый

8. Укажите прилагательное с суффиксом –к-:

А) январ...ий

Б) француз...ий

- В) немец...ий
- Г) сибир...ий
- Д) гигант...ий

9. Укажите сложное прилагательное, которое пишется слитно:

- А) северо(западный)
- Б) выпукло(вогнутые)
- В) легко(растворимый)
- Г) немецко(русский)
- Д) светло(синий)

10. В каком варианте употреблена простая форма превосходной степени прилагательного? А) Коробочка была очень бережливая хозяйка.

- Б) Партизаны продвигались в непроглядной тьме.
- В) Гостиную Собакевича украшали представительнейшие люди.
- Г) Женщина осторожно переступила порог.
- Д) История стала ещё интереснее.

РАЗДЕЛ «СИНТАКСИС. ПРОСТОЕ ПРЕДЛОЖЕНИЕ»

Спишите текст, вставляя пропущенные буквы, недостающие знаки препинания, раскрывая скобки.

Чем ближе к зрелости тем ч...ще мысль (Л,л)евитана ост...навливалась на осени.

Правда (Л,л)евитан написал (не)сколько превосходных весе(н,нн)их вещей но почти всегда это была весна похожая на осень.

Самые мя...кие и трогательные стихи книги и к...ртины написа(н,нн)ы русскими поэтами писателями и художниками (об)осени.

(Л,л)евитан так(же) как и Пушкин Тютчев и многие другие ждал осени как самого дорог... и мимолётн... времен... года.

Осень сн...мала с лесов с полей со всей природы густые цвета смывала д...ждями зелень. Рощи делались сквозными. Темные краски лета сменялись ро...ким зол...том пурпуром и с...р...бром. Изменялся (не)только цвет земли но и самый воздух. Он делался чище х...л...днее и дали были г...раздо глубже чем летом. Так у великих м...стеров литературы и ж...вописи юн...шеская пышность красок и нарядность языка сменяется в зрелом возр...сте строгост...ю и бл...городством.

Осень на картинах (Л,л)евитана очень разн...образна. (Не)возможно перечислить все осе(н,нн)ие дни нанесё(н,нн)ые им на п...л...тно. (Л,л)евитан оставил около ста «осе(н,нн)их» картин (не)считая этюдов.

На них изображены знакомые с де...тва вещи стога сена п...чернелые от сырости маленькие реки кружащие в медле(н,нн)ых в...дворотах палую листву одинокие з...л...тые березы еще (не)обитые ветром небо похожее на тонкий лё...косматые дожди над лесными порубками. Но во всех этих п...йзажах что(бы) они (н...) изображали лучше всего переда(н,нн)а печаль прощальных дней сыпл...щихся лист...ев увяда...щих трав тихого гудения пч...л перед х...л...дами и пр...дзимнего солнца едва заметно прогревающего землю. (По К.Паустовскому)

Задание:

Выпишите из текста предложение, произведите полный синтаксический разбор. 1 вариант:

**Самые мя...кие и трогательные стихи книги и к...ртины
написа(н,нн)ы русскими поэтами писателями и художниками (об)осени. 2
вариант:**

**Так у великих м...стеров литературы и ж...вописи юн...шеская пышность
красок и нарядность языка сменяется в зрелом возр...сте строгост...ю и
бл...городством.**

по теме «Осложненное простое предложение»

Спишите текст, расставляя недостающие знаки препинания.

Как-то давно тёмным осенним вечером случилось мне плыть по угрюмой
сибирской реке. Вдруг на повороте реки впереди под тёмными горами мелькнул
огонёк.

Мелькнул ярко сильно совсем близко...

Ну слава Богу сказал я с радостью близко ночлег.

Гребец повернулся посмотрел через плечо на огонь и опять апатично налег на вёсла.

Далече!

Я не поверил огонёк так и стоял выступая вперёд из неопределенной тьмы. Но
гребец был прав оказалось действительно далеко.

Свойство этих ночных огней приближаться побеждая тьму и сверкать и
обещать и манить своей близостью. Кажется вот-вот ещё два-три удара веслом и путь
окончен... А между тем далеко.

И долго мы ещё плыли по тёмной как чернила реке. Ущелья и скалы
выплывали надвигаясь и уплывали оставаясь позади и теряясь казалось в бесконечной
дали а огонёк всё стоял впереди переливаясь и маня всё так же близко и всё так же
далеко...

Мне часто вспоминается теперь и эта тёмная река затенённая скалистыми
горами и этот живой огонёк. Много огней и раньше и после манили не одного меня
своею близостью. Но жизнь течет всё в тех же угрюмых берегах а огни ещё далеко. И
опять приходится налегать на вёсла...

Но всё-таки... всё-таки впереди огни!

(В. Короленко)

Задание:

Выпишите из текста предложение, произведите полный синтаксический разбор.

1 вариант:

**Свойство этих ночных огней приближаться побеждая тьму и
сверкать и обещать и манить своей близостью. 2 вариант:**

**Мне часто вспоминается теперь и эта тёмная река затенённая скалистыми
горами и этот живой огонёк.**

по разделу «Сложное предложение».

(Диктант с грамматическим заданием)

Скрипучие половицы.

Дом ра...сохся от старости. Он стоял на поляне в сосновом лесу, и от сосен всё лето
тянуло жаром.

Чайковскому нравился этот деревянный дом. В комнатах слабо пахло скипидаром и белыми гв...здиками, которые в из...билии цвели перед крыльцом. Растрёпан...ые, выс...хшие, они напоминали ключья пуха, пр...липшего к стебелькам.

Единственное, что раздр...жало композитора, – это скрипучие половицы. Чтобы пройти от двери к роялю, надо было переступить через пять шатких половиц. Со стороны это выгл...дело, должно быть, забавно, когда пож...лой композитор проб...рался к роялю, приглядываясь к половицам прищ...ренными глазами.

Иногда ночью, просыпаясь, Чайковский слышал, как, потрескивая, пропоёт то одна, то другая половица. Это нап...минало оркестр перед увертюрой, когда оркестранты настраивали инструменты. То на чердаке, то в маленьком зале, то в застеклён...ой прихожей кто-то трогал струны. Чайковский сквозь сон улавливал мелодию, но, проснувшись утром, забывал её. Он напрягал память и вздыхал. Как жаль, что ночное треньканье деревян...ого дома нельзя сейчас проиграть! Проиграть незамысловатую песню пересохшего дерева, оконных стёк...л с обвалившейся замазкой, ветра, постуч...вшего веткой по крыше.

Но когда-нибудь всё это он воплотит в своей музыке.

(По К.Паустовскому.)

Задание:

1. Выпишите из текста предложение, найдите его грамматическую основу, составьте схему предложения. 1 вариант

В комнатах слабо пахло скипидаром и белыми гв...здиками, которые в из...билии цвели перед крыльцом.

2 вариант

Чтобы пройти от двери к роялю, надо было переступить через пять шатких половиц.

2. Произведите морфемный разбор слов

1 вариант **растрёпанные, проиграть, приглядываясь.**

2 вариант **высохшие, пробирался, постучавшего.**

Примеры текстов для комплексного анализа .

ТЕКСТ №1

Семья Туркиных.

Когда в губернском городе С. пр...езжие жаловались на скуку и одн...образие жизни то местные жители как (бы) оправдываясь говорили что напротив в С. очень хорошо что в С. есть библиотека театр клуб бывают балы что наконец есть умные интересные пр...ятные семьи с которыми можно завести знакомства. И указывали на семью Туркиных как на самую образова(н,нн)ую и т...лантливую.

Эта семья жила на главной улице возле губернатора в собстве(н,нн)ом доме. Сам Туркин Иван Петрович полный красивый brunet с бак...нами устраивал любительские спектакли с благ...творительной целью сам играл старых генералов и при этом кашлял очень смешно. Он знал много ан...кдотов шарад поговорок любил шутить и острить и всегда у него было такое выражение что нельзя было понять шутит он или говорит серьёзно. Жена его Вера Иосифовна художавая миловидная дама в пенсне писала повести и романы и охотно читала их (в)слух своим гостям. Дочь Екатерина Ивановна молодая девушка играла на роял... Одним словом у каждого члена семьи был какой(нибудь) свой т...лант.

1. Спишите текст, вставьте пропущенные буквы и расставьте знаки препинания.

Графически объясните.

1. Определите тему текста.
2. Определите идею текста.
3. Определите стиль текста.
4. Определите тип речи.
5. Произведите морфемный разбор деепричастия.
6. Произведите морфологический разбор любого прилагательного.
7. Выпишите из текста по одному существительному 1, 2 и 3 склонения.
8. Найдите в тексте безличное предложение.
9. Произведите синтаксический разбор выделенного предложения. Составьте его схему.

ТЕКСТ №2

1. Наконец он нашел себе занятие. 2. Однажды в его присутствии Василий Иванович перевязывал мужику раненую ногу, но руки тряслись у старика, и он не мог справиться с бинтами. 3. Сын ему помог и с тех пор стал участвовать в его практике, не переставая в то же время подсмеиваться и над средствами, которые сам же советовал, и над отцом, который тотчас же пускал их в ход. 4. Но насмешки Базарова несколько не смущали Василия Ивановича, они даже утешали его. 5. Придерживая свой засаленный шлафрок двумя пальцами на желудке и покуривая трубочку, он с наслаждением слушал Базарова, и чем больше злости было в его выходках, тем добродушнее хохотал ошачливленный отец. 6. Он даже повторял эти иногда тупые и бессмысленные выходки в течение нескольких дней.

7. Мысль, что он имеет такого помощника, приводила его в восторг, наполняя гордостью. 8. «Да, да, — говорил он какой-нибудь бабе, - ты, голубушка, должна Бога благодарить за то, что сын мой у меня гостит: по самой научной и новейшей методе тебя лечат теперь, понимаешь ли ты это? 9. Император французов Наполеон, и тот не имеет лучшего врача».

(По гл. XXVII романа И.С. Тургенева «Отцы и дети»)

1. Из предложений 3—5 выпишите существительное, образованное приставочно-суффиксальным способом.
2. Из предложений 1—4 выпишите отглагольное прилагательное.
3. В 1-м абзаце найдите производный предлог. Выпишите его.
4. Во 2-м абзаце найдите сложноподчинённое предложение с одним придаточным. Определите его вид. Запишите номер предложения.
5. Найдите в тексте предложение с обращением. Запишите номер предложения.
6. Найдите в тексте среди предложений 1—7 простое предложение с однородными определениями.
7. Запишите номера тех средств выразительности, которые использованы в тексте. 1) Синекдоха.
2) Умолчание.
3) Эпитеты.
4) Сравнительная синтаксическая конструкция.
5) Гипербола.

ТЕКСТ №3

Спиши текст, вставляя пропущенные буквы, расставляя знаки препинания.

Выполните задания 1 – 11.

(1) Сейчас где бы я н... жил у меня нет и в помине той жаркой радостной тяги в город которая была в юности. (2) Наоборот, я всё чаще и чаще чу...твую что мне не хватает дедушкиного дома.

(3) Может быть потому, что дедушкиного дома уже нет – старые ум...рли, а молодые переехали в город или (по)ближе к нему. (4) А когда он был всё не хватало времени бывать там чаще, я его всё ост...влял про запас. (5) И вот теперь там никого нет и мне кажется что я ограблен что какой(то) мой главный корень обрубл...н.

(6) Даже если я там бывал ре...ко, самой своей жизнью, своим очажным дымом доброй тенью своих деревьев он помогал мне издали делал меня смелее и увере(н, нн)ей в себе. (7) Я был почти (не)уязвим потому что часть моей жизни, моё начало шумело и жило в горах. (8) Когда человек ощущает своё начало и своё продолжение, он щедрей и правильной распол...гает своей жизнью и его труднее ограбить, потому что не все свои богатства держ...т при себе.

(9) Мне не хватает дедушкиного дома с его большим зелёным двором, со старой яблоней (обнимая её ствол лезла к вершине могучая виноградная лоза), с зелёным шатром гре...кого ореха.

(10) Сколько (не)дозрелых яблок по(с,з)бивали мы с нашей старой яблон..., сколько (не) дозрелых орехов покрытых толстой зелёной к...журой с ещё нежной ск...рлупой, с ещё (не)загустевш...м ядрышком внутри!

(11,) Мне не хватает пр...сторной кухни в дедушкином доме с её земл...ным полом с большим жарким очагом с длинной тяж...лой скамьёй стоящей у очага. (12) На ней мы сидели по вечерам и слушали бесконечные охотничьи рассказы или рассказы о разрытых кладах в старых кр...постях.

(13) Мне не хватает вечерней переключки женщин с холма на холм, или с к...тловины в гору или с горы в ложбину.

(14) Как одинок, как чист женский голос в холодеющем вечернем воздухе! (15) Я всё чаще и чаще чу...твую что мне не хватает дедушкиного дома.

1. В каком предложении раскрывается основная мысль текста?

- 1) 1 2) 5 3) 7 4) 8

2. Определите стиль и тип речи текста.

- 1) художественный стиль, повествование
2) художественный стиль, рассуждение и описание
3) разговорный стиль, повествование
4) публицистический стиль, описание

3. Какое из данных слов и сочетаний в тексте употреблено в прямом значении?

- 1) ограблен (в предложении 5) 3) очажный дым (в 6)
2) шумело (в 7) 4) богатства (в 8)

4. Сколько словосочетаний со связью УПРАВЛЕНИЕ в предложении 2?

5. Сколько грамматических основ в предложении 8?

6. Среди предложений 1 – 4 найдите сложноподчинённое с придаточным изъяснительным.

7. Среди предложений 1 – 6 найдите СПП с параллельным подчинением придаточных.

8. Какое из предложений 1 – 8 связано с предыдущим с помощью подчинительного союза и лексического повтора?

9. Среди предложений 9 – 12 найдите предложение с обособленным обстоятельством.

10. Из 3-го абзаца выпишите все частицы.

11. Какое средство выразительности не использовано в тексте?

- 1) анафора 2) экспрессивный повтор
3) развёрнутая метафора 4) сравнение **11**

класс

КР № 1. Контрольная работа № 1 по теме «Синтаксис и пунктуация». Диктант с грамматическим заданием.

Весенний вечер.

Чисто выметенная и ещё сырая от недавно стаявшего снега улица была пустынна, но красива выдержанной немного тяжёлой красотой. Большие белые дома с лепными украшениями по карнизам и в простенках между окнами, окрашенные в тонко-розоватый оттенок весенними лучами заходящего солнца, смотрели на свет божий сосредоточенно и важно. Стаявший снег смыл с них пыль, и они стояли почти вплотную друг к другу такими чистыми, свежими, сытыми. И небо сияло над ними так же солидно, светло и довольно.

Павел шёл и, чувствуя себя в полной гармонии с окружающим, лениво думал о том, как хорошо можно жить, если не требовать от жизни многого, и как самонадеянны и глупы те люди, которые, обладая грошами, требуют себе от жизни на рубли.

Думая так, он не заметил, как вышел на набережную улицы. Перед ним внизу стояло целое море воды, холодно блестящее в лучах солнца, далеко на горизонте медленно опускавшегося в него. Река, как и отражённое в ней небо, была торжественно покойна. Ни волн, ни частой сети ряби не видно было на её полированно-холодной поверхности. Широко размахнувшись, она, точно утомлённая этим размахом, спокойно уснула. А на ней томно таяла пурпурно-золотая бархатная полоса лучей заката. Далеко, уже окутанная сизой дымкой вечера, виднелась узкая лента земли, отделяя воду от неба, безоблачного и пустынного, как и накрытая им река. Хорошо бы было плыть свободной птицей между ними, мощно рассекая крылом синий свежий воздух!

Грамматическое

задание. Вариант 1. 1. Выполнить морфемный разбор

слов: *рассекая, в простенках*

2. Выполнить морфологический разбор слов: *утомлённая.*

3. Выполнить синтаксический разбор предложения:

Думая так, он не заметил, как вышел на набережную улицы.

Вариант 2.

1. Выполнить морфемный разбор слов: *виднелась, узкая.*

2. Выполнить морфологический разбор слов: *опускавшегося.*

3. Выполнить синтаксический разбор предложения:

Широко размахнувшись, она, точно утомлённая этим размахом, спокойно уснула

КР № 2. Контрольная работа № 2. Тестовые задания в формате ГИА.

Глухарина песня

1) В весеннюю пору хорошо в лесу: воздух особенно свеж и пахуч, повсюду разносится запах прелых листьев и оттаявшей земли. 2) Впечатления, связанные с весенней охотой на глухарей, неизгладимы в моей памяти. 3) Ещё совсем не рассвело, и над спящим лесом плывёт прозрачная ночная тишина, в которой ясно слышится каждый шорох и шёпот. 4) Хрустнет под ногой ветка, треснет ледяная корка, затянувшая неглубокое, но широкое болотце, и снова тишь.

5)Когда идёшь по лесу, то время от времени останавливаешься и прислушиваешься.
6)Хочется в срок добраться до места тока, когда глухарь ещё не начинал своей песни.
7)Внимательно слушаешь, и вдруг неожиданно раздаётся в воздухе резкий, отрывистый крик.
8)Вскоре ему отвечает другой – и на болоте начинается звонкая переключка.
9)Напряжённо всматриваешься в лесную мглу, поминутно поглядывая на стрелки часов.
10)На востоке, в глубине леса, между верхушками деревьев, брезжит почти незаметный свет, и ночная тьма начинает понемногу рассеиваться.
11)Но вот уже в дали лесной слышатся неуловимые для неопытного охотника звуки глухариной песни.
12)Характерное щёлканье, щебетание слышится из отдалённой чащобы и наполняет предрассветную лесную тишину, переливаясь в воздухе таинственными и волнующими звуками.
13)Стоит только глухарю замолчать, как замираешь на месте и стоишь неподвижно.
14)В алом свете зари глухарь кажется массивной точёной фигурой из чёрного дерева.
15)Лишь чуть заметное движение этой фигуры свидетельствует о том, что это не мёртвый предмет. (По В. Астафьеву.)

Задания

Вариант 1

В1. Найдите в тексте предложение, отражающее основную мысль текста. Укажите его номер.

В2. Среди предложений найдите сложносочиненное с уточняющим обстоятельством.

Укажите его номер.

В3. Среди предложений 7-15 найдите простое определённо-личное. Укажите его номер.

В4. Из предложения 4 выпишите существительное 3-го склонения.

В5. Среди предложений 1-3 найдите сложное с бессоюзной связью. Укажите его номер.

В6. Из предложения 8 выпишите наречие.

В7. Из предложения 12 выпишите слово, имеющее две приставки.

В8. Укажите способ образования слова напряженно (предложение 9).

В9. Из предложений 13-15 выпишите отглагольное прилагательное.

С1. Напишите мини-сочинение по прочитанному тексту.

Сформулируйте одну из проблем, поставленных автором текста. Прокомментируйте сформулированную проблему. Включите в комментарий два примера-иллюстрации из прочитанного текста, которые, по Вашему мнению, важны для понимания проблемы исходного текста.

Вариант 2

В1. Как ещё можно было бы озаглавить текст? Запишите 2 своих заголовка к тексту.

В2. Среди предложений найдите простое с обособленным определением. Укажите его номер.

В3. Среди предложений 5-8 найдите сложное с безличной частью. Укажите его номер.

В4. Из предложения 11 выпишите существительное 3-го склонения.

В5. Среди предложений 1-4 найдите предложение с сочинительной и подчинительной связью. Укажите его номер.

В6. Из предложения 15 выпишите наречие.

В7. Из предложения 2 выпишите слово, имеющее две приставки.

В8. Укажите способ образования слова понемногу (предложение

10). В9. Из предложений 1-5 выпишите краткие прилагательные.

С1. Напишите мини-сочинение по прочитанному тексту.

Сформулируйте одну из проблем, поставленных автором текста. Прокомментируйте сформулированную проблему. Включите в комментарий два примера-иллюстрации из прочитанного текста, которые, по Вашему мнению, важны для понимания проблемы исходного текста.

Контрольный словарный диктант № 1.

Альфа-лучи, алюминий, амбразура, амуниция, балласт, баллон, барельеф, вдобавок, взъерошенный, витрина, в конце концов, дезертир, дезинформация, дрессировка, до сих пор, идеология, израсходованный, инициатива, кампания (*мероприятие*), кондиционер, коррупция, мудрёный, мясокомбинат, наизнанку, наизусть, на попятную, ореол, ориентир, отчаянный, пловец, повсеместный, равенство, ржаной, сахар-рафинад, свежемороженый, свояченица.

КР № 3. Контрольная работа № 3 по теме «Публицистический стиль речи». Диктант с грамматическим заданием.

Воспитание ребёнка.

Продолжить самого себя в своем ребёнке – это великое счастье. Ты будешь смотреть на своего ребёнка как на единственное в мире, неповторимое чудо. Ты готов будешь отдать всё, лишь бы сыну твоему было хорошо. Но не забывай, что он должен быть прежде всего человеком. А в человеке самое главное – чувство долга перед теми, кто делает тебе добро. За добро, которое ты будешь давать ребёнку, он переживёт чувство признательности, благодарности лишь тогда, когда он сам будет делать добро для тебя – отца, матери, вообще для людей старших поколений.

Помни, что детское счастье по своей природе эгоистично: добро и благо, созданное для ребёнка старшими, он воспринимает как нечто само собой разумеющееся. До тех пор пока он не почувствовал, не пережил на собственном опыте, что источник его радостей – труд и пот старших, он будет убеждён, что отец и мать существуют лишь для того, чтобы приносить ему счастье. Может получиться, что в честной трудовой семье, где родители души не чают в детях, отдавая им все силы своего сердца, дети вырастут бессердечными эгоистами.

Как же добиться, чтобы золотые крупинки, которые ты будешь дарить своему сыну, превращались в золотые россыпи для других людей? Самое главное – надо учить ребёнка понимать и чувствовать, что для каждой искорки его радостей и благ кто-то сжигает свою силу, свой ум; каждый день его безмятежного и беззаботного детства кому-то прибавляет забот и седин. Когда у вас родится ребёнок, учите его видеть, понимать, чувствовать людей – это самое сложное.

(По Г. Сухомлинскому.)

Грамматическое задание 1 вариант.

1. Из 2 абзаца выпишите все притяжательные местоимения;
2. Из 1 абзаца 3 предложения выпишите подчинительное словосочетание со связью примыкание;
3. Среди предложений 2 абзаца найдите сложное предложение с придаточным изъяснительным. Напишите его номер.
4. Выпишите фразеологизм из 2 абзаца.

2 вариант.

1. Из 3 абзаца выпишите все определительные местоимения.
2. Из 1 абзаца 6 предложения выпишите подчинительное словосочетание со связью согласование.
3. Среди предложений 2 абзаца найдите сложное предложение с придаточным определительным. Напишите его номер.
4. Выпишите контекстуальные антонимы из 3 абзаца.

КР № 4. Контрольная работа № 4. Тестовые задания.

1 вариант

1. Выберите правильное определение

- А. Текст – это произведение речи, состоящее из предложений, расположенных в определенной последовательности и объединенных общим смыслом и структурой.
- Б. Текст – это предложения, объединенные общей темой.
- В. Текст – это произведение речи, состоящее из нескольких абзацев, объединенных единым смысловым типом речи повествованием.

2. Выберите правильное определение.

- А. Научный стиль – это стиль газет, журналов, который призван быстро откликаться на события, происходящие в обществе.
- Б. Научный стиль – это стиль научных статей, докладов, монографий, учебников и т.д., который определяется их содержанием и целями – по возможности точно и полно объяснить факты окружающей нас действительности.
- В. Научный стиль – это стиль художественных произведений, научно-фантастических романов и рассказов, позволяющих заглянуть в будущее.

3. Какой пласт лексики используется во всех функциональных стилях?

- А. общеупотребительная лексика
- Б. разговорная лексика
- В. терминологическая лексика

4. Для какого стиля речи характерна стандартизованность?

- А. научный
- Б. публицистический
- В. официально-деловой

5. В каком стиле речи уместно употребление междометий?

- А. научный
- Б. разговорный
- В. официально-деловой

6. Какому стилю речи присуща эстетическая функция?

- А. художественный
- Б. публицистический
- В. разговорный

7. Для какого стиля речи характерны осложненные предложения, сложноподчиненные конструкции?

- А. разговорный
- Б. научный
- В. официально-деловой

8. Какой стиль речи используется на собраниях и митингах?

- А. официально-деловой
- Б. разговорный
- В. публицистический

9. Какое это средство выразительности: «золото волос»?

- А. эпитет

- Б. метафора
- В. олицетворение

10. Какое это средство выразительности: «горит восток зарею»

- А. эпитет
- Б. метафора
- В. олицетворение

11. Определите, к каким стилям речи относятся приведённые отрывки:

<p>1) Почти 11% всей земной суши скрыто подо льдом. Объем льда оценивается в 30 000 000 км³. Сюда входят и айсберги, и льды</p>	<p>а) научный б) официально-</p>
<p>Северного полюса, и материковые льды Антарктиды, и ледяные пики горных хребтов. Ученые предполагают, что период общего сокращения оледенения, наблюдавшийся с начала прошлого века, заканчивается.</p> <p>2) Ведь от любви родители и строги-то к вам бывают, от любви вас и бранят-то, всё думают добру научить. Ну, а это нынче не нравится. И пойдут детки-то по людям славить, что мать ворчунья, что мать проходу не даёт, со свету сживает. А, сохрани Господи, каким-нибудь словом снохе не угодить, ну и пошёл разговор, что свекровь заела совсем.</p> <p>3) Это был человек лет тридцать двух-трёх от роду, среднего роста, приятной наружности, с тёмно-серыми глазами, но с отсутствием всякой определённой идеи, всякой сосредоточенности в чертах лица. Мысль гуляла вольной птицей по лицу, порхала в глазах, садилась на полуотворённые губы, пряталась в складках лба, потом совсем пропадала, и тогда во всём лице теплился ровный свет бесконечности.</p> <p>4) Внутренней движущей силой русской классической литературы было понятие «счастье». Достоевский видел счастье в очищении души. Толстой – в полноте и естественности чувства. У Чехова счастья нет, однако же ни у кого другого герой так настойчиво и глубоко не осмысливает понятие счастья, так не страдает от того, что его нет.</p>	<p>деловой в) публицистический г) художественный д) разговорный</p>

12. Определите, какие жанры не относятся к художественному стилю. А. ода

- Б. роман
- В. репортаж
- Г. рассказ
- Д. элегия
- Е. очерк

13. Определите, какое словосочетание не соответствует словам художественной речи А. в лазоревой воде

- Б. под сенью дружных муз
- В. взять на баланс
- Г. перлы дождевые

Д. сладкий трепет

14. Определите, к какому типу речи относится отрывок:

По ясному небу едва-едва неслись высокие и редкие облака, изжелта-белые, как запоздалый весенний снег, плоские и продолговатые, как опустившиеся паруса. Их узорчатые края, пушистые и легкие, медленно изменялись и таяли

- А. повествование
- Б. описание
- В. рассуждение

15. Дайте толкование стилистическим чертам

- А. Объективность – это ...
- Б. Конкретность – это ...
- В. Логичность – это ...

2 вариант

1. Выберите правильное определение.

- А. Стилистика – это наука, изучающая различные стили языка, а также нормы и способы их употребления в условиях языкового общения.
- Б. Стилистика – это наука, изучающая словарный состав языка.
- В. Стилистика – это наука о текстах произведений художественной литературы, устанавливающая подлинность того или иного текста

2. Выберите правильное определение.

- А. Публицистический стиль – это стиль художественных произведений, романов, повестей, рассказов, которые воздействуют на общественное мнение.
- Б. Публицистический стиль – это стиль научных статей, докладов, монографий, которые точно и полно объясняют закономерности развития природы и общества.
- В. Публицистический стиль – это стиль общественно-политической литературы, периодической печати, ораторской речи. Он призван воздействовать на массы, призывать их к действию, сообщать информацию.

3. Какой из стилей речи не относится к книжному стилю?

- А. разговорный
- Б. официально-деловой
- В. художественный

4. Для какого стиля речи важная функция – не передача информации, а общение?

- А. научный
- Б. разговорный
- В. публицистический

5. К какому стилю речи относятся эти жанры речи: законы, приказы, заявления?

- А. официально-деловой
- Б. разговорный
- В. публицистический

6. Что характерно для художественного стиля речи?

- А. объективность в изображении

4) Один раз я даже управлял департаментом. И странно: директор уехал,- куда уехал, неизвестно. Ну, натурально, пошли толки: как, что, кому занять место? Многие из генералов находились охотники и брались, но подойдут, бывало,- нет, мудрено. Кажется, и легко на вид, а рассмотришь – просто черт возьми!

12. Определите, какие жанры не относятся к публицистическому стилю.

- А. интервью
- Б. устное выступление
- В. юмористический рассказ
- Г. репортаж
- Д. очерк
- Е. повесть

13. Определите, какое словосочетание не соответствует научной лексике

- А. ядерная физика
- Б. смежные отрасли
- В. красный сарафан
- Г. промышленная нагрузка
- Д. выдвинутая гипотеза

14. Определите, к какому типу речи относится отрывок:

Каким образом уловить тайну личности поэта в его творениях? Изучить поэта, значит не только ознакомиться с его произведениями, но и пережить их. Всякий истинный поэт никогда и ничего не выдумывает – он отражает реальную жизнь.

- А. повествование
- Б. описание
- В. рассуждение

15. Дайте толкование стиливым чертам

- А. Обобщенность – это ...
- Б. Субъективность – это ...
- В. Образность – это ...

КР № 5. Контрольная работа № 5 по теме «Язык художественной литературы». Диктант с грамматическим заданием.

Орлик

Орлик в прошлом – это большая ремесленная слобода. Жили и трудились здесь искусные сапожники, шубники, бондари, кузнецы, портные. Женщины и девушки вышивали, вязали крючком, на спицах, коклюшках, ткали ковры и дорожки.

Вязание крючком – яркое, неповторимое явление национальной культуры. Его история уводит нас в далёкое прошлое. Сначала вязание было исключительно мужским ремеслом, а крючок выглядел как ровная, гладкая палочка. Потом сделали на конце выступ, чтобы нить не соскальзывала, поэтому стало намного легче работать. Шло время, и это занятие полностью перешло в руки женщин. С помощью нехитрого инструмента – крючка – создаются необыкновенные по красоте и изяществу изделия.

В Орлике и окрестных селах испокон веку вязали крючком очень красивые вещи: занавески на окна и скатерти, покрывала на кровати и накидки на подушки, кружева к простыням, наволочкам, полотенцам.

Сколько кружевниц, столько и узоров. Делились друг с другом, что-то опускали, что-то свое добавляли, получалось новое, индивидуальное. Из-под чутких проворных рук выходит волшебное полотно, тонкое ажурное чудо. Сколько души, сколько чувств в него вложено! Неизменной спутницей мастериц была русская песня, бойкая и весёлая, протяжная и печальная. Вольно льётся она из тесной избы, и звенят в ней и бьются и заветная мечта, и желание, и надежда.

Грамматическое задание.

1 вариант

1. Определите способ образования слова прошлое (2 абзац, 2 предложение)
2. Из 5 абзаца последнего предложения выпишите подчинительное словосочетание со связью примыкание.
3. Выпишите из 1 абзаца 1 предложения грамматическую основу.
4. определите лексическое значение слова «бондари» (2 предложение 1 абзаца). 5. Найдите в тексте средства выразительности.

2 вариант.

1. Определите способ образования слова. спутницей (5 абзац, 1 предложение).
2. Выпишите из 1 абзаца 2 предложения подчинительное словосочетание со связью согласование.
3. Выпишите грамматическую основу из 2 абзаца 1 предложения.
4. Определите лексическое значение слова «кружевница» (4 абзац, 1 предложение). 5. Найдите в тексте средства выразительности.

Контрольный словарный диктант № 2.

Батальон, бессонница, беспристрастный, вестник, ветряная мельница, ветреник, в обнимку, вывешенный флаг, день-деньской, инсценировка, исподтишка, испокон веку, незванный, нежданнонегаданно, под мышкой, поликлиника, подбру-поздорову, путаный ответ, симптом, слово в слово, темперамент, тенденция, теннис, трущоба, уверенный, федерация, фейерверк, фестиваль, хоккей, целлофан, церемония, цивилизация, эскалатор, явственно, яствами потчевать, яхт-клуб, яхтсмен.

КР № 6. Контрольная работа № 6 по итогам года. Тестовые задания в формате ГИА.

Вариант 1

Часть 1

Ответами к заданиям 1–24 являются цифра (число) или слово (несколько слов), последовательность цифр (чисел). Запишите ответ в поле ответа в

тексте работы, а затем перенесите в БЛАНК ОТВЕТОВ № 1 справа от номера задания, начиная с первой клеточки, без пробелов, запятых и других дополнительных символов. Каждую букву или цифру пишите в отдельной клеточке в соответствии с приведёнными в бланке образцами.

Прочитайте текст и выполните задания 1–3.

(1) Почти все используемые нами материалы производятся в основном из других, например, пластик получают из нефти, бумагу — из дерева. (2) Материалы, которые без переработки поступают на фабрики для производства других материалов, называются первичной материей. (3), первичной материей являются все материалы, имеющие природное происхождение: дерево, используемое для изготовления мебели, хлопок, собираемый с растений и применяемый для производства тканей, и многие другие материалы.

1. Укажите **два** предложения, в которых верно передана ГЛАВНАЯ информация, содержащаяся в тексте. Запишите номера этих предложений.

- 1) Материалы, используемые человеком, производятся в основном из других материалов.
- 2) Нефть, дерево, хлопок и многие другие материалы имеют природное происхождение и могут использоваться без переработки.
- 3) Первичная материя — это непереработанные материалы природного происхождения, используемые для производства других материалов.
- 4) Пластик получают из нефти, бумагу — из дерева, ткани — из хлопка, собираемого с растений.
- 5) Для производства и получения различных материалов требуются непереработанные материалы природного происхождения, иными словами, первичная материя.

2. Какое из приведённых ниже слов (сочетаний слов) должно быть на месте пропуска в третьем предложении?

- Вопреки этому
- Ведь
- В то время как
- Такие
- Таким образом

3. Прочитайте фрагмент словарной статьи, в которой приводятся значения слова МАТЕРИЯ. Определите значение, в котором это слово употреблено в третьем (3) предложении текста. Выпишите цифру, соответствующую этому значению в приведённом фрагменте словарной статьи.

МАТÉРИЯ, -и, жен.

1. Объективная реальность, существующая вне и независимо от человеческого сознания. *Формы существования материи. Живая м. Неживая м.*
2. Основа (субстрат), из к-рой состоят физические тела. *Строение материи.*
3. То же, что материал (в 4 знач.) (разг.). *Шёлковая м.* 4. перен. Предмет речи, разговора (устар. и ирон.). *Говорить о высоких материях.*

4. В одном из приведённых ниже слов допущена ошибка в постановке ударения: НЕВЕРНО выделена буква, обозначающая ударный гласный звук. Выпишите это слово.
ловкА (какова?)

защЕмит
бАнты
создАв
красИвее

5. В одном из приведённых ниже предложений НЕВЕРНО употреблено выделенное слово. Исправьте лексическую ошибку, подобрав к выделенному слову пароним. Запишите подобранное слово.

Глубокого уважения заслуживает плодотворная педагогическая, общественная и ПРОСВЕТИТЕЛЬСКАЯ деятельность известного актёра.

Цель программы – расширить возможности талантливых студентов для профессионального роста, ИЗОБРЕТАТЕЛЬНОЙ деятельности.

С увеличением ПОКУПАТЕЛЬСКОГО спроса завод готов выпускать больше продукции.

Россия имеет ДИПЛОМАТИЧЕСКИЕ отношения со многими странами.

Мякоть КОРНЕВОГО сельдерея очень плотная, ароматная, со сладковатым вкусом, поэтому это растение широко используется в кулинарии.

6. В одном из выделенных ниже слов допущена ошибка в образовании формы слов (-а). Исправьте ошибку и запишите слово (-а) правильно.

восемь ТОНН с
ПОЛУТОРА
метров мебель
для КУХНЕЙ
БОЛЕЕ ДОЛГО
тридцать ГРАММОВ

7. Установите соответствие между грамматическими ошибками и предложениями, в которых они допущены: к каждой позиции первого столбца подберите соответствующую позицию из второго столбца.

ГРАММАТИЧЕСКИЕ
ОШИБКИ

ПРЕДЛОЖЕНИЯ

ГРАММАТИЧЕСКИЕ ОШИБКИ	ПРЕДЛОЖЕНИЯ
А) ошибка в построении речепредложения с однородными членами	1) Плохо выраженная мысль — это лень не только вых усилий, а также лень мысли.
Б) неправильное употребление формы су-	2) Дом находился в полутора часах езды, и мы, посоветовавшись, решили выехать немедленно.
В) шествительного с предлогом пользуются в косметологии.	3) Благодаря уникального набора микро- и макроэлементов, аминокислот, лецитина, перепелиные яйца с успехом
Г) ошибка в построении предложения с деепричастным оборотом	4) Спрятавшись за старый дом, находившийся на пустыре, всё было видно.
Д) неправильное построение предложения с косвенной речью	5) Для Пушкина Татьяна, одна из главных героинь «Евгения Г) Онегина», является идеалом русской женщины и образцом нравственной чистоты.
	6) По утверждению К.И. Чуковского, главная цель детских

Д) ошибка в употреблении писателей заключается в том, чтобы какую угодно ценою имени числительного воспитать в ребёнке человечность.

7) Владимир говорил, что «я именно тогда в старом русском городке, в Вологде, увлёкся историей, именно тогда нашёл архивы деда и начал заниматься их изучением».

8) Пользуясь советами специалистов, я смог придумать собственное решение проблемы.

9) Двое пар ботинок, стоящих у стены в прихожей, указывали на то, что кто-то уже опередил нас.

Запишите в ответ цифры, расположив их в порядке, соответствующем буквам:

А	Б	В	Г	Д
---	---	---	---	---

8. Определите слово, в котором пропущена безударная проверяемая гласная корня. Выпишите это слово, вставив пропущенную букву.

комп..нент
к..нвоировать
неизгл..димый
крок..дил
заб..раться

9. Определите ряд, в котором в обоих словах пропущена одна и та же буква. Выпишите эти слова, вставив пропущенную букву.

пр..неприятный,
пр..ёмник(радио); ра..буженный,
бе..причинный; пр..неприятный,
пр..слониться; пре..сказать,
по..пустить; пр..рывной,
пр..родина.

10. Выпишите слово, в котором на месте пропуска пишется буква Е.

улыбч..вый
засушл..вый
рул..вой
наде..лся
перекле..вать

11. Выпишите слово, в котором на месте пропуска пишется буква Ю.

пен..щееся
ненавид..щий
задра..т
ма..щийся
не ворот..тся

12. Определите предложение, в котором НЕ со словом пишется СЛИТНО. Раскройте скобки и выпишите это слово.

М. Горький получал каждый день (НЕ)МЕНЬШЕ пяти-шести писем.

Воздух, ещё (НЕ)СТАВШИЙ знойным, приятно освежает.

(НЕ)СУЛИ журавля в небе, дай синицу в руки.

(НЕ)ПРАВИЛЬНЫЕ, но приятные черты лица придавали Насте сходство с матерью.

Честолюбие есть (НЕ)ЖЕЛАНИЕ быть честным, а жажда власти.

13. Определите предложение, в котором оба выделенных слова пишутся СЛИТНО. Раскройте скобки и выпишите эти два слова.

Выбрался Муравей из-под ноги Верблюда-великана и призадумался: ЧТО(БЫ) такое сделать, ЧТО(БЫ) отомстить высокомерному обидчику?

Отец ТАК(ЖЕ) страстно, как и все его друзья, болел за свою футбольную команду. Его сын ТО(ЖЕ) был азартным болельщиком.

(ОТ)ТОГО незнакомого и страшного зверя, который внезапно появился на поляне, надо было срочно спрятаться, ЧТО(БЫ) не попасться ему в лапы.

Петя вздрогнул, (ОТ)ТОГО что в дверь позвонили, мама ТО(ЖЕ) не ожидала звонка.

ЗА(ТО) время, пока дед заваривал чай, мы успели (НА)БЕЛО перерисовать рукописную карту, отданную геологами.

14. Укажите все цифры, на месте которых пишется одна буква Н. *Цифры укажите в порядке возрастания.*

Осе(1)ие улицы были усыпа(2)ы жёлтой и багря(3)ой листвой, напоминавшей пёстротка(4)ый ковёр.

15. Расставьте знаки препинания. Укажите два предложения, в которых нужно поставить ОДНУ запятую. Запишите номера этих предложений.

1) Перед обедом из окон высовывались мамы и бабушки и звали детей домой.

2) На другой день бабушка проснулась ни свет ни заря.

3) На столе всегда можно было увидеть исписанные листы или открытую тетрадь или папку с рукописью.

4) Шофёр или не расслышал моих слов или не обратил на них внимания.

5) В минуты меланхолии грозный генерал становился беспомощнее ребёнка и многие спешили выместить на нём свои обиды.

16. Расставьте знаки препинания: укажите все цифры, на месте которых в предложении должны стоять запяты. *Цифры укажите в порядке возрастания.*

Сразу же за рекой (1) поднимаясь вверх (2) виднелись скалистые горы (3) очерченные внизу (4) ломаной линией чернеющих низеньких кустарников.

17. Расставьте знаки препинания: укажите все цифры, на месте которых в предложении должны стоять запяты. *Цифры укажите в порядке возрастания.*

В прошлом многим был (1) конечно (2) известен дом Аксаковых, где всё дышало творчеством, семейным счастьем и довольством. Друзьям семьи, многочисленным гостям

(3) вероятно (4) не раз доводилось отдыхать в этом доме душой и телом от житейских дразг и треволнений.

18. Задание 18 № 10413. Расставьте знаки препинания. Укажите цифру(-ы), на месте которой(-ых) в предложении должна(-ы) стоять запятая(-ые).

На сегодняшний день в мире нет и не может быть такой цели (1) ради достижения (2) которой (3) имело бы смысл (4) начать ядерную войну.

19. Задание 19 № 557. Расставьте знаки препинания: укажите все цифры, на месте которых в предложении должны стоять запятые. *Цифры укажите в порядке возрастания.*

Митя часто просто любовался сестрой (1) и (2) даже когда ему приходилось выслушивать её жалобы на то (3) что она плохо выглядит после ночных дежурств в больнице (4) Любаша казалась ему самой красивой.

Прочитайте текст и выполните задания 20–25.

(1)Трудное и запутанное дело — писательство. (2)Писатель должен не наблюдать жизнь, а жить в жизни, наблюдая её не снаружи, а изнутри. (3)Между тем обычная история жизни писателя такова: удалась ему вещь, обратил на себя внимание — и бросает прежнюю работу, и становится профессионалом. (4)И вот человек садится писать не тогда, когда ему что-то нужно сказать, а тогда, когда нужно платить за квартиру, шить жене пальто. (5)И на глазах свежий росточек таланта желтеет, сохнет. (6)И нет уж писателя. (7)Начинающий писатель, если он уважает свой талант и дорожит им, не должен «жить» литературой. (8)Чем угодно добывай средства к жизни, только не писательством. (9)Придёт время, и то же писательство самотёком начнет кормить тебя произведениями, написанными раньше.

(10)Не говорю уж об этом, но писатель, становясь профессионалом, сам вырывает себя из жизни. (11)Обычная теперь для него среда — товарищи писатели, заседания секций, ресторанчики, клуб писателей. (12)Варка в собственном соку. (13)А потом куда-нибудь выезжает, ходит с блокнотом и «набирает материал».

(14)Нужно в жизни жить, работать — инженером, врачом, педагогом, рабочим.

(15)— Хорошо, а когда же тогда писать? — спросите вы.

(16)— Когда? (17)После работы. (18)В дни отдыха. (19)В месяц отпуска, — отвечу я.

(20)— Много ли тогда напишешь?

(21)— И очень хорошо, что немного. (22)Всё, что тогда напишется, будет полноценно, нужно. (23)А так, по совести сказать, взять почти у каждого писателя полное собрание его сочинений — много ли потеряет литература, если выбросить из неё три четверти написанного?

(24)Я замечал на себе в начале литературной работы: каждый успех снижает требовательность к себе, с каждым успехом начинаешь писать «легко». (25)И как в это время бывает полезен жестокий щелчок — отказ редакции, суровая встреча критики!.. (26)Просите, товарищи, судьбу, чтоб она была к вам построже и позлее. (27)И тогда мы наверняка узнаем настоящего писателя.

(По В. Вересаеву*)

** Викентий Викентьевич Вересаев (1867—1945), прозаик, литературовед, критик.*

Центральная тема творчества — раскрытие идейных исканий русской интеллигенции.

20. Какие из высказываний соответствуют содержанию текста? Укажите номера ответов. Цифры укажите в порядке возрастания.

- 1) Писатель должен наблюдать за жизнью снаружи.
- 2) Если взять почти у каждого писателя полное собрание его сочинений и оставить четверть написанного, литература очень много потеряет.
- 3) Писателю очень полезны отказ редакции или суровая встреча критики.
- 4) Писатель, становясь профессионалом, сам вырывает себя из жизни.
- 5) Только профессионалы пишут достойные внимания читателя книги.

21. Какие из перечисленных утверждений являются верными? Укажите номера ответов. Цифры укажите в порядке возрастания.

- 1) 3 предложение текста противопоставлено по смыслу предложению 2.
- 2) В предложениях 4—14 представлено рассуждение.
- 3) Предложения 22—23 объясняют содержание предложений 20—21.
- 4) В предложениях 24—27 перечислены последовательные события.
- 5) В предложении 6 не содержится вывод из 5-го.

22. Из предложения 2 выпишите антонимы.

23. Среди предложений 15—23 найдите предложение, которое связано с предыдущим с помощью частицы и антонима. Напишите номер этого предложения.

Прочитайте фрагмент рецензии, составленной на основе текста, который Вы анализировали, выполняя задания 20–23. В этом фрагменте рассматриваются языковые особенности текста. Некоторые термины, использованные в рецензии, пропущены. Вставьте на места пропусков (А, Б, В, Г) цифры, соответствующие номерам терминов из списка. Запишите в таблицу под каждой буквой соответствующую цифру. Последовательность цифр запишите в БЛАНК ОТВЕТОВ № 1 справа от номера задания 24, начиная с первой клеточки, без пробелов, запятых и других дополнительных символов. Каждую цифру пишите в соответствии с приведёнными в бланке образцами.

24. «С первых фраз В. Вересаев вводит читателей в круг проблемы. Размышляя о настоящем писателе, он во втором предложении использует (А)_____ («не наблюдать, ...а жить»). Автор подчёркивает, что если писатель будет вести себя по-другому, то «...свежий росточек таланта желтеет, сохнет». Этот троп — (Б)_____ усиливает впечатление от прочитанного. (В)_____ (предложения 15—23) делает текст живым. Такое синтаксическое средство, как (Г)_____ (предложения 11, 13) помогают автору убедить читателя в правильности высказанного тезиса».

Список терминов:

- 1) контекстные антонимы
- 2) сравнительный оборот
- 3) фразеологизм
- 4) анафора
- 5) развёрнутая метафора
- 6) общественно-политическая лексика
- 7) вопросно-ответная форма изложения

- 8) цитирование
- 9) ряды однородных членов

Запишите в ответ цифры, расположив их в порядке, соответствующем буквам

Часть 2

Для ответа на это задание используйте БЛАНК ОТВЕТОВ № 2.

25. Напишите сочинение по прочитанному тексту.

Сформулируйте одну из проблем, **поставленных** автором текста.

Прокомментируйте сформулированную проблему. Включите в комментарий **два примера-иллюстрации** из прочитанного текста, которые, по Вашему мнению, важны для понимания проблемы исходного текста (избегайте чрезмерного цитирования).

Сформулируйте позицию автора (рассказчика). Напишите, согласны или не согласны Вы с точкой зрения автора прочитанного текста. Объясните почему. Своё мнение аргументируйте, опираясь в первую очередь на читательский опыт, а также на знания и жизненные наблюдения (учитываются первые два аргумента).

Объём сочинения – не менее 150 слов.

Работа, написанная без опоры на прочитанный текст (не по данному тексту), не оценивается.

Если сочинение представляет собой пересказанный или полностью переписанный исходный текст без каких бы то ни было комментариев, то такая работа оценивается нулём баллов.

Сочинение пишите аккуратно, разборчивым почерком.

Ответы Вариант 1

№	ответ	№	Ответ
1	35	13	оттого же
2	таким образом	14	234
3	2	15	45
4	защемит	16	123
5	изобретательской	17	1234
6	кухонь	18	1
7	13479	19	1234
8	неизгладимый	20	34
9	предсказать подпустить	21	123
10	рулевой	22	снаружи изнутри
11	мающийся	23	21
12	неправильные	24	1579

Основные проблемы:	<i>Проблема истинности литературного таланта. Проблема творчества и денег (можно ли творить ради денег?)</i>
Позиция автора:	<i>Одной из главных причин появления литературного произведения должна стать потребность что-то сказать людям.</i>

Система оценивания экзаменационной работы по русскому языку

Часть 1

За верное выполнение заданий **2–6, 8–14, 16–23** экзаменуемый получает по **1 баллу**. За неверный ответ или его отсутствие выставляется 0 баллов.

За выполнение заданий **1 и 15** может быть выставлено от **0 до 2** баллов.

Верным считается ответ, в котором есть все цифры из эталона и отсутствуют другие цифры. 1 балл ставится, если: одна из цифр, указанных в ответе, не соответствует эталону; отсутствует одна из цифр, указанных в эталоне ответа. Во всех других случаях выставляется 0 баллов.

За выполнение задания **7** может быть выставлено от **0 до 5** баллов.

За выполнение задания **24** может быть выставлено от **0 до 4** баллов. Верным считается ответ, в котором есть все цифры из эталона и отсутствуют другие цифры. За каждую верно указанную цифру, соответствующую номеру из списка, экзаменуемый получает по **1 баллу**

Вариант 2

Часть 1

Ответами к заданиям 1–24 являются цифра (число) или слово (несколько слов), последовательность цифр (чисел). Запишите ответ в поле ответа в тексте работы, а затем перенесите в БЛАНК ОТВЕТОВ № 1 справа от номера задания, начиная с первой клеточки, без пробелов, запятых и других дополнительных символов. Каждую букву или цифру пишите в отдельной клеточке в соответствии с приведёнными в бланке образцами.

Прочитайте текст и выполните задания 1–3.

(1) Вулканическая магма состоит из многих компонентов: кальция, магния, железа и некоторых других, она содержит пары воды и газы. (2) Главной составляющей магмы является окись кремния. (3) От количества этого элемента зависят свойства магмы, характер извержения — спокойный или взрывной, форма вулкана.

1. Укажите два предложения, в которых верно передана ГЛАВНАЯ информация, содержащаяся в тексте. Запишите номера этих предложений.

- 1) Магма состоит из многих компонентов: кальция, магния, железа и некоторых других, она содержит пары воды и газы, а также окись кремния.
- 2) Количество главного компонента магмы — окиси кремния — влияет на её свойства, характер извержения и форму вулкана.
- 3) Существует множество вулканов различных форм и состава магмы.
- 4) От количества некоторых элементов зависят свойства вулканической магмы, определяющие характер возникновения вулканов.
- 5) От количества окиси кремния, являющейся главным компонентом магмы, зависят не только её свойства, но и характер извержения и форма вулкана.

2. Какое из приведённых ниже слов (сочетаний слов) должно быть на месте пропуска во втором предложении текста? Выпишите это слово.

Значит,
Вследствие этого
Поэтому
Но
Следовательно

3. Прочитайте фрагмент словарной статьи, в которой приводятся значения слова ФОРМА. Определите значение, в котором это слово употреблено в третьем (3) предложении текста. Выпишите цифру, соответствующую этому значению в приведённом фрагменте словарной статьи.

ФÓРМА, -ы, жен.

1. Способ существования содержания (во 2 знач.), неотделимый от него и служащий его выражением. *Единство формы и содержания.*
2. Внешнее очертание, наружный вид предмета. Земля имеет форму шара. *Квадратная ф. Предмет изогнутой формы.*
3. Совокупность приёмов и изобразительных средств художественного произведения. *Повествовательная ф. Ф. стиха.*
4. В языкознании: материальное выражение грамматического значения. *Формы слова. Формы словоизменения.*
5. перен. Внешний вид, видимость (как нечто противоречащее внутреннему содержанию, действительности). *Удобная ф. для прикрытия чего-н. По форме только правильно.*
6. Установленный образец чего-н. *Дать сведения по форме. Готовые лекарственные формы* (готовые лекарства).
7. Приспособление для придания чему-н. тех или иных очертаний. *Литейная ф. Ветчина в форме*(спрессованная в таком приспособлении).
8. Одинаковая по покрою, цвету одежда (у военных, у служащих одного ведомства, учащихся). *Офицерская ф. Парадная ф. Школьная ф.* 9. мн. Очертания частей тела, фигура (разг.). *Красавица с пышными формами.*

4. В одном из приведённых ниже слов допущена ошибка в постановке ударения: НЕВЕРНО выделена буква, обозначающая ударный гласный звук. Выпишите это слово.

произвЕден
зАгода
некрОлОг
облилАсь
началА

5. В одном из приведённых ниже предложений НЕВЕРНО употреблено выделенное слово. Исправьте лексическую ошибку, подобрав к выделенному слову пароним. Запишите подобранное слово.

Больной нуждался в ДЛИННОМ лечении.

Фильм Тарковского «Зеркало» АВТОБИОГРАФИЧЕСКИЙ.

Клинические опыты показали эффективность применения МИКРОСКОПИЧЕСКИХ частиц золота в предотвращении распространения инфекции. За Полярным кругом по полгода ночь, МОРОЗНЫЙ воздух и частые метели.

6. В одном из выделенных ниже слов допущена ошибка в образовании формы слова. Исправьте ошибку и запишите слово правильно.

с ДВЕ тысячи третьего года

ДОЛЬШЕ часа

пара ЧУЛОК

большие

ТЕРМОСА

десять ОЛАДИЙ

7. Установите соответствие между грамматическими ошибками и предложениями, в которых они допущены: к каждой позиции первого столбца подберите соответствующую позицию из второго столбца.

ГРАММАТИЧЕСКИЕ ОШИБКИ	ПРЕДЛОЖЕНИЯ
А) нарушение в построении предложения с причастным оборотом Б) ошибка в построении сложного предложения В) нарушение в построении предложения с несогласованным приложением Г) нарушение связи между подлежащим и сказуемым Д) нарушение видовременной соотнесённости глагольных форм	1) Двадцатый век был веком предупреждения человечеству: оно пережило две страшные мировые войны и много локальных. 2) Сначала на поле Аустерлица князь Андрей осознал все ничтожество своего стремления к славе, а после понимает необходимость жизни для других. 3) Многие из тех, кто читал произведения Довлатова, восхищался тонким чувством юмора писателя. 4) Размышляя над живучестью шариковых, понимаешь, что до какой степени они лишены человеческих чувств, кроме инстинкта самосохранения. 5) В повести XVII века «Начало царствующего великого града» можно найти одну из гипотез, объясняющим значение слова «Москва». 6) Наша высокая культура, терпимость, стремление к добрососедству, забота о семье вызывают уважение других наций. 7) Почувствовав счастье быть милосердным, человек вновь и вновь стремится его пережить заново. 8) Вдруг в доме, стоящем через улицу от меня, раздались звуки органа. 9) В романе-эпопее Л.Н. Толстого «Войне и мире» более двухсот второстепенных персонажей.

Запишите в ответ цифры, расположив их в порядке, соответствующем буквам:

А	Б	В	Г	Д

8. Определите слово, в котором пропущена безударная непроверяемая гласная корня. Выпишите это слово, вставив пропущенную букву. в..донепроницаемый инкв..зиция бл..стательный пр..стоватый прил..жение

9. Определите ряд, в котором в обоих словах пропущена одна и та же буква. Выпишите эти слова, вставив пропущенную букву. з..ночевать, нед..варить; пр..брежный, пр..даное;

и..готовить, во..питание;

неб..ющийся, из..ян;

с..мпровизировать, на..зготовку.

10. Выпишите слово, в котором на месте пропуска пишется буква Е.

удушл..вый

разве..ться

фасол..вый

застёг..вая

улыбч..вый

11. Выпишите слово, в котором на месте пропуска пишется буква Ю.

помн..щий

мел..щий

крас..т

скач..щий

завис..щий

12. Определите предложение, в котором НЕ со словом пишется СЛИТНО. Раскройте скобки и выпишите это слово.

Его положение (не)лучше нашего.

Мы идем по (не)скошенной траве.

Я (не)должен с ним объясняться.

Она (не)избалована жизнью.

(Не)прочитанная, а только что купленная книга отвлекла его внимание от неинтересной работы.

13. Определите предложение, в котором оба выделенных слова пишутся СЛИТНО. Раскройте скобки и выпишите эти два слова.

Я человек небогатый; дела мои расстроены, да и к ТОМУ(ЖЕ) мне наскучило кочевать с места на место (В)ТЕЧЕНИЕ целого года.

По некоторым мелочам, ПО(ТОМУ), например, как оба они (В)МЕСТЕ варили кофе, я мог заключить, что живут они мирно, благополучно и что они рады гостю.

(В)НАЧАЛЕ сентября ночи становятся холодными, морозными, (ЗА)ТО дни стоят тёплые, безветренные.

(В)СКОРЕ Степан привезёт почту, а ТАК(ЖЕ) продукты.

Лес (ВО)КРУГ (КАК)БУДТО притих в ожидании чего-то.

14. Укажите все цифры, на месте которых пишется НН. Цифры укажите в порядке возрастания.

По приказу капитана все награбле(1)ое пиратами добро было немедле(2)о разложе(3)о на большом дерева(4)ом столе.

15. Расставьте знаки препинания. Укажите номера предложений, в которых нужно поставить ОДНУ запятую.

1) Вставало солнце мокрое над лугом и душу поражала тишина.

2) Византийское войско превосходило противника и в численности и в вооружении.

3) Я иду домой и по дороге ещё раз обдумываю всё от начала и до конца.

4) И копьё и стрелы и барабан по-прежнему были в вигваме.

5) В состав фразеологизма могут входить устаревшие слова или слова в переносном значении.

16. Расставьте знаки препинания: укажите все цифры(У), на месте которых(ой) в предложении должны(а) стоять запяты(ая).

Смешиваясь с солёными морскими ветрами (1) запах цитрусовых (2) создаёт (3) целебно действующую (4) на людей атмосферу.

17. Расставьте знаки препинания: укажите все цифры, на месте которых в предложении должны стоять запятые.

Цифры укажите в порядке возрастания.

Мы (1) разумеется (2) прежде всего вспоминаем Крылова при слове «басня» (3) однако(4) это был не единственный жанр, в котором он работал.

18. Расставьте знаки препинания: укажите все цифры(у), на месте которых в предложении должны стоять запятые. **Утром горы (1) лежали в тумане (2) сквозь (3) который (4) едва виднелись их очертания.**

19. Расставьте знаки препинания: укажите все цифры, на месте которых в предложении должны стоять запятые. *Цифры укажите в порядке возрастания.*

С Кузнецкого моста я заехал в кондитерскую на Тверской (1) и (2) хотя желал притвориться (3) что меня в кондитерской преимущественно интересуют газеты (4) не смог удержаться от нескольких сладких пирожков.

Прочитайте текст и выполните задания 20–25.

(1)Чаще всего человек ищет свою мечту, но бывает и так, что мечта находит человека.

(2)Как болезнь, как вирус гриппа. (3)Вроде бы никогда Колька Велин не смотрел на небо, затаив дыхание, и голоса птиц, реявших в голубой вышине, не заставляли трепетать его сердце. (4)Он был самым обыкновенным учеником, в меру усидчивым и старательным, в школу ходил без особого задора, на уроках был тише воды, любил рыбачить...

(5)Всё переменялось мгновенно. (6)Он вдруг решил, что станет лётчиком.

(7)В глухой, далёкой деревне, где до ближайшей станции больше ста километров, где любая поездка становится целым путешествием, сама эта мысль казалась безумием.

(8)Жизненная стезя каждого человека здесь была ровной и прямой: после школы мальчики получали права на управление трактором и становились механизаторами, а самые смелые оканчивали водительские курсы и работали в селе шофёрами. (9)Ездить по земле — вот удел человека. (10)А тут летать на самолёте! (11)На Кольку смотрели как на чудака, и отец надеялся, что вздорная идея как-нибудь сама собой улетучится из головы сына. (12)Мало ли чего мы хотим в молодости! (13)Жизнь — жестокая штука, она всё расставит по своим местам и равнодушно, как маляр, закрасит серой краской наши пылкие мечты, нарисованные в юности.

(14)Но Колька не сдавался. (15)Ему грезились серебристые крылья, несущие его над влажным снегом облаков, и густой упругий воздух, чистый и холодный, как родниковая вода, наполнял его лёгкие.

(16)После выпускного вечера он отправился на станцию, купил билет до Оренбурга и ночным поездом поехал поступать в лётное училище. (17)Проснулся Колька рано утром от ужаса. (18)Ужас, будто удав, сдавил его окоченевшее тело холодными кольцами и впился своей зубастой пастью в самую грудь. (19)Колька спустился с верхней полки вниз, посмотрел в окно, и ему стало ещё страшнее. (20)Деревья, выступавшие из полумглы, тянули к стёклам кривые руки, узкие просёлки, словно серые степные гадюки, расползались по кустам, и с неба, заполненного до краёв клочьями ободранных туч, фиолетово-чёрной краской стекал на землю сумрак. (21)Куда я еду? (22)Что я там буду

делать один? (23)Кольке представилось, что сейчас его высадят и он окажется в беспредельной пустоте необитаемой планеты...

(24)Приехав на вокзал, он в тот же день купил билет на обратную дорогу и через два дня вернулся домой. (25)К его возвращению все отнеслись спокойно, без издёвки, но и без сочувствия. (26)Денег, потраченных на билеты, немного жаль, зато съездил, посмотрел, проверил себя, успокоился, теперь выбросит из головы всякий вздор и станет нормальным человеком. (27)Таковы законы жизни: всё, что взлетело вверх, рано или поздно возвращается на землю. (28)Камень, птица, мечта — всё возвращается назад...

(29)Колька устроился в лесхоз, женился, сейчас растит двух дочек, в выходные ходит на рыбалку. (30)Сидя на берегу мутной речушки, он смотрит на бесшумно летящие в небесной вышине реактивные самолёты, сразу определяет: вот «МиГ», а вон «Су».

(31)Сердце его стонет от щемящей боли, ему хочется повыше подпрыгнуть и хотя бы разок глотнуть той свежести, которой небо щедро поит птиц. (32)Но рядом сидят рыбаки, и он пугливо прячет свой взволнованный взгляд, насаживает червячка на крючок, а потом терпеливо ждёт, когда начнёт клевать.

(По С. Мизерову*) * *Сергей Викторович Мизеров (род. в 1958 г.) — российский писатель, публицист.*

российский писатель, публицист.

российский писатель, публицист.

российский писатель, публицист.

российский писатель, публицист.

20. Какие из высказываний соответствуют содержанию текста? Укажите номера ответов. Цифры укажите в порядке возрастания.

- 1) Колька с детства мечтал стать лётчиком, как и его отец.
- 2) Все выпускники после школы разъехались поступать в разные места.
- 3) Мечта о самолётах живёт в герое и по сей день.
- 4) Страх одиночества пересилил желание стать летчиком. 5) Односельчане сочувствовали мальчику, вернувшемуся обратно в село.

21. Какие из перечисленных утверждений являются верными? Укажите номера ответов. Цифры укажите в порядке возрастания.

- 1) Предложения 12—13 объясняют содержание предложения 11.
- 2) В предложении 20 содержится описание.
- 3) В предложениях 1—2 представлено повествование.
- 4) Предложение 31 включает описание состояния человека. 5) В предложении 27 содержится вывод из 26-го.

22. Из предложения 27 выпишите антонимы.

23. Среди предложений 7—15 найдите такое, которое связано с предыдущим при помощи личного местоимения. Напишите номер этого предложения.

Прочитайте фрагмент рецензии, составленной на основе текста, который Вы анализировали, выполняя задания 20–23. В этом фрагменте рассматриваются языковые особенности текста. Некоторые термины, использованные в рецензии, пропущены. Вставьте на места пропусков (А, Б, В, Г) цифры, соответствующие номерам терминов из списка. Запишите в таблицу под каждой буквой соответствующую цифру. Последовательность цифр запишите в БЛАНК ОТВЕТОВ № 1 справа от номера задания 24, начиная с первой клеточки, без

пробелов, запятых и других дополнительных символов. Каждую цифру пишете в соответствии с приведёнными в бланке образцами.

24. «Когда автор рассказывает о том, как герой поехал поступать в лётное училище, язык его обретает особую эмоциональную силу. Синтаксические средства — (А)_____ («будто удав», «словно серые степные гадюки») и (Б)_____ (предложения 21, 22), а также троп — (В)_____ («деревья... тянули кривые руки», «ужас... впился своей пастью...») — передают внутреннее состояние юноши. В финальной части важную роль играет троп — (Г)_____ («щемящей боли», «взволнованный взгляд»), который помогает понять настроение Кольки».

Список терминов:

- 1) сравнительные обороты
- 2) олицетворение
- 3) однородные члены
- 4) эпитет
- 5) диалектизм
- 6) риторическое обращение
- 7) литота
- 8) вопросительные предложения
- 9) парцелляция

А	Б	В	Г
---	---	---	---

Запишите в ответ цифры, рас положив их в порядке, со ответствующем буквам.

Часть 2

Для ответа на это задание используйте БЛАНК ОТВЕТОВ № 2.

25. Напишите сочинение по прочитанному тексту.

Сформулируйте одну из проблем, **поставленных** автором текста.

Прокомментируйте сформулированную проблему. Включите в комментарий **два примера-иллюстрации** из прочитанного текста, которые, по Вашему мнению, важны для понимания проблемы исходного текста (избегайте чрезмерного цитирования).

Сформулируйте позицию автора (рассказчика). Напишите, согласны или не согласны Вы с точкой зрения автора прочитанного текста. Объясните почему. Своё мнение аргументируйте, опираясь в первую очередь на читательский опыт, а также на знания и жизненные наблюдения (учитываются первые два аргумента).

Объём сочинения – не менее 150 слов.

Работа, написанная без опоры на прочитанный текст (не по данному тексту), не оценивается.

Если сочинение представляет собой пересказанный или полностью переписанный исходный текст без каких бы то ни было комментариев, то такая работа оценивается нулём баллов.

Сочинение пишите аккуратно, разборчивым почерком.

Ответы

Вариант 2

№	ответ	№	Ответ
1	25	13	Вскоре также
2	но	14	124
3	2	15	21
4	произведён	16	1
5	длительном	17	123
6	термосы	18	2
7	54932	19	234
8	инквизиция	20	34
9	<i>прибрежный приданое</i>	21	245
10	фасолевый	22	Поздно рано
11	мелющий	23	15
12	нескошенный	24	1824

Проблемы:	<p>1. Не каждый человек может осуществить свою мечту.</p> <p>2. Проблема зависимости человека от обстоятельств, условностей, для преодоления которых необходима решительность.</p>
Позиция автора:	<p>1. Каждый из нас строит свою жизнь самостоятельно. Нужно, чтобы мечта превратилась в цель, тогда реально будет её осуществить.</p> <p>2. Жить как все – привычная позиция обывателя. Сначала ты свыкаешься с жизненной рутинной, постепенно забываешь о детских мечтах. Но «смотреть в небо» никогда не поздно, нужно захотеть и воплотить в жизнь свою мечту.</p>

Система оценивания экзаменационной работы по русскому языку

Часть 1

За верное выполнение заданий **2–6, 8–14, 16–23** экзаменуемый получает по **1** баллу. За неверный ответ или его отсутствие выставляется 0 баллов.

За выполнение заданий **1** и **15** может быть выставлено от **0** до **2** баллов.

Верным считается ответ, в котором есть все цифры из эталона и отсутствуют другие цифры. 1 балл ставится, если: одна из цифр, указанных в ответе, не соответствует эталону; отсутствует одна из цифр, указанных в эталоне ответа. Во всех других случаях выставляется 0 баллов.

За выполнение задания **7** может быть выставлено от **0** до **5** баллов.

За выполнение задания **24** может быть выставлено от **0** до **4** баллов. Верным считается ответ, в котором есть все цифры из эталона и отсутствуют другие цифры. За каждую верно указанную цифру, соответствующую номеру из списка, экзаменуемый получает по **1** баллу.

** Примечание: Обязательным является выполнение заданий Части 1.*

Задание Части 2 может быть предложено учащимся в качестве дополнительного.

**ФОНД ОЦЕНОЧНЫХ СРЕДСТВ
ПО УЧЕБНОМУ ПРЕДМЕТУ «ЛИТЕРАТУРА»
10-11 КЛАССЫ**

1. ПАСПОРТ КОМПЛЕКТА КОНТРОЛЬНО-ОЦЕНОЧНЫХ СРЕДСТВ

Разделы (темы) дисциплины	Текущий контроль	Промежуточная аттестация
Русская литература XII, XVIII вв. Русская литература XIX вв.	Контрольная работа № 1 «От Древнерусской литературы до литературы XIX века»	
Литература XX века	Контрольная работа № 2 «Родная литература XX века»	
Дифференцированный зачет		Дифференцированный зачет

ПЕРЕЧЕНЬ ПРАКТИЧЕСКИХ РАБОТ

№ п/п	Тема программы	Наименование практической работы	Форма практической работы	
1.	Литература русского Просвещения XVIII века	Практическая работа № 1. Анализ лирического стихотворения. К.Н. Батюшков «Видение на берегах Леты», «Мои пенаты», «Тень друга», «Разлука», «Таврида». Е.А. Баратынский «Бал». В.А. Жуковский «Певец во стане русских воинов», «Песня», «Море», «Невыразимое», «Эолова арфа».	Анализ лирического стихотворения.	
2.	Н.В. Гоголь	Практическая работа № 2. Н. В. Гоголь. Сквозные мотивы русской прозы в творчестве писателя (мотив дороги). Лирическое отступление как средство художественной выразительности. Анализ эпизода. Значение творчества Н. В. Гоголя в русской литературе.	Анализ-исследование Анализ эпизода.	

3.	М.Е. СалтыковЩедрин	Практическая работа № 3. М. Е. Салтыков-Щедрин. Жанр сказки. Сатира как художественный прием. Приемы сатирической фантастики, гротеска, художественного иносказания. Эзопов язык. Роль Салтыкова-Щедрина в истории русской литературы.	Анализ-исследование. Анализ сказки М.Е. Салтыкова-Щедрина	
4-5.	Поэзия второй половины XIX века. А.К. Толстой Ф. И. Тютчев А.А. Фет	Практическая работа № 4. Поэзия «чистого искусства». Ф. И. Тютчев как основоположник философской поэзии (влияние философии Канта и Паскаля). Традиции и новаторство в поэзии Ф. И. Тютчева и А. А. Фета.	Анализ лирического стихотворения.	
		Практическая работа № 5. Традиции гражданской поэзии в творчестве Н. А. Некрасова. Гражданская позиция поэта. Журнал «Современник». Своеобразие тем, мотивов и образов поэзии Н.А. Некрасова Языковое и стилистическое своеобразие произведений Н. А. Некрасова.	Анализ-исследование.	
6.	А. М. Горький	Практическая работа № 6. А. М. Горький и новая волна романтизма в русской литературе. Традиция и новаторство в литературной сказке. Горький-романист. Публицистика М. Горького: «Несвоевременные мысли».	Исследование творчества	
7.	Серебряный век русской поэзии	Практическая работа № 7. Серебряный век русской поэзии.	Анализ стихотворений	

8	Литература революции и Гражданской войны.	Практическая работа № 8. Тема России и революции в творчестве поэтов разных поколений и мировоззрений (А. Блок, А. Белый, М. Волошин, А. Ахматова, М. Цветаева, О. Мандельштам, В. Ходасевич, В. Луговской, Н. Тихонов, Э. Багрицкий, М. Светлов и др.).	Анализ произведений	
9	Литература периода Великой Отечественной войны и первых послевоенных лет	Практическая работа № 9. Новое осмысление проблемы человека на войне. Исследование природы подвига и предательства, философский анализ поведения человека в экстремальной ситуации. 9	Обзор с чтением фрагментов. Анализ стихотворений	
10	Особенности развития литературы конца 1980—2000-х годов	Практическая работа № 10. Творчество поэтов в 1950-2000-х годов. Новый лирический герой в поэзии Е. Евтушенко, А. Вознесенского, И. Бродского, Н. Рубцова, Б. Окуджавы.	Составление карты-схемы. Анализ лирического стихотворения.	
		Великая Отечественная война в истории Вологодского края, судьбах и творчестве писателей. В.П. Астафьев «Звёзды и ёлочки». Нравственные уроки произведений. В.И. Белов «Мальчики».	подвига и предательства, философский анализ поведения человека в экстремальной ситуации.	
		Практическая работа № 13. Тема Великой Отечественной войны в стихотворениях вологодских поэтов. Нравственные уроки произведений. (С.С. Орлов, А.Я. Яшин, В.В. Коротав и другие).	Анализ произведения	
		Практическая работа № 14. «Храни огонь родного очага...». Тема родного дома и малой родины в творчестве поэтов.	Анализ лирического стихотворения.	

Система оценивания

Процент результативности (правильных ответов)	Оценка уровня подготовки	
	балл (отметка)	вербальный аналог
90 ÷ 100	5	отлично
89 ÷ 80	4	хорошо
79 ÷ 70	3	удовлетворительно
менее 70	2	неудовлетворительно

Оценка	Показатели оценки
«5»	Глубокое и полное владение содержанием учебного материала, в котором обучающийся легко ориентируется, умеет применить теоретические знания при решении практических ситуаций, высказать и обосновать свои суждения, грамотное и логичное построение высказывания
«4»	Полное освоение учебного материала, грамотное его изложение, владение понятийным аппаратом, но содержание и/или форма ответа имеют отдельные недостатки
«3»	Знание и понимание основных положений учебного материала, неполное и/или непоследовательное его изложение, неточности в определении понятий, отсутствие обоснования высказываемых суждений
«2»	Незнание содержания учебного материала, неумение выделять главное и второстепенное, ошибки в определении понятий, искажающие их смысл, беспорядочное и неуверенное изложение материала
«1»	Полное незнание и непонимание учебного материала или отказ отвечать

Критерии оценки сочинения

В основу оценки сочинений по дисциплине «Родная литература» должны быть положены следующие главные критерии в пределах программы:

- правильное понимание темы, глубина, и полнота ее раскрытия, верная передача фактов, правильное объяснение событий и поведения героев, исходя из идейно-эстетического содержания произведения, доказательность основных положений, привлечение материала, важного и существенного для раскрытия темы, умение делать выводы и обобщения, точность в цитатах и умение включать их в текст сочинения;
- соразмерность частей сочинения, логичность связей и переходов между ними;
- точность и богатство лексики, умение пользоваться изобразительными средствами языка.

Отметка «5» ставится за сочинение:

- глубоко и аргументировано раскрывающее тему, свидетельствующее об отличном знании текста произведения и других материалов, необходимых для ее раскрытия, умение делать выводы и обобщения;

- стройное по композиции, логическое и последовательное в изложении мыслей;

- написанное правильным литературным языком и стилистически соответствующее содержанию;

- допускается 1 недочет в содержании и 1-2 речевых недочета.

Отметка «4» ставится за сочинение:

- достаточно полно и убедительно раскрывающее тему с незначительными отклонениями от нее; обнаруживающее хорошее знание литературного материала, и других источников по теме сочинения и умение пользоваться ими для обоснования своих мыслей, а также делать выводы и обобщения;

- логическое и последовательное в изложении содержания;

- написанное правильным литературным языком, стилистически соответствующее содержанию;

- допускаются 2 недочета в содержании, а также не более 3-4 речевых недочетов.

Отметка «3» ставится за сочинение, в котором:

- в главном и основном раскрывается тема, в целом дан верный, но односторонний или недостаточно полный ответ на тему, допущены отклонения от нее или отдельные ошибки в изложении фактического материала; обнаруживается недостаточное умение делать выводы и обобщения;

- материал излагается достаточно логично, но имеются отдельные нарушения последовательности выражения мыслей;

- материал излагается достаточно логично, но имеются отдельные нарушения последовательности выражения мыслей,

- обнаруживается владение основами письменной речи; в работе имеется не более 4 недочетов в содержании и 4-5 речевых недочетов.

Отметка «2» ставится за сочинение, которое:

- не раскрывает тему, свидетельствует о поверхностном знании текста произведения, состоит из путанного пересказа отдельных событий без вывода и обобщений или из общих положений, не опирающихся на

- характеризуется случайным расположением материала, отсутствием связи между частями;

- отличается бедностью словаря, наличием грубых речевых ошибок; в целом в работе допущено 6 недочетов в содержании и до 7 речевых недочетов.

Оценка грамотности

При оценке важно учитывать характер ошибки. Среди ошибок следует выделять негрубые, то есть не имеющие существенного значения для характеристики грамотности.

При подсчете ошибок две негрубые считаются за одну. К

негрубым относятся ошибки:

- 1) в исключениях из всех правил;

- 2) в написании большой буквы в составных собственных наименованиях,

3) в случаях слитного и раздельного написания приставок в наречиях, образованных от существительных с предлогами;

4) в случаях, когда вместо одного знака поставлен другой;

5) в случаях, требующих различения *не* и *ни* (в сочетаниях *не кто иной, как...*, *не что иное, как...*, *никто иной не...*, *ничто иное не...*);

б) в пропуске одного из сочетающихся знаков препинания или в нарушении их последовательности.

При наличии более 5 поправок (исправление неверного написания на верное) оценка снижается на один балл, но такое снижение не должно привести к неудовлетворительной оценке работы ученика. Отличная оценка не выставляется при наличии 3 и более исправлений.

Оценка «5» выставляется за безошибочную работу при наличии в ней 1 негрубой орфографической или 1 негрубой пунктуационной ошибки.

Оценка «4» выставляется при наличии 2 орфографических и 2 пунктуационных ошибок, или 1 орфографической и 3 пунктуационных ошибок, или 4 пунктуационных при отсутствии орфографических ошибок. Оценка "4" может выставляться при 3 орфографических ошибках, если среди них есть однотипные.

Оценка «3» может быть выставлена, если допущены 4 орфографические и 4 пунктуационные ошибки, или 3 орфографические и 5 пунктуационных ошибок, или 7 пунктуационных ошибок при отсутствии орфографических.

Оценка «2» ставится, если допущено до 7 орфографических и 7 пунктуационных ошибок или 6 орфографических и 8 пунктуационных ошибок, 5 орфографических и 9 пунктуационных ошибок, 8 орфографических и 6 пунктуационных ошибок.

При некоторой вариативности количества ошибок, учитываемых при выставлении оценки: следует принимать во внимание предел, превышение которого не позволяет выставлять данную оценку. Таким пределом является для оценки «4» 2 орфографические ошибки, для оценки «3» - 4 орфографические ошибки, для оценки «2» - 8 орфографических ошибок. Нормы оценки

«5»	0/0, 0/1, 1/0 (негрубая ошибка)
«4»	2/2, 1/3, 0/4, 3/0, 3/1 (если ошибки однотипные)
«3»	4/4, 3/5, 0/7, 5/4; 6/6 (если есть ошибки однотипные и негрубые)
«2»	7/7, 6/8, 5/9, 8/6

МАТЕРАЛЫ ТЕКУЩЕГО КОНТРОЛЯ

Раздел: Русская литература XII-XVIII вв. Русская литература XIX вв.

Тема: Русская литература XII-XVIII вв. Русская литература XIX вв.

Контрольная работа № 1 «От Древнерусской литературы до литературы 19 века»

Текст заданий

1 вариант

1. Древнерусская литература относится к (отметь верный ответ):

- А. - 12 веку;
- Б. – 11-13 векам;
- В. – 11-17 векам.

2. Авторы и произведения русской литературы 18 века – это (отметь лишнее): А. -

- М.В.Ломоносов. «Ода на день восшествия...1747 года».
- Б. - Г. Р. Державин. «Фелица».
- В.- М. А. Шолохов. «Судьба человека». Г
- Д.И.Фонвизин. «Недоросль».
- Д. - Н.М. Карамзин. «Бедная Лиза».

3.Какое литературное направление господствовало в литературе второй половины 19 века?

- А) романтизм
- Б) классицизм
- В) сентиментализм
- Г) реализм

4.Укажите основоположников «натуральной школы».

- А) В.Г.Белинский, И.С.Тургенев
- Б) А.С.Пушкин, Н.В.Гоголь
- В) М.Ю.Лермонтов, Ф.И.Тютчев
- Г) В.Г.Белинский, Н.В.Гоголь

5. Кого из русских писателей называли «Колумбом Замоскворечья»?

- А)И.С.Тургенев
- Б)А.Н.Островский
- В)Л.Н.Толстой
- Г)Ф.М.Достоевский

6. Героиню пьесы Островского «Гроза», Кабаниху, звали:

- А)Анна Петровна
- Б)Марфа Игнатьевна
- В)Катерина Львовна
- Г)Анастасия Семеновна

7.Укажите, какой художественный прием использует А.А.Фет в выделенных словосочетаниях:

«Снова птицы летят издалека//К берегам, расторгающим лед,//Солнце теплое ходит высоко//И душистого ландыша ждет.»

- А)олицетворение
- Б)инверсия
- В)эпитет
- Г)аллегория

8. Герой какого произведения при рождении был обещан Богу, «много раз погибал и не погиб»?

- А)Л.Н.Толстой, «Война и мир», князь Андрей
- Б)А.Н.Островский, «Гроза», Катерина Кабанова
- В)И.С.Тургенев, «Отцы и дети», Базаров
- Г)Н.С.Лесков, «Очарованный странник». Флягин

9. В каком произведении русской литературы появляется герой-нигилист?

А) А.Н.Островский «Лес»
наказание»

В) Ф.М.Достоевский «Преступление и

Б) И.С.Тургенев «Отцы и дети»

Г) И.А.Гончаров «Обломов»

10. Катерина Измайлова – это героиня:

А) очерка Н.С.Лескова «Леди Макбет Мценского уезда»

Б) пьесы А.Н.Островского «Бесприданница»

В) романа Ф.М.Достоевского «Преступление и наказание»

Г) романа И.А.Гончарова «Обломов»

11. Кто был автором «Сказок для детей изрядного возраста»?

А) А.Н.Островский

В) М.Е.Салтыков-Щедрин

Б) Ф.М.Достоевский

Г) Л.Н.Толстой

12. Кто из героев романа «Война и мир» предложил М.Кутузову план партизанской войны?

А) Долохов

В) Болконский

Б) Денисов

Г) Друбецкой

13. Какому герою «Война и мир» принадлежит высказывание «Шахматы расставлены. Игра начнется завтра»?

А) князю Андрею

В) Наполеону

Б) императору Александру I

Г) М.И.Кутузову

14. Какого героя романа «Преступление и наказание» Разумихин характеризует следующими словами: «Угрюм, мрачен, надменен и горд»?

А) Порфирия Петровича

В) Раскольникова

Б) Зосимова

Г) Свидригайлова

15. Укажите, кто из героев романа Толстого «Война и мир» проходит путь исканий.

А) Платон Каратаев

В) Пьер Безухов

Б) Федор Долохов

Г) Анатолий Курагин

16. Кому из русских поэтов принадлежат слова «Поэтом можешь ты не быть, но гражданином быть обязан»?

А) А.С.Пушкину

В) Ф.И.Тютчеву

Б) Н.А.Некрасову

Г) М.Ю.Лермонтову

17. К какому роду литературы следует отнести жанры романа, повести, рассказа?

А) лирика

В) эпос

Б) драма

Г) лиро-эпика

18. Назовите основную черту характера Сони Мармеладовой (Ф.М.Достоевский «Преступление и наказание»)

А) жертвенность

В) лицемерие

Б)легкомыслие

Г)свободолюбие

19. Укажите, кто из русских писателей является автором цикла «Фрегат Паллада»?

А)Л.Н.Толстой

В)И.А.Гончаров

Б)А.П.Чехов

Г)Ф.М.Достоевский

20.Укажите, кто из русских критиков назвал героиню драмы А.Н.Островского «Гроза» «лучом света в темном царстве».

А)В.Г.Белинский

В)Н.Г.Чернышевский

Б)Н.А.Добролюбов

Г)Д.И.Писарев

21.Назовите имя поэта, который был сторонником «чистого искусства».

А)А.С.Пушкин

В)Н.А.Некрасов

Б)А.А.Фет

Г)М.Ю.Лермонтов

22. Укажите правильное название имения Кирсановых (И.С.Тургенев «Отцы и дети»)

А)Ягодное

В)Марьино

Б)Заманиловка

Г)Отрадное

23.Как был наказан Долохов (Л.Н.Толстой «Война и мир») за шутку с квартальным?

А)выслан из Петербурга

В)не был наказан, так как дал взятку

Б)разжалован в рядовые

Г) не был наказан, так как имел поддержку среди власть имущих

24.Теория Раскольникова (Ф.М.Достоевский «Преступление и наказание») – это

А)строгое научное обоснование разделения людей на разряды

Б)разделение людей на разряды в зависимости от их социальной принадлежности, образования

В)разделение людей на разряды: материал и собственно людей

25.Иван Флягин (Н.С.Лесков «Очарованный странник») в своей жизни не был

А)нянькой грудного ребенка

В)солдатом

Б)садовником

Г)артистом

26.Назовите произведения, в которых мотив странствий играет важную роль в организации сюжета:

А) «Гроза», «Очарованный странник»

Б) «Очарованный странник», «Кому на Руси жить хорошо»

В) «Кому на Руси жить хорошо», «Человек в футляре»

Г) «Гроза», «Человек в футляре»

2 вариант

1. Произведения древнерусской литературы – это (отметь лишнее): А. – «Повесть временных лет».

- Б. – «Горе от ума».
В. – «Слово о полку Игореве».
Г. – «Повесть о Петре и Февронии Муромских».
Д. - «Евгений Онегин».

2. Литературные направления в русской литературе возникли (отметь верную дату):

- А - классицизм - 17 век, 18 век;
Б - сентиментализм - 18 век, 19 век; В.
романтизм – 19 век, 20 век.

3. Укажите писателей второй половины 19 века, в названии произведений которых есть противопоставление.

- А) А.Н.Островский, И.С.Тургенев, М.Е.Салтыков-Щедрин
Б) И.С.Тургенев, Ф.М.Достоевский, Л.Н.Толстой
В) И.А.Гончаров, Ф.М.Достоевский, А.П.Чехов
Г) Л.Н.Толстой, Н.С.Лесков, И.С.Тургенев

4. В творчестве какого поэта впервые была применена импрессионистическая манера изображения?

- А) Н.А.Некрасов
Б) Ф.И.Тютчев
В) А.А.Фет
Г) А.К.Толстой

5. Укажите автора и название произведения, в котором дан психологический отчет одного преступления?

- А) А.Н.Островский «Гроза»
Б) Ф.М.Достоевский «Преступление и наказание»
В) Л.Н.Толстой «Живой труп»
Г) Н.С.Лесков «Леди Макбет...»

6. Какой художественный прием использовал автор в данном отрывке: «Блажен незлобивый поэт, // В ком мало желчи, много чувства: // Ему так искренен привет // Друзей спокойного искусства..»

- А) аллегория
Б) метафора
В) антитеза
Г) гипербола

7. Назовите основные критерии оценки личности в романе Л.Н.Толстого «Война и мир».

- А) гордость и самолюбие
Б) благородство и доброта
В) естественность и нравственность
Г) щедрость и мужество

8. Кто из русских писателей был осужден на каторжные работы?

- А) М.Е.Салтыков-Щедрин
Б) А.И.Герцен
В) Ф.М.Достоевский
Г) Н.А.Некрасов

9. Какой литературный тип изображен в образе Дикого (А.Н.Островский «Гроза»)?

- А) тип «маленького человека»
Б) тип «лишнего человека»
В) самодур
Г) романтический герой

10. В произведениях какого автора основными художественными приемами являются гипербола, фантастика, гротеск?

- А) И.А.Гончаров
Б) Н.А.Некрасов
В) М.Е.Салтыков-Щедрин
Г) А.П.Чехов

11. Укажите, какую позицию занимает в романе –эпопее «Война и мир» автор.

- А) участник происходящих событий
Б) человек, глубоко переживающий и комментирующий описываемые события
В) бесстрастный наблюдатель
Г) повествователь, прерывающий рассказ, чтобы поведать читателю о себе

12. Укажите название полка, в котором служил Николай Ростов (Л.Н.Толстой «Война и мир»).

- А) Преображенский
Б) Павлоградский
В) Измайловский
Г) Семеновский

13. Какой род литературы стал господствующим во второй половине 19 в.?

- А) лирика
Б) драма
В) эпос
Г) лиро-эпика

14. Укажите, кто из русских писателей говорил о необходимости «по капле выдавить из себя раба».

- А) И.А.Гончаров
Б) А.П.Чехов
В) Л.Н.Толстой
Г) Ф.М.Достоевский

15. В произведении какого писателя впервые показан тип «маленького человека»?

- А) Самсон Вырин в «Станционном смотрителе» А.С.Пушкина
Б) Акакий Акакиевич в «Шинели» Н.В.Гоголя
В) Максим Максимыч в «Герое нашего времени» М.Ю.Лермонтова
Г) капитан Тушин в «Войне и мир» Л.Н.Толстого

16. Агафья Пшеницына – это героиня:

- А) романа И.С.Тургенева «Отцы и дети»
Б) романа Ф.М.Достоевского «Преступление и наказание» Г
В) романа И.А.Гончарова «Обломов»
Г) романа Л.Н.Толстого «Война и мир»

17. Кто является автором следующих строк «Умом Россию не понять, //Аршином общим не измерить://У ней особенная стать//В Россию можно только верить»

- А) А.С.Пушкин
Б) Н.А.Некрасов
В) Ф.И.Тютчев
Г) А.А.Фет

18. Кто из героев романа Ф.М.Достоевского задавался вопросом «Тварь ли я дрожащая или право имею»?

- А) Соня Мармеладова
Б) Р.Раскольников

Б)Петр Лужин

Г)Лебезятников

19. Укажите, кому из русских поэтов принадлежит стихотворение «Я встретил вас – и все былое...»

А)Н.А.Некрасов

В)Ф.И.Тютчев

Б)А.С.Пушкин

Г)А.А.Фет

20. Назовите «счастливого» человека в поэме Н.А.Некрасова «Кому на Руси жить хорошо».

А)Савелий

В)Матрена Корчагина

Б)Григорий Добросклонов

Г)Ермил Гирич

21. Укажите, что преподавал учитель Беликов, персонаж рассказа «Человек в футляре» А.П.Чехова.

А)география

В)словесность

Б)греческий язык

Г)закон Божий

22. В романе «Война и мир» есть положительные герои, достигшие вершины нравственного и духовного развития. Один из них – Кутузов, другой – это

А)Пьер Безухов

В)Андрей Болконский

Б)Платон Каратаев

Г)Василий Денисов

23. Какие просчеты совершил Раскольников (Ф.М.Достоевский «Преступление и наказание») во время убийства старухи?

А)забыл закрыть дверь квартиры

В)оставил шляпу на месте преступления

Б)забыл взять орудие преступления

Г)испачкался в крови

24. Жанровое определение «роман-эпопея» означает:

А)роман об идейно-нравственных исканиях личности, сопряженных с судьбой нации

Б)роман, в котором не один, а несколько центральных героев, а среди других персонажей есть исторические лица

В)роман, посвященный историческому событию, влияющему на судьбу страны

25. Переломный момент в жизни Ивана Флягина (Н.С.Лесков «Очарованный странник») наступает, когда

А)он осознает себя великим грешником и хочет искупить вину страданием

Б)он отказывается от веры и перестает молиться

В)по его вине погибает человек

26. Не имеет отношения к рассказу «Человек в футляре» А.П.Чехова следующий персонаж

А)Гуров

В)Коваленко

Б)Буркин

Г)Беликов

Ответы:

1 вариант

1	- в	14	- в
2	- Шолохов	15	- в
3	- г	16	- б
4	- г	17	- в
5	- б б - б	18	- а
7	- в	19	- в
8	- г	20	- б
9	- б	21	- б
10	- а	22	- в
11	- в	23	- б
12	- б	24	- в
13	- в	25	- б

26	- б
10	- в
11	- б
12	- б

2 вариант

1	- д		
2	- 18, 19, 19		
3	- б		
4	- в	13	- в
5	- б	14	- б
6	- в	15	- а
7	- в	16	- в
8	- в	17	- в
9	- в	18	- в
19	- в	23	- г
20	- в	24	- а
21	- б	25	- а
		22	- в
		26	- а

Максимальный балл – 26.

Условия выполнения заданий:

- 1) в тестах найти 1 правильный ответ;
- 2) в заданиях творческого характера написать словами верный вариант.

Критерии оценки:

- «5» - 80 %;
- «4» - 70%;
- «3» - 60%; «2» - менее 50%.

**Раздел: Литература XX века
Тема № 2. Литература XX века**

Контрольная работа № 2 «Литература XX века»

Спецификация работы

Енисеем, единой темой — связи Человека и Природы, единым образным миром? а) «Последний поклон»

б) «Царь-рыба» в) «Затеси»

г) «Пастух и пастушка»

4. Каким образом раскрывается тема «человек и природа» в раннем творчестве С. А. Есенина?

а) человек — преобразователь природы

б) человек и природа антагонистичны

в) природа враждебна человеку

г) человек находится в гармонии с природой

5. Назовите автора следующих строк.

Любить иных - тяжелый крест,

ты прекрасна без извилин,

И прелести твоей секрет

Разгадке жизни равносильен.

Весною слышен шорох снов А

И шелест новостей и истин.

Ты из семьи таких основ.

Твой смысл, как воздух, бескорыстен.

а) В. В. Маяковский

б) Б. Л. Пастернак

в) А. А. Блок

г) С. А. Есенин

6. Укажите, какое произведение называют «поэтической энциклопедией Великой Отечественной войны».

а) «Василий Теркин» А. Т. Твардовского

б) «Пулковский меридиан» В. М. Инбер

в) «Ленинградская поэма» О. Ф. Берггольц

г) «Зоя» М. М. Алигер

7. Кто из писателей XX в. создал эпическое произведение о «земле, любви и воле»?

а) М. Горький «Жизнь Клима Самгина»

б) А. И. Солженицын «Один день Ивана Денисовича»

в) М. А. Булгаков «Белая гвардия» г) М. А. Шолохов «Тихий Дон»

8. Назовите писателя второй половины XX в., который был актером и певцом.

а) В. С. Высоцкий

б) В. П. Астафьев

в) Б. Окуджава

г) В. М. Шукшин

9. Кто из писателей с 1946 по 1954 был генеральным секретарём и председателем Союза писателей СССР?

а) М. В. Шукшин

б) К. М. Симонов

в) А. М. Горький

г) А. А. Фадеев

10. В каком году Солженицын вернулся в Россию:

а) 1995 б) 1999 в) 1994 г) 2001

Часть В.

1. В конце XIX-начале XX века в литературе сформировалось три основных модернистских течения «новой литературы». Перечислите их.

2. Определите автора этих строк. Вдох глубокий. Руки шире.

Не спешите, три-четыре!

Бодрость духа, грация и пластика.

Общеукрепляющая,

Утром отрезвляющая, Если

жив пока еще -

гимнастика!

3. Назовите экранизированный роман, который является примером мужества, патриотичности, выносливости, смелости молодых людей во время Великой Отечественной войны. Укажите автора романа.

4. Гротеск – это ...

5. Укажите известные вам песни на стихи Б.Л. Пастернака.

Ответы: 1 вариант

Часть А

1-б

6-в

2-а

7-а

3-г

8-б

4-в

9-г

5-б

10-в

Часть В

1-И.А.Бунин, М.А.Шолохов, Б.Л.Пастернак, А.И.Солженицын, И.А.Бродский

2-В.С.Высоцкий

3-М.Горький

4-Антитеза –это художественное противопоставление характеров, обстоятельств, понятий, образов и т.п., создающее эффект резкого контраста;

5-Мне нравится, что Вы больны не мной.

2-вариант

Часть А

1-в 6-а 2-в

7-г 3-б

8-а 4-г

9-г

5-б

10-в

Часть В

1. символизм, акмеизм, футуризм

2. В.С.Высоцкий

3. «Молодая гвардия» А.А.Фадеев
4. Гротеск-это художественный приём намеренного искажения чего-либо, причудливого соединения фантастического с жизнеспособным;
5. Свеча горела; Никого не будет в доме.

Максимальный балл за всю работу -22

Дополнительное задание (задание на выбор)

Темы сочинений:

1. Историческая тема в русской литературе 20 века.
2. Судьбы русской деревни в литературе 50-80 годов.
3. Тема природы в русской литературе 20 века.
4. Тема Великой Отечественной войны в русской литературе 20 века.
5. «Задержанная» и «возвращенная» литература.
6. Отражение постмодернистского мироощущения в современной литературе.

Условия выполнения заданий:

- использовать художественные тексты, критическую литературу.

Критерии оценки:

Оценка «5»

1. Содержание работы полностью соответствует теме, демонстрирует отличное знание текста литературного произведения и материалов, привлеченных для раскрытия этой темы (литературоведческих, критических, исторических, философских и т. д.).
 2. Фактические ошибки отсутствуют.
 3. Содержание излагается последовательно.
 4. Работа отличается богатством словаря, разнообразием используемых синтаксических конструкций, точностью словоупотребления.
- В целом в работе допускается 1 недочет в содержании и 1-2 речевых недочета.

Оценка «4»

1. Содержание работы в основном соответствует теме (имеются незначительные отклонения от темы).
 2. Содержание в основном достоверно, но имеются единичные фактические неточности.
 3. Имеются незначительные нарушения последовательности в изложении мыслей. 4. Лексический и грамматический строй речи достаточно разнообразен.
 5. Стиль работы отличается единством, достаточной выразительностью.
- В целом в работе допускается не более 2 недочетов в содержании и не более 3-4 речевых недочетов.

Оценка «3»

1. В работе допущены существенные отклонения от темы.
2. Работа достоверна в главном, но в ней имеются отдельные фактические неточности. 3. Обнаружены односторонность или неполнота в раскрытии темы, недостаточность цитатного материала и аргументации.
4. Допущены отдельные нарушения последовательности изложения.

5. Беден словарь, и однообразны употребляемые синтаксические конструкции, встречается неправильное словоупотребление.
 6. Стил работы не отличается единством, речь недостаточно выразительна.
- В целом в работе допускается не более 4 недочетов в содержании и 5 речевых недочетов.

Оценка «2»

1. Работа не соответствует теме.
2. В работе заметно тяготение к пересказу, а не анализу.
3. Обнаруживается незнание литературного текста и критического материала.
4. Допущено много фактических неточностей текста.
5. Нарушена последовательность изложения мыслей во всех частях работы, отсутствует связь между ними.
6. Крайне беден словарь, работа написана короткими однотипными предложениями со слабо выраженной связью между ними, часты случаи неправильно словоупотребления.
7. Нарушено стилевое единство текста. В целом в работе допущено 6 недочетов в содержании и до 7 речевых недочетов.

МАТЕРИАЛЫ ПРОМЕЖУТОЧНОЙ АТТЕСТАЦИИ

Дифференцированный зачет

Дифференцированный зачет по родной литературе состоит из двух частей.

Часть 1 предполагает выбор правильного ответа (ответов) или развернутый ответ на вопрос. Каждый правильный ответ оценивается 1 баллом. Максимальное количество баллов за 1 задание – 10.

Приступая к заданию части С, выберите одну из трех предложенных проблемных тем и дайте письменный развернутый аргументированный ответ в жанре сочинения (в объеме не менее 150 слов). Максимальное количество баллов за 2 задание – 15. Важно обозначить личную точку зрения (я считаю, я думаю, по моему мнению и т.д.).

Вариант 1.

Часть 1.

1. Перечислите жанры литературы.

2. Какому поэту принадлежат слова «Ведь если звезды зажигают - значит - это кому-нибудь нужно?»?

- а) А. А. Блоку
- б) С. А. Есенину
- в) В. В. Маяковскому
- г) Б. Л. Пастернаку

3. Как называется новеллистический цикл В. П. Астафьева, целостность которого обеспечивается единым художественным пространством — «рекой жизни» Енисеем, единой темой — связи Человека и Природы, единым образным миром?

- а) «Последний поклон»
- б) «Царь-рыба»
- в) «Затеси»
- г) «Пастух и пастушка»

4. Каким образом раскрывается тема «человек и природа» в раннем творчестве С. А. Есенина?

- а) человек — преобразователь природы
- б) человек и природа антагонистичны
- в) природа враждебна человеку
- г) человек находится в гармонии с природой

5. Назовите автора следующих строк.

Любить иных - тяжелый крест,
ты прекрасна без извилин,
И прелести твоей секрет

Весною слышен шорох снов А
И шелест новостей и истин.
Ты из семьи таких основ.

Разгадке жизни равносильна.
бескорыстен.

Твой смысл, как воздух,

- а) В. В. Маяковский б) Б. Л. Пастернак
в) А. А. Блок г) С. А. Есенин

6. Укажите, какое произведение называют «поэтической энциклопедией Великой Отечественной войны».

- а) «Василий Теркин» А. Т. Твардовского
б) «Пулковский меридиан» В. М. Инбер
в) «Ленинградская поэма» О. Ф. Берггольц
г) «Зоя» М. М. Алигер

7. Кто из писателей XX в. создал эпическое произведение о «земле, любви и воле»?

- а) М. Горький «Жизнь Клима Самгина»
б) А. И. Солженицын «Один день Ивана Денисовича»
в) М. А. Булгаков «Белая гвардия»
г) М. А. Шолохов «Тихий Дон»

8. Гипербола – это...

9. Назовите писателя второй половины XX в., который был актером и певцом.

- а) В.С.Высоцкий б) В. П. Астафьев
в) Б.Окуджава г) В. М. Шукшин

10. Кто из писателей с 1946 по 1954 был генеральным секретарём и председателем Союза писателей СССР?

- а) М.В.Шукшин б) К.М.Симонов
в) А.М.Горький г) А.А.Фадеев

Часть С. Выберите одну из трех предложенных проблемных тем и дайте письменный развернутый аргументированный ответ в жанре сочинения (в объеме не менее 150 слов).

С 1. Тема семьи в русской литературе 19 века (на примере 1-2 произведений).

С 2. Тема подвига в русской литературе 19 или 20 века (на примере 1-2 произведений).

С 3. Историческая тема в русской литературе 20 века (на примере 1-2 произведений).

Вариант 2

Часть 1.

Часть С. Выберите одну из трех предложенных проблемных тем и дайте письменный развернутый аргументированный ответ в жанре сочинения (в объеме не менее 150 слов).

С 1. Тема русского характера в литературе 19 века (на примере 1-2 произведений).

С 2. Тема Великой Отечественной войны в русской литературе 20 века (на примере 1-2 произведений).

С 3. Тема природы в русской литературе 19 или 20 века (на примере 1-2 произведений).

Оценка выполнения заданий С.

1. Глубина и самостоятельность понимания проблемы, Баллы предложенной в вопросе

а) студент обнаруживает понимание проблемы, предложенной в вопросе; формулирует свою позицию, выдвигая необходимые тезисы, приводя развивающие их доводы; демонстрирует знание проблематики произведения; фактические ошибки отсутствуют **3**

б) студент обнаруживает понимание проблемы, предложенной в вопросе; формулирует свою позицию, ограничиваясь тезисами, связанными с проблематикой произведения, но не подкрепленными необходимыми доводами, и/или допускает 1-2 фактические ошибки **2**

в) студент обнаруживает понимание проблемы, предложенной в вопросе, но объясняет её смысл поверхностно, не выходя на общую проблематику произведения, и/или допускает более двух фактических ошибок **1**

г) студент не обнаруживает понимания проблемы, предложенной в вопросе, или объясняет её смысл крайне упрощённо; не знает проблематики произведения **0**

2. Уровень владения теоретико-литературными знаниями Баллы

а) студент показывает уместное владение теоретико-литературными понятиями на терминологическом уровне, необходимом для анализа литературного материала **3**

б) студент показывает уместное владение теоретико-литературными понятиями, но не использует литературоведческие термины, необходимые для анализа литературного материала **2**

в) студент не всегда уместно обращается к литературоведческим понятиям, не использует литературоведческие термины, необходимые для анализа литературного материала **1**

г) студент не владеет литературоведческими понятиями и/или допускает грубые ошибки в использовании литературоведческих терминов. **0**

3. Обоснованность привлечения текста произведения Баллы

а) текст рассматриваемого произведения привлекается целесообразно и обоснованно в виде цитат с комментариями к ним либо пересказа микротем с их оценкой, разного рода ссылок на изображенное в произведении **3** текста

б) текст привлекается, но не всегда целесообразно и обоснованно, и/или имеются отдельные случаи привлечения текста вне прямой связи с выдвинутым тезисом **2**

в) текст привлекается нецелесообразно и необоснованно (только как **1** пересказ изображённого без необходимого комментария)

г) текст не привлекается, суждения текстом не обосновываются **0**

4. Последовательность и логичность изложения Баллы

а) части высказывания логически связаны, мысль развивается от части к части, нет нарушений последовательности **3**

б) части высказывания логически связаны между собой, мысль развивается от части к части, но есть повторы и нарушения последовательности внутри смысловых частей высказывания **2**

в) части высказывания логически связаны между собой, но мысль повторяется, не развивается, есть отступления от основной проблемы, предложенной в вопросе **1**

г) грубые нарушения последовательности, нет связи между частями и внутри частей, есть повторения, отсутствует общая логика высказывания **0**

5. Богатство, уместность и правильность речи Баллы

а) использованные синтаксические конструкции и лексика разнообразны и соответствуют жанру высказывания; допущено не более 1 речевой ошибки **3**

б) использованные синтаксические конструкции и лексика соответствуют жанру высказывания, однако в отдельных случаях не отличаются разнообразием; допущено не более 2 речевых ошибок **2**

в) использованная лексика и синтаксические конструкции недостаточно разнообразны и/или не соответствуют жанру высказывания; допущено не более 3 речевых ошибок **1**

г) использованные лексические и синтаксические средства бедны; количество речевых ошибок существенно затрудняет понимание смысла сказанного (4 и более речевых ошибок) **0**

Максимальный балл за всю работу -25 (10, 15). Шкала

оценок:

0 - 16 баллов – «2»;

17 – 19 баллов – «3»;

20 – 22 баллов – «4»;

23 – 25 баллов – «5».

ПРИЛОЖЕНИЕ. ВОПРОСЫ ДЛЯ ПОВТОРЕНИЯ ИЗУЧЕННОГО МАТЕРИАЛА

Литература XIX века

1. Жизнь и творчество А.Н. Островского. Роль Островского в становлении театра. Особенности творчества Островского.
2. Быт и нравы «тёмного царства» (обличение самодурства, грубой силы и невежества в драме «Гроза» А.Н.Островского).
3. Роль экспозиции в пьесе «Гроза». Вымышленный город Калинов.
4. Сила и слабость Катерины (по драме "Гроза" А.Н.Островского).
5. Жизнь и творчество И.А. Гончарова.
6. Обломов - его сущность, характер и судьба.
7. Роль «Сна Обломова».
8. Образ Захара.
9. Тема любви в романе «Обломов» (Обломов – Ольга, Обломов – Агафья Матвеевна, Ольга – Штольц).
10. Женские образы в романе «Обломов».
11. Обломов и Штольц - сравнительная характеристика.
12. Жизнь и творчество И.С. Тургенева. Особенности творчества.
13. Эпоха, отражённая в романе И.С.Тургенева «Отцы и дети».
14. Образы дворян в романе И.С.Тургенева «Отцы и дети».
15. Противоречивость характера Базарова, его взгляды на природу, искусство, любовь.
16. Тема любви в романе И.С. Тургенева «Отцы и дети».
17. Смерть Базарова. Отношение автора к своему герою.
18. Отцы и дети в романе И.С. Тургенева «Отцы и дети».
19. Фёдор Иванович Тютчев - поэт-мыслитель, певец русской природы (особенности творчества).
20. «Стихи пленительные Фета». Рассказ о творческой судьбе А.А.Фета. Особенности творчества.
21. Жизнь и творчество Н.А. Некрасова.
22. Мотивы творчества Н.А. Некрасова. Особенности творчества.
23. Поэма «Кому на Руси жить хорошо». Жанр и композиция.
24. Жизнь народа и образы крестьян в поэме Н.А. Некрасова «Кому на Руси жить хорошо».

25. Проблема народного счастья в поэме «Кому на Руси жить хорошо».
26. Образ Матрёны Тимофеевны в поэме Н.А. Некрасова «Кому на Руси жить хорошо».
27. Образы народных заступников в поэме «Кому на Руси жить хорошо».
28. Фольклорные элементы в поэме «Кому на Руси жить хорошо».
29. Жизнь и творчество М.Е. Салтыкова-Щедрина. Особенности творчества.
30. Сказки для «детей изрядного возраста» Салтыкова-Щедрина. Причины обращения к сказочному жанру. Тематика сказок.
31. «Дикий помещик», «Медведь на воеводстве», «Премудрый пескарь», «Самоотверженный заяц» - идейная направленность и художественное своеобразие сказок Щедрина. Анализ сказки на выбор.
32. Биография Достоевского. Особенности творчества.
33. История создания романа «Преступление и наказание».
34. Смысл заглавия романа Достоевского «Преступление и наказание».
35. Петербург Достоевского.
36. Теория Раскольникова о праве сильной личности.
37. Дети на страницах романа Достоевского «Преступление и наказание».
38. «Двойники» Раскольникова. Сопоставление теории Лужина с теорией Раскольникова. Образ Свидригайлова.
39. Правда Сони Мармеладовой.
40. Жизнь и творчество А.П. Чехова.
41. Особенности рассказов А.П. Чехова.
42. Особенности драматургии А.П. Чехова.
43. Путь от Старцева к Ионычу (анализ рассказа А.П.Чехова «Ионыч»).
44. Жанр пьесы «Вишневый сад». История создания.
45. Конфликт в пьесе «Вишневый сад».
46. «Вся Россия - наш сад!» (Отношение к вишнёвому саду Раневской, Гаева, Лопахина, Пети Трофимова и Ани Раневской).
47. Система образов и главный образ пьесы «Вишневый сад».
48. Рассказы А.П. Чехова «Человек в футляре», «Крыжовник». Общность тематики этих рассказов.

Литература XX века

1. Особенности развития литературы начала XX века.
2. Новое направление в искусстве: модернизм. Его содержание, направленность; модернистские группы: символисты, акмеисты, футуристы.
3. Сатира начала XX века. А. Аверченко, С.Черный.
4. Символика в рассказе И.Бунина «Господин из Сан-Франциско».
5. Тема любви в прозе А.Куприна (по повести «Гранатовый браслет»).
6. «Серебряный век» русской поэзии (чтение и анализ стихотворения по выбору учащегося).
7. Романтические произведения М.Горького («Старуха Изергиль»).
8. Свинцовые мерзости жизни» (Рассказы М.Горького «Челкаш», «Супруги Орловы», «Коновалов»).

9. Спор о назначении человека («три правды» в пьесе М.Горького «На дне»).
10. Россия в лирике А.Блока (чтение и анализ стихотворения по выбору учащегося).
11. Тема Родины в поэзии С.Есенина (чтение и анализ стихотворения по выбору учащегося).
12. Творчество В.В. Маяковского. Анализ стихотворения В.Маяковского («Прозаседавшиеся» или «О дряни»).
13. Юмор и сатира в пьесах В.Маяковского «Клоп» и «Баня».
14. Проблема творчества и судьбы художника в романе М.Булгакова «Мастер и Маргарита».
15. Москва в изображении М.Булгакова (по роману «Мастер и Маргарита»).
16. Особенности творчества А.Платонова. «Котолован».
17. Тема поэта и поэзии в творчестве А.Ахматовой.
18. Проблематика и образная система в романе М.Шолохова «Тихий Дон».
19. Особенности развития литературы периода Великой Отечественной войны и послевоенных десятилетий.
20. «Моабитские тетради» М. Джалиля.
21. Трагедия Настены (по роману В.Распутина «Живи и помни»).
22. Подвиг человека на войне (по одному или нескольким произведениям).
23. Тема поэта и поэзии в творчестве Б.Пастернака.
24. Характер главной героини рассказа А.Солженицына «Матренин двор».
25. Эпоха, отраженная в рассказе А.Солженицына «Один день Ивана Денисовича».
26. Судьба народа и судьба природы в произведениях В.Распутина (по выбору учащегося).
27. Драматическая судьба ребят из повести Анатолия Жигулина «Черные камни».
28. Темы, идеи и образы в поэзии В.Высоцкого.

ФОНД ОЦЕНОЧНЫХ СРЕДСТВ

МАТЕМАТИКА

**(ВКЛ. АЛГЕБРУ И НАЧАЛА МАТЕМАТИЧЕСКОГО АНАЛИЗА,
ГЕОМЕТРИЮ)**

10-11 КЛАССЫ

1.1. Паспорт оценочных средств

Наименование раздела, темы	Код освоенных предметных результатов	Формы и методы контроля	
		Текущий контроль успеваемости	Промежуточная аттестация
1	2	3	4
Тема 1.1. Развитие понятия о числе. Корни, степени, логарифмы.	<i>ПП1</i>	<i>ПП №1,3,4,5</i> <i>КР №1</i>	<i>Контрольная работа</i>
Тема 1.2. Основы тригонометрии	<i>ПП 2,3</i>	<i>ПП №9,10</i> <i>КР №2</i>	
Тема 2.1. Прямые и плоскости в пространстве	<i>ПП2, ПП3, ПП6</i>	<i>ПП № 11,12</i> <i>КР №3</i>	
Тема 2.2 Многогранники и круглые тела	<i>ПП2, ПП3, ПП6</i>	<i>ПП №16,18, 19</i> <i>КР №4</i>	
Тема 2.3 Координаты и векторы в пространстве	<i>ПП2, ПП3, ПП6</i>	<i>ПП №21</i> <i>КР №5</i>	
Тема 3.1. Функции и их свойства	<i>ПП 1- 3,8</i>	<i>ПП №22,24,25, 27</i> <i>КР №6</i>	
Тема 3.2. Уравнения и неравенства	<i>ПП 3,4</i>	<i>ПП №29,30,31,32,33,34</i> <i>КР №7</i>	
Тема 4.1 Производная и её применение	<i>ПП5</i>	<i>ПП №36,38,39</i> <i>КР №8</i>	
Тема 4.2 Интеграл и его применение	<i>ПП5</i>	<i>ПП № 41</i> <i>КР №9</i>	
Тема 5.1 Комбинаторика, теория вероятностей и математическая статистика	<i>ПП 1,7</i>	<i>ПП №45</i> <i>КР №10</i>	

I. КОНТРОЛЬНО-ИЗМЕРИТЕЛЬНЫЕ МАТЕРИАЛЫ ТЕКУЩЕГО КОНТРОЛЯ УСПЕВАЕМОСТИ

2.1.1 ВХОДНОЙ КОНТРОЛЬ

Спецификация

Входной контроль проводится с целью определения готовности обучающегося к освоению учебной дисциплины, базируется на дисциплинах, предшествующих изучению данной дисциплины:

- Алгебра, 7-9 класс.
- Геометрия, 7-9 класс.

По результатам входного контроля планируется осуществление в дальнейшем дифференцированного и индивидуального подхода к обучающимся. При низком уровне знаний проводятся корректирующие курсы, дополнительные занятия, консультации.

Тест входного контроля

1. Решением неравенства $2x + 5 < 4x - 3$ является: а) $x > 4$ б) $x < 4$ в) $x > 1$ г) $x < 1$

2. Последовательность чисел по возрастанию а) $-6,5$ б) 0 в) $0,3$ г) -10

3. Значение выражения $6^2 + 3^3 - 2^4$ равно: а) 10 б) 47 в) 13 г) 29

4. Соответствие функции к её графику:

1) $y = x^2 - 5$ 2) $y = 5x + 4$ 3) $y = \frac{1}{x}$	А) прямая Б) парабола В) кривая Г) гипербола
---	--

5. Корень уравнения $x^2 + 16 = 0$ а) -4 б) 4 и -4 в) 4 г) корней нет

6. Формула дискриминанта имеет вид.....

7. Корень уравнения $\frac{x+2}{6} = \frac{3x+4}{12}$ равен а) 0 б) $\frac{1}{3}$ в) $\frac{1}{6}$ г) -4 д) -2

8. Соотнесите обыкновенные дроби с равными им десятичными.

1). $\frac{3}{25}$ 2). $\frac{1}{2}$ 3). $\frac{1}{50}$	а) $0,5$ б) $0,02$ в) $0,12$ г) $0,625$
---	---

9. Укажите наибольшее из следующих чисел:

а) $\sqrt{22}$ б) $2\sqrt{7}$ в) $(\sqrt{7})^2$ г) $\frac{\sqrt{32}}{a^{-11} \cdot a^4}$

10. Упростите выражение $\frac{\sqrt{32}}{a^{-3}}$

11. На предприятии работало 240 сотрудников. После модернизации производства их число сократилось до 192. На сколько процентов сократилось число сотрудников предприятия?

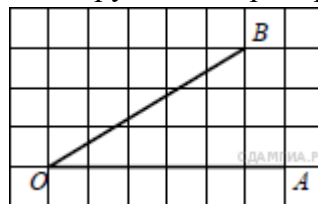

12. Найдите тангенс угла AOB , изображённого на рисунке

13. Соответствие функции к его определению

1) Синус острого угла прямоугольного треугольника	А) отношение прилежащего катета к гипотенузе
2) Косинус острого угла прямоугольного треугольника	Б) отношение противолежащего катета к прилежащему катету
3) Тангенс острого угла прямоугольного треугольника	В) отношение противолежащего катета к гипотенузе Г) отношение прилежащего катета к противолежащему катету

14. Определите верное утверждение:

- А) Если угол равен 120° , то смежный с ним равен 120° . Б) Если угол равен 120° , то смежный с ним равен 60° . В) Если угол равен 120° , то смежный с ним равен 20° .

15. Соответствие фигуры и формулы по нахождению площади

1) квадрат	А) $S = (a + b) \cdot 2$
2) прямоугольник	Б) $S = a \cdot b$

3) параллелограмм	В) $S = a \cdot h$ Г) $S = a^2$
-------------------	------------------------------------

Инструменты оценки

№	Инструменты оценки (ключ, критерии, модельные ответы)	Баллы
1	а	1
2	г, а, б, в	1
3	б	1
4	1 – б, 2 – а, 3 – г	1
5	г	1
6	$D = b^2 - 4ac$	1
7	а	1
8	1 – в, 2 – а, 3 – б	1
9	в	1
10	a^{-4}	1
11	На 20%	1
12	0,6	1
13	1 – в, 2 – а, 3 – б	1
14	б	1
15	1 – г, 2 – б, 3 – в	1
	ИТОГО	15
«отлично» - 15 «хорошо» - 11 - 14 «удовлетворительно» - 7 - 10		

2.1.2 ТЕКУЩИЙ КОНТРОЛЬ УСПЕВАЕМОСТИ

Текущий контроль успеваемости осуществляется в ходе повседневной учебной работы по учебной дисциплине. Данный вид контроля должен стимулировать стремление к систематической самостоятельной работе по изучению программы курса, овладению знаний и умений, позволяет отслеживать положительные / отрицательные результаты и планировать предупреждающие/корректирующие мероприятия.

1. ПРАКТИЧЕСКИЕ РАБОТЫ

ПРАКТИЧЕСКАЯ РАБОТА № 1 «Арифметические действия над числами, сравнение числовых выражений» выполняется в письменном виде.

1 вариант

1. Соответствие математики с другими науками

1) география 2) физика 3) информатика	А) вычисление скорости движения Б) определение местоположения В) нахождение банковского вклада Г) нахождение объёма информации
---	---

2. Изучение математики способствует развитию:

А) художественного воображения
в) логического мышления

б) моторики рук
Г) правописания

3. Закончите предложение: « Числа, которые используются при счёте предметов, называются..... »

4. Определите соответствие числового множества его обозначению.

1) натуральные числа 2) рациональные числа 3) целые числа	а) Q б) R в) N г) Z
---	------------------------------

5. Определите соответствие числа числовому множеству.

1) 0,7 2) -7 3) $\sqrt{7}$	А) целое Б) натуральное В) иррациональное Г) рациональное
----------------------------------	--

6. Запишите число 0, 2(6) в виде обыкновенной дроби

7. Вычислите с помощью калькулятора и округлите результат до сотых: $\sqrt{7} - \sqrt{5}$.

8. Раскройте модуль: $[\sqrt{5} - 3]$

2 вариант.

1. Соответствие роли математики в практической деятельности

1) кулинария 2) медицина 3) строительство	а) вычисление необходимого материала б) определение уксуса в растворе) определение дохода г) составление графика температур
---	--

2. Изучение математики способствует развитию:

- а) эстетического вкуса
б) чувства такта
в) чувства ритма
г) головного мозга

3. Закончите предложение: « Числа, которые можно представить в виде дроби

$\frac{m}{n}$, где $m \in Z, n \in N$ называются... .. »

4. Определите соответствие обозначения множества его названию

1) J 2) N 3) R	а) <i>Натуральные числа</i> б) <i>Действительные числа</i> в) <i>Рациональные числа</i> г) <i>Иррациональные числа</i>
----------------------	---

5. Определите соответствие числа числовому множеству.

1) 0,(7) 2) 5 3) - 4	А) <i>целое</i> Б) <i>натуральное</i> В) <i>иррациональное</i> Г) <i>рациональное</i>
----------------------------	--

6. Запишите число 0, (15) в виде обыкновенной дроби

7. Вычислите с помощью калькулятора и округлите результат до сотых:

$$\sqrt{5} + \sqrt{3}$$

8. Раскройте модуль: $[\sqrt{7} - 4]$

Инструменты оценки

№	Инструменты оценки (ключ, критерии, модельные ответы)		Баллы
	1 вариант	2 вариант	

1	1 – б, 2 – а, 3 – г	1 – б, 2 – г, 3 – а	2
2	в	г	1
3	натуральные	рациональные	1
4	1 – в, 2 – а, 3 – г	1 – г, 2 – а, 3 – б	2
5	1 – г, 2 – а, 3 – в	1 – г, 2 – б, 3 – а	2
6	$\frac{26 - 2}{90} = \frac{4}{15}$	$\frac{15}{99} = \frac{5}{33}$	2
7	$2,645 - 2,236 = 0,409 \sim 0,41$	$2,236 + 1,732 = 3,968 \approx 3,97$	2
8	$\sqrt{5} < 3 \Rightarrow [\sqrt{5} - 3] = -\sqrt{5} + 3$	$\sqrt{7} < 4 \Rightarrow [\sqrt{7} - 4] = -\sqrt{7} + 4$	2
		ИТОГО	14
«отлично» - 13,14. «хорошо» - 10 - 12 «удовлетворительно» - 7 - 9			

Практическая работа № 3 «Выполнение расчетов с радикалами»
выполняется в письменном виде.

Примерные задания

1 вариант

1. Вычислите, используя свойства корня n-ой степени: а) $\sqrt[3]{8}$ б) $\sqrt[4]{\frac{16}{81}}$ в) $\sqrt[12]{64^2}$

г) $\sqrt[3]{2^3 \cdot 5^6}$ д) $\sqrt[5]{4} \cdot \sqrt[5]{8}$ е) $(\sqrt[8]{5^4})^2$ ж) $\sqrt[3]{8 \cdot 343}$ з) $\sqrt[7]{\frac{2^7 \cdot 3^{21}}{5^{14}}}$

и) $\sqrt[5]{9^5 \cdot 2^3} \cdot \sqrt[5]{2^7}$ к) $\sqrt{\sqrt[3]{32}} \cdot \sqrt[6]{2}$

2 Решите уравнение: а) $x^7 = 128$ б) $x^4 - 16 = 0$

2 вариант

1. Вычислите, используя свойства корня n-ой степени: а) $\sqrt[3]{64}$ б) $\sqrt[4]{\frac{81}{625}}$ в) $\sqrt[3]{10^6}$

г) $\sqrt[4]{3^{12} \cdot 7^8}$ д) $\sqrt[3]{32} \cdot \sqrt[3]{2}$ е) $(\sqrt[6]{7^2})^3$ ж) $\sqrt[5]{32 \cdot 243}$ з) $\sqrt[8]{\frac{2^8 \cdot 3^{24}}{5^{16}}}$

и) $\sqrt[6]{2^{11}} \cdot \sqrt[6]{2^7 \cdot 3^{12}}$ к) $\sqrt[3]{\sqrt{4}} \cdot \sqrt[6]{16}$

2 Решите уравнение: а) $x^5 = -243$ б) $x^6 - 64 = 0$

Инструменты оценки

№	Инструменты оценки (ключ, критерии, модельные ответы)		Баллы
	1 вариант	2 вариант	
1	А) 2 б) 2/3 в) 2 г) 50 д) 2 е) 5 ж) 14 з) 2,16 и) 36 к) 2	А) 4 б) 3/5 в) 100 г) 108 д) 4 е) 7 ж) 6 з) 2,16 и) 72 к) 2	10
2	А) 2 б) ± 2	А) -3 б) ± 2	2
ИТОГО			12
«отлично» - 12 «хорошо» - 9- 11 «удовлетворительно» - 6 - 8			

Практическая работа № 4 «Преобразование выражений, содержащих степени» выполняется в письменном виде.

Примерные задания 1

вариант

1. Вычислите: А) 16^2 б) $81^{\frac{3}{4}}$ в) $\left(\frac{1}{8}\right)^{-\frac{2}{3}}$ г) $64^{1,5}$

2. Упростите: А) $a^{\frac{4}{3}} \cdot \sqrt[3]{a^2}$ б) $\left(a^{\frac{2}{3}}\right)^{\frac{3}{8}} : \sqrt[3]{a^2}$

3. Упростите и найдите значение выражения: $\frac{(a^2 \cdot \sqrt{b})^{\frac{1}{4}}}{\sqrt{a} \cdot \sqrt[8]{b^9}}$, если $b = 2$, $a = 3$

2 вариант

1. Вычислите: А) $16^{\frac{5}{4}}$ б) $\left(\frac{1}{9}\right)^{-\frac{1}{2}}$ в) $64^{\frac{2}{3}}$ г) $9^{1,5}$

2. Упростите: А) $a^{\frac{3}{4}} \cdot \sqrt[4]{a^{-2}}$ б) $\left(a^{\frac{3}{4}}\right)^2 : \sqrt{a^3}$

3. Упростите и найдите значение выражения: $\frac{(a^3 \cdot \sqrt{b})^{\frac{1}{3}}}{\sqrt{a} \cdot \sqrt[6]{b}}$, если $a = 9$, $b = 8$

Инструменты оценки

№	Инструменты оценки (ключ, критерии, модельные ответы)		Баллы
	1 вариант	2 вариант	

1	A) 64 б) 27 в) 4 г) 512	A) 32 б) 3 в) 16 г) 27	4
2	A) a^2 б) $a^{\frac{2}{3}}$	A) $a^{\frac{1}{4}}$ б) $a^0 = 1$	2
3	$b^{-1} \Rightarrow 2^{-1} = 0,5$	$a^{\frac{1}{2}} \Rightarrow 9^{1/2} = 3$	2
ИТОГО			8
«отлично» - 8 баллов «хорошо» - 6,7 баллов «удовлетворительно» - 4,5 бал			

Практическая работа № 5 « Преобразование логарифмических выражений »

выполняется в письменном виде.

Примерные задания 1

вариант

1. Вычислите: а) $\log_2 128$ б) $\log_2 \frac{1}{8}$ в) $\log_5 \sqrt[3]{5}$ г) $3^{\log_3 17}$ д) $25^{\log_5 3}$
 е) $\log_2 3 + \log_2 24 - \log_2 9$ ж) $\log_{16} 64$

2. Решите уравнение:

а) $\log_4 x = -3$ б) $\log_2 (x - 4) = 5$

3. Найдите x, если $\log_5 x = 2 \log_5 3 + \frac{1}{2} \log_5 49 - \frac{1}{3} \log_5 27$

2 вариант.

1. Вычислите: а) $\log_4 256$ б) $\log_2 \frac{1}{16}$ в) $\log_7 \sqrt[3]{7}$ г) $5^{\log_5 13}$ д) $4^{\log_2 5}$

е) $\log_3 6 - \log_3 16 + \log_3 8$ ж) $\log_9 243$

2. Решите уравнение:

а) $\log_5 x = -2$ б) $\log_3 (x + 1) = 4$

3. Найдите x, если $\log_7 x = 2 \log_7 5 + \frac{1}{2} \log_7 36 - \frac{1}{3} \log_7 125$

Инструменты оценки

№	Инструменты оценки (ключ, критерии, модельные ответы)		Баллы
	1 вариант	2 вариант	
1	A) 7 б) -3 в) $\frac{1}{3}$ г) 17 д) 9	A) 4 б) -4 в) $\frac{1}{5}$ г) 13 д) 25 е)	7

3	А) 0 Б) 2 В) $\frac{2\pi}{3}$	А) 0 б) 0 в) $\frac{\pi}{3}$	3
	ИТОГО		11
«отлично» - 11 «хорошо» - 8 - 10 «удовлетворительно» - 6,7			

Практическая работа № 10 «Основные тригонометрические тождества, формулы сложения, удвоения, преобразование суммы тригонометрических функций в произведение, преобразование произведения тригонометрических функций в сумму» выполняется в письменном виде.

**Примерные задания (1 часть)1
вариант**

1. Восстановите формулу:

а) $tg\alpha \cdot ctg\alpha = \dots$ б) $1 + \dots = \frac{1}{\sin^2 \alpha}$ в) $\sin(-\alpha) = \dots$

г) $\cos^2 \alpha = \dots$ д) $ctg\alpha = \dots$

2. Вычислите: а) $\sin(-30^\circ) + \cos(-60^\circ)$ б) $ctg\left(-\frac{\pi}{4}\right) \cdot \sin\left(-\frac{\pi}{6}\right)$

3. Упростите: а) $\sin^2 x + \cos^2 x + tgx \cdot ctgx$ б) $\cos(-x) + \sin(-x) \cdot ctgx$

4. Дано: $\sin \alpha = \frac{4}{5}$, $\frac{\pi}{2} < \alpha < \pi$. Найти: $\cos \alpha, tg \alpha, ctg \alpha$

2 вариант

1. Восстановите формулу:

а) $tg \alpha = \dots$ б) $\cos(-\alpha) = \dots$ в) $\sin^2 \alpha + \dots = 1$

г) $\frac{1}{\cos^2 \alpha} = \dots$ д) $\frac{\cos \alpha}{\sin \alpha} = \dots$

2. Вычислите: а) $\cos(-45^\circ) + \sin(-45^\circ)$ б) $tg\left(-\frac{\pi}{3}\right) \cdot \cos(-2\pi)$

3. Упростите: а) $tgx \cdot ctgx - \sin^2 x$ б) $\cos(-x) \cdot tg x + \sin(-x)$

4. Дано: $\cos x = \frac{3}{5}$, $\frac{3\pi}{2} < x < 2\pi$. Найти: $\sin \alpha, tg \alpha, ctg \alpha$

Инструменты оценки

№	Инструменты оценки (ключ, критерии, модельные ответы)		Баллы
	1 вариант	2 вариант	
1	А) 1 б) $\operatorname{ctg}^2 a$ в) $-\sin a$ г) $1 - \sin^2 a$ д) $\cos a / \sin a$	а) $\sin a / \cos a$ б) $\cos a$ в) $\cos^2 a$ г) $1 + \operatorname{tg}^2 a$ д) $\operatorname{ctg} a$	5
2	А) 0 б) 0,5	А) 0 б) $-\sqrt{3}$	2
3	А) 2 б) 0	А) $\cos^2 a$ б) 0	2
4	$\cos a = -3/5$ $\operatorname{tga} = -4/3$ $\operatorname{ctg} a = -3/4$	$\sin a = -4/5$ $\operatorname{tga} = -4/3$ $\operatorname{ctg} a = -3/4$	3
	ИТОГО		12
«отлично» - 12 баллов			«хорошо» - 9 – 11 баллов
6 – 8 баллов			«удовлетворительно» -

Практическая работа № 10 «Основные тригонометрические тождества, формулы сложения, удвоения, преобразование суммы тригонометрических функций в произведение, преобразование произведения тригонометрических функций в сумму» выполняется в письменном виде.

Примерные задания (2 часть)1 вариант.

1. Упростите: а) $\sin\left(\frac{\pi}{2} - \alpha\right)$ б) $\cos(\pi + \alpha)$ в) $\operatorname{tg}\left(\frac{3\pi}{2} - \alpha\right)$ г) $\operatorname{ctg}(2\pi + \alpha)$

д) $\frac{\sin^2\left(\frac{\pi}{2} + \alpha\right) + \sin^2(\pi + \alpha)}{2}$

2. Вычислите: а) $\sin 150^\circ$ б) $\operatorname{tg} 210^\circ$

2 вариант.

1. Упростите: а) $\cos\left(\frac{\pi}{2} + \alpha\right)$ б) $\sin(2\pi - \alpha)$ в) $\operatorname{ctg}(\pi - \alpha)$ г) $\operatorname{tg}\left(\frac{3\pi}{2} + \alpha\right)$

д) $\frac{\cos^2(\pi - \alpha) + \cos^2\left(\frac{\pi}{2} - \alpha\right)}{2}$.

2. Вычислите: а) $\cos 135^\circ$ б) $\operatorname{ctg} 240^\circ$

Инструменты оценки

№	Инструменты оценки (ключ, критерии, модельные ответы)		Баллы
	1 вариант	2 вариант	
1	А) $\cos \alpha$ б) $-\cos \alpha$ в) $-\operatorname{ctg} \alpha$ Г) $\operatorname{ctg} \alpha$ д) 1	А) $-\sin \alpha$ б) $-\sin \alpha$ в) $-\operatorname{ctg} \alpha$ Г) $-\operatorname{ctg} \alpha$ д) 1	5
2	А) $\frac{1}{2}$ б) $\frac{1}{\sqrt{3}}$	А) $-\frac{\sqrt{2}}{2}$ б) $\frac{1}{\sqrt{3}}$	2
ИТОГО			7
«отлично» - 7 баллов			«хорошо» - 5,6 баллов
«удовлетворительно» - 3,4 балла			

Практическая работа № 11 «Решение задач на определение и доказательство признаков взаимного расположения прямых и плоскостей в пространстве» выполняется в письменном виде.

Примерные задания

1 вариант.

1. Закончите предложение: «Прямые, которые лежат в одной плоскости и имеют общую точку, называются...»

2. Выполните рисунок по условию: ABCD – параллелограмм, точка O не принадлежит этому параллелограмму, M – середина OD, K – середина OC

Определите взаимное расположение прямых:

а) АВ и МК б) OM и DM в) МК и АД г) АО и MD д) АВ и ОС

3. По рисунку из задания 2 докажите, что прямая МК параллельна плоскости ABC.

2 вариант.

1. Закончите предложение: «Прямые, которые лежат в одной плоскости и не пересекаются, называются...»

2. Выполните рисунок по условию: ABCD – параллелограмм, точка O не принадлежит этому параллелограмму, M – середина АО, K – середина OD

Определите взаимное расположение прямых:

а) МК и ВС б) МК и ОС в) DK и DO г) АО и DC д) АВ и OM

3. По рисунку из задания 2 докажите, что прямые МК и CD скрещивающиеся.

Инструменты оценки

№	Инструменты оценки (ключ, критерии, модельные ответы)		Баллы
	1 вариант	2 вариант	
1	пересекающиеся	параллельные	1

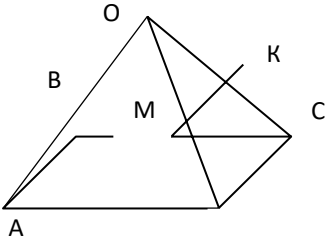
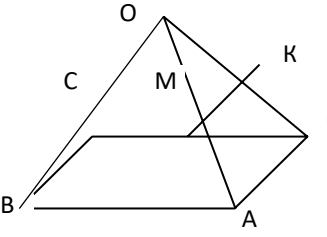
2	 <p>А) параллельные Б) совпадающие В) скрещивающиеся Г) пересекающиеся Д) скрещивающиеся</p>	 <p>А) параллельные Б) скрещивающиеся В) совпадающие Г) скрещивающиеся Д) пересекающиеся</p>	5
3	<p>$MK \not\subset (ABC), MK \parallel DC$ (т.к. МК - средняя линия ΔDOC), $DC \subset (ABC) \Rightarrow MK \parallel (ABC)$ по признаку параллельности прямой и плоскости.</p>	<p>$KM \subset (DOA), DC \cap (DOA) = D, D \notin KM \Rightarrow KM \div CD$ по признаку скрещивающихся прямых</p>	2
ИТОГО			8
«отлично» - 8 баллов			«хорошо» - 6,7 баллов
			«удовлетворительно» - 4,5 балл

Практическая работа № 12 «Решение задач на нахождение углов и расстояний» выполняется в письменном виде.

Примерные задания

1 вариант.

1. Выполните рисунок по условию: $ABCD$ – прямоугольник, $KA \perp (ABC)$.

Закончите предложения:

- расстояние от K до AB показывает отрезок.....
- Если $AB \perp BC$, то отрезок $\perp BC$ (по теореме о трех перпендикулярах)

2. Верно ли утверждение (да или нет)?

- Если наклонные равны, то равны их проекции.
- Перпендикуляр длиннее наклонной.

3. Расстояние от точки В до плоскости α равно 8 см. Наклонная ВС с плоскостью α образует угол 30° . Найдите проекцию наклонной.

2 вариант.

1. Выполните рисунок по условию: ABCD – квадрат, KB \perp (ABC). Закончите предложения:

а) расстояние от К до ВС показывает отрезок.....

б) Если BC \perp CD, то отрезок \perp CD (по теореме о трех перпендикулярах)

2. Верно ли утверждение? (да или нет)

А) Если проекции наклонных равны, то равны и наклонные.Б)

Наклонная равна перпендикуляру.

3. Угол между наклонной AC и перпендикуляром AB равен 30° . Проекция наклонной равна 6 см. Найдите длину перпендикуляра.

Инструменты оценки

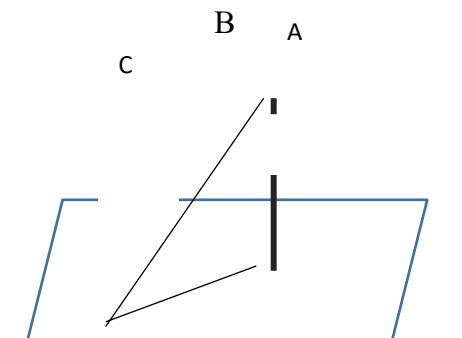
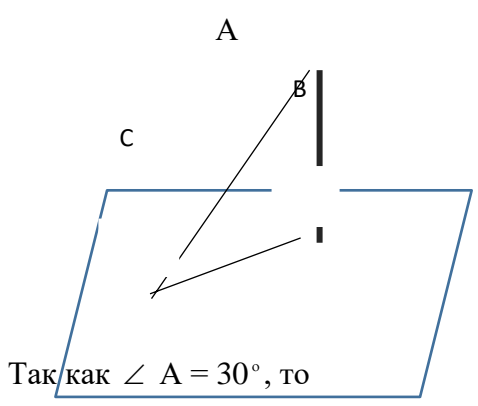
№	Инструменты оценки (ключ, критерии, модельные ответы)		Баллы
	1 вариант	2 вариант	
1	А)КА б) KB	А) KB б) KC	2
2	А) да б) нет	А) да б) нет	2
3	 <p>Так как $\angle C = 30^\circ$, то BC = 2 AB. (катет, лежащий напротив угла 30° в два раза меньше</p>	 <p>Так как $\angle A = 30^\circ$, то AC = 2 CB. (катет, лежащий напротив угла 30° в два раза меньше гипотенузы) \Rightarrow</p>	4

гипотенузы) $\Rightarrow BC = 2 BA = 2 \cdot 8 = 16$ см . По теореме Пифагора: $AC = \sqrt{192}$ см,	$AC = 2 \cdot 6 = 12$ см . По теореме Пифагора: $AB = \sqrt{108} = 6\sqrt{3}$ см,	
ИТОГО		8
«отлично» - 8 баллов «хорошо» - 6,7 баллов «удовлетворительно» - 4,5 баллов		

Практическая работа № 16 «Вычисление площади и объёма пирамиды»

выполняется в письменном виде.

Примерные задания

1 вариант.

1. Закончите предложение

А) Поверхность, составленная из нескольких многоугольников, называется..... Б) Высота боковой грани правильной пирамиды называется.....

В) Призма, у которой боковые рёбра перпендикулярны основаниям, называется.... Г) Формула площади полной поверхности призмы имеет вид....

2. Верно ли утверждение (да или нет)?

А) В основании правильной четырёхугольной призмы - квадрат. Б) Боковые грани правильной пирамиды – параллелограммы.

В) $S_{\text{бок пир}} = P_{\text{осн}} \cdot h$

3. Начертите треугольную наклонную призму.

4. В правильной треугольной призме сторона основания равна 4 см, а высота призмы равна 3 см. Найдите площади полной поверхности призмы и её объём.

5. Сторона основания правильной четырёхугольной пирамиды 4 см, высота – 3 см. Найдите площадь поверхности пирамиды и объём.

2 вариант.

1. Закончите предложение

А) Многогранник, составленный из двух равных многоугольников, расположенных в параллельных плоскостях, и n параллелограммов, называется.....

Б) Прямая призма, в основании которой квадрат или равносторонний треугольник, называется....

В) Отрезок, соединяющий вершину правильной пирамиды с центром основания, называется....

Г) Формула площади боковой поверхности призмы имеет вид.....

2. Верно ли утверждение (да или нет)?

А) В основании правильной четырёхугольной пирамиды - квадрат.Б) Все боковые рёбра правильной пирамиды равны

В) $S_{\text{пов}} \text{ призмы} = S_{\text{бок}} + h$

3. Начертите четырёхугольную пирамиду.

4. В правильной треугольной призме сторона основания равна 8 см, а высота призмы равна 5 см. Найдите площади полной поверхности призмы и её объём.

5. Сторона основания правильной четырёхугольной пирамиды 6 см, высота – 4 см. Найдите площадь поверхности пирамиды и объём.

Инструменты оценки

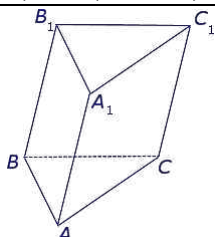
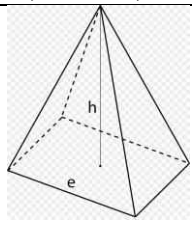
№	Инструменты оценки (ключ, критерии, модельные ответы)		Баллы
	1 вариант	2 вариант	
1	А) многогранник б) апофема В) прямая г) $S_{\text{пов}} = 2S_{\text{осн}} + S_{\text{бок}}$	А) призма б) правильная В) высота г) $S_{\text{бок}} = P_{\text{осн}} \cdot h$	4
2	А) да б) нет в) нет	А) да б) да в) нет	3
3			1
4	$S_{\text{осн}} = \frac{a^2\sqrt{3}}{4} = 4\sqrt{3}$ $P_{\text{осн}} = 3a = 12\text{см}$ $S_{\text{бок}} = P_{\text{осн}} \cdot h = 36\text{ см}^2$ $S_{\text{пов}} = 2S_{\text{осн}} + S_{\text{бок}} = 2 \cdot 4\sqrt{3} + 36 = 8\sqrt{3} + 36\text{ см}^2$ $V = S_{\text{осн}} \cdot h = 4\sqrt{3} \cdot 4 = 16\sqrt{3}\text{ см}^3$	$S_{\text{осн}} = 16\sqrt{3}\text{ см}^2$, $P_{\text{осн}} = 24\text{см}$, $S_{\text{бок}} = 120\text{ см}^2$ $S_{\text{пов}} = 16\sqrt{3} + 120\text{ см}^2$ $V = 32\sqrt{3}\text{ см}^3$ $80\sqrt{3}$	4

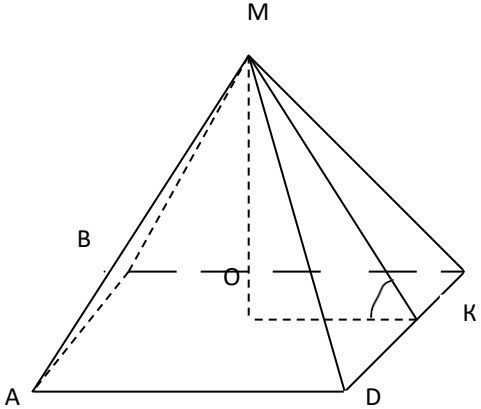
5	 <p> $S_{\text{осн}} = 4^2 = 16 \text{ см}^2$, $P_{\text{осн}} = 16 \text{ см}$ $OK = 2 \text{ см}$, Из $\triangle MOK$ по теореме Пифагора $MK = \sqrt{13} \text{ см}$ $S_{\text{бок}} = 8 \sqrt{13} \text{ см}^2$ $S_{\text{пов}} = 16 + 8 \sqrt{13} \text{ см}^2$ $V = \frac{1}{3} \cdot 16 \cdot \sqrt{13} = \frac{16\sqrt{13}}{3} \text{ см}^3$ </p>	<p> $S_{\text{осн}} = 6^2 = 36 \text{ см}^2$, $P_{\text{осн}} = 24 \text{ см}$ $OK = 3 \text{ см}$, Из $\triangle MOK$ по теореме Пифагора $MK = 5 \text{ см}$ $S_{\text{бок}} = \frac{1}{2} \cdot 24 \cdot 5 = 60 \text{ см}^2$ $V = \frac{1}{3} \cdot 36 \cdot 4 = 48 \text{ см}^3$ </p>	6
ИТОГО			18
<p>«отлично» - 17,18 баллов , «хорошо» - 13 – 16 баллов , «удовлетворительно» - 9 – 12 балла</p> <p>Практическая работа № 18 «Вычисление площади и объёма цилиндра.</p>			

Вычисление площади и объёма конуса» выполняется в письменном виде.

Примерные задания

1 вариант.

1. Прямоугольник со сторонами 4 см и 6 см вращается вокруг меньшей стороны. Найдите объём получившегося тела и площадь боковой поверхности.

2. Ведёрко имеет форму усечённого конуса с диаметрами оснований 10 см и 26 см, высотой 6 см. Найдите образующую ведра.

2 вариант.

1. Прямоугольник со сторонами 6 см и 8 см вращается вокруг большей стороны. Найдите объём получившегося тела и площадь боковой поверхности.

2. Стаканчик имеет форму усечённого конуса с диаметрами оснований 6 см и 16 см и образующей 13 см. Найдите высоту стаканчика.

Инструменты оценки

№	Инструменты оценки (ключ, критерии, модельные ответы)		Баллы
	1 вариант	2 вариант	
1	$S_{\text{бок}} = 2\pi Rh = 48\pi \text{ см}^2$ $V = \pi R^2 h = 144\pi \text{ см}^3$	$S_{\text{бок}} = 2\pi Rh = 96\pi \text{ см}^2$ $V = \pi R^2 h = 288\pi \text{ см}^3$	2
2	$L^2 = (13-5)^2 + 6^2 = 100$, $L = 10\text{см}$	$L^2 = 13^2 - (8-3)^2 = 144$, $L = 12\text{ см}$	2
	ИТОГО		4
«отлично» - 4 балла «хорошо» - 3 балла «удовлетворительно» - 2 балла			

Практическая работа № 19 «Вычисление площади и объёма шара»
 выполняется в письменном виде.

Примерные задания

1 вариант 1. Закончите

предложение:

- а) Тело, которое получается вращением прямоугольного треугольника вокруг катета, называется.....
 - б) Отрезок, который соединяет центры оснований цилиндра, называется..... в) Какая фигура получается в осевом сечении конуса?
 - г) $S_{\text{пов. цил.}} = \dots$
 - д) Уравнение сферы имеет вид:
2. Изобразите усечённый конус. Покажите на рисунке образующую.
 3. Изобразите шар. Покажите на рисунке радиус.

2 вариант

1. Закончите предложение:

- а) Тело, которое получается вращением прямоугольника вокруг одной из сторон, называется.....
 - б) Тело, ограниченное сферой, называется...
 - в) Секущая плоскость, проходящая через ось цилиндра, называется.... г) $S_{\text{пов. кон.}} = \dots$
 - д) Площадь сферы находится по формуле...
2. Изобразите конус. Покажите на рисунке осевое сечение.
 3. Изобразите сферу. Покажите на рисунке диаметр.

Инструменты оценки

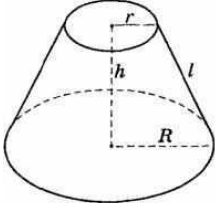
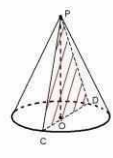
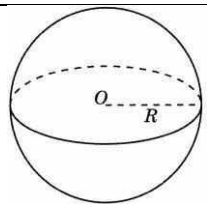
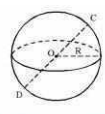
№	Инструменты оценки (ключ, критерии, модельные ответы)		Баллы
	1 вариант	2 вариант	
1	А) конус б) ось или высота В) равнобедренный треугольник Г) S пов. цил. = $2\pi R(R+h)$	А) цилиндр б) шар В) осевое сечение Г) S пов. кон. = $\pi R(R+L)$	4
2	 L - образующая	 Сечения конуса Осевое сечение	1
3		 O – центр сферы, OC – радиус сферы R, DC – диаметр сферы D, D = 2R.	1
ИТОГО			6
«отлично» - баллов -3,4 балла			«хорошо» - 5 баллов «удовлетворительно»

Практическая работа № 21 «Действия над векторами в координатах»
выполняется в письменном виде.

Примерные задания

Вариант 1.

Дан $\triangle ABC$: $A(2; -3; 4)$, $B(1; 0; 2)$, $C(1; 3; -2)$, CM – медиана треугольника

Найдите: 1) $2\vec{CM} + 3\vec{CA}$ 2) косинус угла C и его вид (острый, тупой или прямой)

Вариант 2.

Дан $\triangle ABC$: $A(1; 0; 2)$, $B(0; -1; 3)$, $C(3; 2; -2)$. BM – медиана.

Найдите: 1) $3\vec{BM} - 2\vec{BA}$, 2) $\cos B$ и определите вид угла B (острый, тупой, прямой)

Инструменты оценки 1 вариант

№	Инструменты оценки (ключ, критерии, модельные ответы)	Балл
---	---	------

		Б
1	<p>1) а) $M(1,5; -1,5; 3)$ б) $\overline{CM}\{0,5; -4,5; 5\}$ в) $\overline{2CM}\{1; -9; 10\}$ г) $\overline{CA}\{1; -6; 6\}$</p> <p>д) $\overline{3CA}\{3; -18; 18\}$ е) $\overline{3CA} + \overline{2CM} = \{4; -27; 28\}$</p> <p>1) $CA = \{2-1; -3-3; 4-(-2)\} = \{1; -6; 6\}$, $\overline{CA} = \sqrt{1^2 + (-6)^2 + 6^2} = \sqrt{1+36+36} = \sqrt{73}$ $CB = \{1-1; 0-3; 2-(-2)\} = \{0; -3; 4\}$ $\overline{CB} = \sqrt{0^2 + (-3)^2 + 4^2} = \sqrt{0+9+16} = \sqrt{25} = 5$ $CA \cdot CB = 1 \cdot 0 + (-6) \cdot (-3) + 6 \cdot 4 = 0 + 18 + 24 = 42 > 0 \Rightarrow$ $\overline{CA} \cdot \overline{CB} = \sqrt{73} \cdot 5 = 5\sqrt{73}$. $\cos C = \frac{42}{5\sqrt{73}}$. угол C острый.</p> <p>Ответ: 1) $\overline{3CA} + \overline{2CM} = \{4; -27; 28\}$ 2) $\cos C = \frac{42}{5\sqrt{73}}$, угол острый</p>	
	Нахождение координат середины отрезка	1
	Нахождение координат векторов CM, CA, CB	3
	Действия над векторами	2
	Нахождение длин векторов CA и CB	1
	Нахождение скалярного произведения	1
	Нахождение косинуса угла	1
	Определение вида угла	1
	ИТОГО	10
	«отлично» - 9,10 баллов «хорошо» - 7-8 баллов «удовлетворительно» - 5 - 6 балла	

Инструменты оценки 2 вариант

№	Инструменты оценки (ключ, критерии, модельные ответы)	Баллы
	1) а) $M(2; 1; 0)$ б) $\overline{BM} = \{2; 2; -3\}$ в) $\overline{3BM} = \{6; 6; -9\}$ г)	

1	$\overrightarrow{BA} = \{1; 1; -1\}$ д) $2\overrightarrow{BA} = \{2; 2; -2\}$ е) $3\overrightarrow{BM} - 2\overrightarrow{BA} = \{4; 4; -7\}$ 2), $\overrightarrow{BA} = \{1; 1; -1\}$ $ \overrightarrow{BA} = \sqrt{3}$ $\overrightarrow{BC} = \{3; 3; -5\}$ $ \overrightarrow{BC} = \sqrt{43}$, $ \overrightarrow{BC} \cdot \overrightarrow{BA} = \sqrt{129}$ $\cos B = \frac{11}{\sqrt{129}} > 0 \Rightarrow B$ – угол острый	
	Нахождение координат середины отрезка	1
	Нахождение координат векторов CM, CA, CB	3
	Действия над векторами	2
	Нахождение длин векторов CA и CB	1
	Нахождение скалярного произведения	1
	Нахождение косинуса угла	1
	Определение вида угла	1
	ИТОГО	10
«отлично» - 9,10 баллов «хорошо» - 7-8 баллов «удовлетворительно» - 5 - 6		балла

Проверочная работа № 22 «Определение общих свойств функций»
 выполняется в письменном виде.

Примерные задания

1 вариант

1. Закончите предложение:

- а) Независимая переменная x называется...
 б) Если выполняется равенство: $f(-x) = f(x)$, то функция является... в) Если для $x_2 > x_1$ выполняется $y_2 < y_1$, то функция является...

2. Определите монотонность функции $y = \frac{6}{x}$

3. Определите чётность функции $y = x^4 + \cos x$

4. Найдите область определения функции $y = \sqrt{2x - 4}$

5. Опишите свойства функции, график которой изображён на рисунке: а) область определения
 б) множество значений в) промежутки монотонности

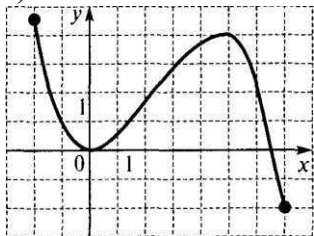

2 вариант.

1. Закончите предложение:

А) График чётной функции симметричен относительно.....

Б) Множество точек координатной плоскости, абсциссы которых равны x , а ординаты $-y$, называют...

В) Если для $x_2 > x_1$ выполняется $y_2 > y_1$, то функция является...

2. Определите монотонность функции $y = 3x$

3. Определите чётность функции $y = x^3 \cdot \cos x$

4. Найдите область определения функции $y = \frac{5x}{3x - 6}$

5. Опишите свойства функции, график которой изображён на рисунке: а) область определения

б) множество значений в) промежутки монотонности

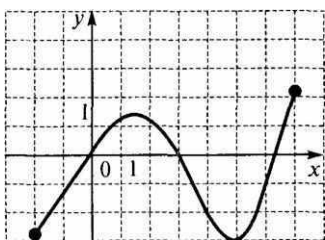

Инструменты оценки

№	Инструменты оценки (ключ, критерии, модельные ответы)		Баллы
	1 вариант	2 вариант	
1	А) аргумент Б) убывающая	б) нечётная в) возрастающая	3
2	убывающая	возрастающая	1

3	чётная	нечётная	1
4	$X \geq 2$	$X \neq 2$	1
5	А) [-2; 7] б) [-2; 4,5] В) возрастает [0;5] , убывает [-2;0] ; [5; 7]	А) [-2; 7] б) [-3; 2] В) убывает [1,5 ;5] , возрастает [-2;1,5] ; [5; 7]	4
ИТОГО			10
«отлично» - 10 5 – 7 баллов			«хорошо» - 8 – 9 баллов «удовлетворительно» -

Практическая работа № 24 «Определение свойств степенной функции, построение графиков» выполняется в письменном виде.

Примерные задания

1 вариант

- Какая из данных функций является степенной : а) $y = 0,6^x$ б) $y = x^{0,6}$ в) $y = 0,6x-1$
- Изобразите схематично график функции $y = x^9$. Определите $D(y)$, $E(y)$, монотонность.
- Сравните : а) $0,8\sqrt[3]{}$ и $0,9\sqrt[3]{}$ б) $(\sqrt{6})^{-4}$ и $(\sqrt{8})^{-4}$ в) $2^{-0,6}$ и $3^{-0,6}$ г) $0,3^5$ и 1.

2 вариант.

- Какая из данных функций является степенной: а) $y = x^4$ б) $y = 4^x$ в) $y = 4x + 3$.
- Изобразите схематично график функции $y = x^{\sqrt{2}}$. Определите $D(y)$, $E(y)$, монотонность.
- Сравните : а) $(\sqrt{5})^{-0,6}$ и $(\sqrt{7})^{-0,6}$ б) $8,3\sqrt[4]{}$ и $7\sqrt[2]{}$ в) 6^{-4} и 7^{-4} г) $2,3^8$ и 1.

Инструменты оценки

№	Инструменты оценки (ключ, критерии, модельные ответы)		Баллы
	1 вариант	2 вариант	
1	б		1

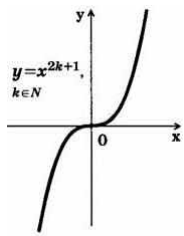
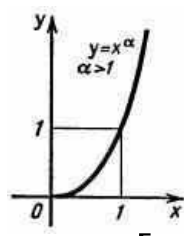
2	 <p>$y = x^{2k+1}, k \in \mathbb{N}$</p> <p>Д(у) = \mathbb{R}, E(у) = \mathbb{R}, возрастающая</p>	 <p>$y = x^\alpha, \alpha > 1$</p> <p>Д(у) = $[0; +\infty)$ E(у) = $[0; +\infty)$, возрастающая</p>	3
3	<p>а) $0,8^{\sqrt{3}} < 0,9^{\sqrt[3]{7}}$ б) $(\sqrt{6})^{-4} > (8\sqrt[4]{8})^{-4}$</p> <p>в) $2^{-0,6} > 3^{-0,6}$ г) $0,3^5 < 1$.</p>	<p>а) $(\sqrt{5})^{-0,6} > (\sqrt[7]{7})^{-0,6}$ б) $8,3^2 > \sqrt{7^2}$ в) $6^{-4} > 7^{-4}$ г) $2,3^8 > 1$.</p>	4
ИТОГО			8
«отлично» - 8 баллов			«хорошо» - 6,7 баллов
			«удовлетворительно» - 4,5б

Практическая работа № 25 «Определение свойств показательной функции, построение графиков» выполняется в письменном виде.

Примерные задания

1 вариант.

- Какая из данных функций показательная: А) $y = x^4 - 3$ Б) $y = \sqrt{4x-3}$ В) $y = 4^x + 6$ Г) $y = \frac{4}{x}$
- Изобразите (схематично) график функции $y = 0,7^x$
- Найдите область определения функции $y = 1,7^{x-1}$
- Запишите числа в порядке возрастания: $3^{\sqrt{2}}; 3^{\sqrt{5}}; 3^{1,7}$
- Сравните а и b, если $\left| \frac{(3)^a}{(7)} \right| < \left| \frac{(3)^b}{(7)} \right|$

2 вариант.

- Какая из данных функций показательная: А) $y = 5^x - 2$ Б) $y = x^5$ В) $y = \sqrt{5x}$ Г) $y = \frac{5}{x}$
- Изобразите (схематично) график функции $y = 1,7^x$
- Найдите область определения функции $y = 2^{x+1}$
- Запишите числа в порядке убывания: $4^{\sqrt{3}}; 4^{\sqrt{2}}; 4^{0,5}$
- Сравните а и b, если $(3,7)^a < (3,7)^b$

Инструменты оценки

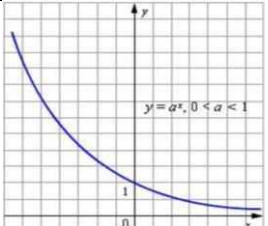
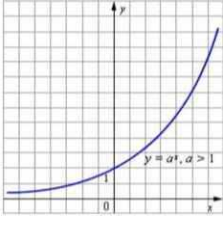
№	Инструменты оценки (ключ, критерии, модельные ответы)		Баллы
	1 вариант	2 вариант	
1	в	а	1
2			1
3	$D(y) = \mathbb{R}$	$D(y) = \mathbb{R}$	1
4	$3^{\sqrt{2}} < 3^{1.7} < 3^{\sqrt{5}}$	$4^{\sqrt{7}} > 4^{\sqrt{3}} > 4^{0.5}$	2
5	$a > b$	$a < b$	1
ИТОГО			6
«отлично» - 6 баллов «хорошо» - 5 баллов «удовлетворительно» - 3,4 балла			

Практическая работа № 27 «Определение свойств тригонометрических функций, построение графиков» выполняется в письменном виде.

Примерные задания

1 вариант.

1. Закончите предложение: « На рисунке изображён график функции $y = \dots$ »

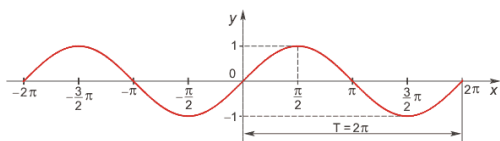

2. Верно ли утверждение? (да или нет): А) $y = \sin x$. $D(y) = \mathbb{R}$ Б) $y = \cos x$, $E(y) = \mathbb{R}$

В) $y = \operatorname{tg} x$ - функция чётная Г) $y = \operatorname{ctg} x$, период равен π

3. Найдите область определения функции $y = \sin \frac{4}{x-4}$

4. Определите четность функции $y = x^2 \cdot \cos x$

5. Найдите множество значений функции $y = 4\sin x + 2$

6. Сравните: а) $\cos \frac{\pi}{9}$ и $\cos \frac{3\pi}{10}$ б) $\operatorname{tg} \frac{\pi}{7}$ и $\operatorname{tg}(-\frac{\pi}{9})$

2 вариант

1. Закончите предложение: « На рисунке изображён график функции $y = \dots$ »

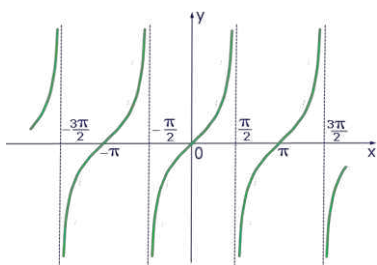

2. Верно ли утверждение? (да или нет): А) $y = \operatorname{tg} x$, $D(y) = R$ Б) $y = \sin x$, $E(y) = [-1; 1]$

В) $y = \cos x$ - функция чётная Г) $y = \operatorname{ctg} x$, период равен 2π

3. Найдите область определения функции $y = \cos\sqrt{x+2}$

4. Определите четность функции $y = x^3 \cdot \sin x$

5. Найдите множество значений функции $y = 2\cos x - 1$

6. Сравните: а) $\sin \frac{3\pi}{10}$ и $\sin \frac{2\pi}{9}$ б) $\operatorname{ctg} \frac{\pi}{7}$ и $\operatorname{ctg} \frac{2\pi}{9}$

Инструменты оценки

№	Инструменты оценки (ключ, критерии, модельные ответы)		Баллы
	1 вариант	2 вариант	
1	$Y = \sin x$	$Y = \operatorname{tg} x$	1
2	А) да б) нет в) нет г) да	А) нет б) да в) да г) нет	2
3	X 4	X 2	1
4	чётная	чётная	1
5	$[-\sqrt{2}; 6]$	$[-\sqrt{3}; 1]$	1

6	а) $\cos \frac{\pi}{9} > \cos \frac{3\pi}{10}$ б) $\operatorname{tg} \frac{\pi}{7} > \operatorname{tg}(-\frac{\pi}{9})$	а) $\sin \frac{3\pi}{10} > \sin \frac{2\pi}{9}$ б) $\operatorname{ctg} \frac{\pi}{7} > \operatorname{ctg} \frac{2\pi}{9}$	3
ИТОГО			9
«отлично» - 9баллов		«хорошо» - 7,8	«удовлетворительно» - 4 -6

Практическая работа № 29 «Решение рациональных уравнений и неравенств, определение их равносильности. Основные приемы их решения» выполняется в письменном виде.

Примерные задания

1 вариант.

1. Равносильны ли уравнения: $x(x-6) + 10 = 1$ и $2(x+4) = 6$?

2. Равносильны ли неравенства: $(x-2)(x+4) < x^2$ и $2x + 10 < -5x - 4$?

3. Решите уравнение: $\frac{1}{5-x} + \frac{9}{25-x^2} = \frac{3}{5+x}$

4. Решите неравенство: $\frac{x+6}{x-3} \leq 0$

2 вариант

1. Равносильны ли уравнения: $1 + x(x-4) = -3$ и $3(x-2) = 3$

2. Равносильны ли неравенства: $(x+3)(x-2) > x^2$ и $9x - 9 > 7x + 3$.

3. Решите уравнение: $\frac{3}{x+1} + \frac{2}{x-1} = \frac{4}{x^2-1}$

4. Решите неравенство: $\frac{x-5}{x+2} \geq 0$

Инструменты оценки

№	Инструменты оценки (ключ, критерии, модельные ответы)		Баллы
	1 вариант	2 вариант	
1	$X = 2, x = -1$ не равносильные	$X = 2, x = 3$ не равносильные	2

2	$X < 4, \quad x < -2$ не равносильные	$X > 6, \quad x > 6$ равносильные	2
3	$X = 0,25$ ОДЗ: $x \neq \pm 5$	$X = 1,8$ ОДЗ: $x \neq \pm 1$	2
4	$[-6; 3)$	$(-\infty; -2) \cup [5; +\infty)$	2
ИТОГО			8
«отлично» - 8 баллов «хорошо» - 6,7 баллов «удовлетворительно» - 4,5 баллов			

Практическая работа № 30 «Решение систем уравнений и неравенств. Применение готовых компьютерных программ для решения задач» выполняется в письменном виде.

Примерные задания

1 вариант

Запустите программу **Maxima**.

1. Решите системы уравнений: а)
$$\begin{cases} x - 3y - z = -1 \\ -x + 4y + z = 4 \\ x + 9y - 2z = 3 \end{cases}$$
 б)
$$\begin{cases} \frac{x+y}{4} - \frac{x-y}{3} = 5 \\ \frac{x}{4} + \frac{y}{3} = 6 \end{cases}$$

2. Решите графическим методом систему:
$$\begin{cases} y - 4 = 2^x \\ y + x = 5 \end{cases}$$

2 вариант

Запустите программу **Maxima**.

1. Решите системы уравнений: а)
$$\begin{cases} x + 2y - z = 5 \\ 2x - y + 3z = 0 \\ 3x + 3y + 2z = 9 \end{cases}$$
 б)
$$\begin{cases} \frac{x-y}{6} + \frac{x+y}{3} = 5 \\ \frac{x}{3} + \frac{y}{6} = 4 \end{cases}$$

2. Решите графическим методом систему:
$$\begin{cases} y + 2 = 3^x \\ y + x = 2 \end{cases}$$

Практическая работа № 31 «Решение иррациональных уравнений и неравенств. Основные приемы их решения» выполняется в письменном виде.

Примерные задания

1 вариант.

Решите уравнения: а) $\sqrt[3]{1+x} = 2$ б) $\sqrt{2x+3} = x$

в) $\sqrt{9-x} = \sqrt{2x-3}$; г) $\sqrt{2x+3} = 6-x$; д) $\sqrt{5+\sqrt[3]{x+3}} = 3$;

2 вариант

Решите уравнения:

а) $\sqrt[4]{1+x} = 2$

б) $\sqrt{6-x} = x$

в) $\sqrt{4x+2} = \sqrt{2x-4}$;

г) $\sqrt{x+1} = x-5$;

д) $\sqrt[3]{3+\sqrt{x+4}} = 2$

Инструменты оценки

№	Инструменты оценки (ключ, критерии, модельные ответы)		Баллы
	1 вариант	2 вариант	
а	X = 7	X = 15	1
б	Д = 16, x ₁ = -1 (посторонний корень) X ₂ = 3 - ответ	Д = 25, x ₁ = -2 (посторонний корень) X ₂ = 3 - ответ	2
в	X = 4	Корней нет	1
г	X ² - 14x + 33 = 0, Д = 64 X ₁ = 11 (посторонний корень) X ₂ = 3 - ответ	X ² - 11x = 24 = 0, Д = 25 X ₁ = 3 (посторонний корень) X ₂ = 8 - ответ	2
д	X = 61	X = 21	2
ИТОГО			8
«отлично» - 8 баллов «хорошо» - 6,7 баллов «удовлетворительно» - 4,5 баллов			

Практическая работа № 32 «Решение показательных уравнений и неравенств. Основные приемы их решения» выполняется в письменном виде.

Примерные задания

1 вариант.

1. Решите уравнения:

а) $5^{2x-3} = 125$

б) $3^{x+3} - 3^x = 78$

в) $25^x - 3 \cdot 5^x - 10 = 0$

2. Решите неравенства:

а) $\left| \frac{(1)}{(7)} \right|^{4+2x} < \left| \frac{(1)}{(49)} \right|$

б) $3^{x+4} \cdot 2^{x+4} \leq 3^{2x} \cdot 2^{2x}$

3. Решите графически:

$2^x = 4 - 2x$

**2 вариант.**

1. Решите уравнения: а) $3^{4-2x} = 9$ б) $5^{x+2} + 5^x = 130$ в) $16^x - 4^x - 12 = 0$

2. Решите неравенства: а) $\left| \frac{1}{-5} \right|^{1+2x} > \frac{1}{125}$ б) $2^{x+2} \cdot 5^{x+2} \geq 2^{3x} \cdot 5^{3x}$

3. Решите графически: $(0,5)^x = 2x + 4$

Инструменты оценки

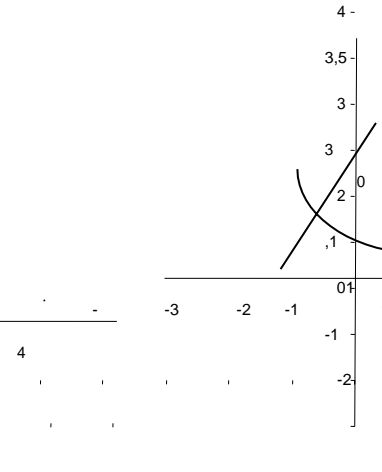
№	Инструменты оценки (ключ, критерии, модельные ответы)		Баллы
	1 вариант	2 вариант	
1	А) $X = 3$ б) $x = 1$ В) $t^2 - 3t - 10 = 0, t_1 = 5, t_2 = -2$ $X = 1.$	А) $x = 1$ б) $x = 1$ В) $t^2 - t - 12 = 0, t_1 = 4, t_2 = -3$ $X = 1.$	3
2	А) $X < 1,$ б) $x \geq 4$	А) $x > -1$ б) $x \leq 1$	2
3	Ответ: $x = 1.$ 	Ответ: $x = -1.$ 	2
ИТОГО			7
<p>«отлично» - 7 баллов «хорошо» - 5,6 баллов «удовлетворительно» - 3,4 балла</p>			

Практическая работа № 33 «Решение логарифмических уравнений и неравенств. Основные приемы их решения» выполняется в письменном виде.

Примерные задания

1 вариант.

1. Решите уравнения: а) $\log_3(x-3) = 2$ б) $\log_2(2x-6) = \log_2(3x-1)$

в) $\log_{\frac{2}{3}} x - \log_{\frac{1}{3}} x = 2$

2. Решите неравенства: а) $\log_3 x \leq 1$ б) $\log_{0,4}(2x+4) > \log_{0,4} 6$

2 вариант

1. Решите уравнения: а) $\log_2(x+4) = 3$ б) $\log_5(5x-1) = \log_5(2x-7)$

в) $\log_{0,5}^2 x - \log_{0,5} x = 6$.

2. Решите неравенства: а) $\log_4 x < 2$ б) $\log_{0,2}(x+6) \geq \log_{0,2} 8$

Инструменты оценки

№	Инструменты оценки (ключ, критерии, модельные ответы)		Баллы
	1 вариант	2 вариант	
1	А) 12 б) корней нет В) $t^2 - t - 2 = 0$, $t_1 = 2$, $t_2 = -1$ $X = 9$, $x = 1/3$	А) 4 б) корней нет В) $t^2 - t - 6 = 0$, $t_1 = 3$, $t_2 = -2$ $X = 4$, $x = \sqrt{3}$	А) 1 Б) 1 В) 2
2	А) $(0; 3]$ б) $(-2; 1)$	А) $(0; 16)$ б) $(-6; 2]$	4
ИТОГО			8
«отлично» - 8 баллов «хорошо» - 6,7 баллов «удовлетворительно» - 4,5 баллов			

Практическая работа № 34 «Решение тригонометрических уравнений и неравенств. Основные приемы их решения» выполняется в письменном виде.

Примерные задания

1 вариант.

Решите уравнение: А) $\cos x = \frac{\sqrt{3}}{2}$ б) $\sin x + \frac{1}{2} = 0$ в) $\cos 2x = 0$ Г) $\operatorname{tg} x = \sqrt{3}$

д) $(\sin x - 1)(3 - 2\cos x) = 0$

2 вариант.

Решите уравнение: А) $\sin x = \frac{\sqrt{3}}{2}$ б) $\cos x - \frac{1}{2} = 0$ в) $\sin x = 12$ г) $\operatorname{ctgx} = \sqrt{3}$
 д) $(4 - 3\sin x)(\cos x + 1) = 0$

Инструменты оценки

№	Инструменты оценки (ключ, критерии, модельные ответы)		Баллы
	1 вариант	2 вариант	
а	$\pm \frac{\pi}{6} + 2\pi n$	$(-1)^n \cdot \frac{\pi}{3} + \pi n$	1
б	$(-1)^{n+1} \cdot \frac{\pi}{6} + \pi n$	$\pm \frac{\pi}{3} + 2\pi n$	1
в	$\frac{\pi}{4} + \frac{\pi n}{2}$	$\pi + 4\pi n$	1
г	$\frac{\pi}{3} + \pi n$	$\frac{\pi}{6} + \pi n$	1
д	$\frac{\pi}{2} + 2\pi n$, корней нет	$2\pi n$, корней нет	2
ИТОГО			6
«отлично» - 6 баллов			«хорошо» - 5 баллов
- 3,4 балла			«удовлетворительно»

Практическая работа № 36 «Правила и формулы дифференцирования, таблица производных элементарных функций» выполняется в письменном виде.

Примерные задания

1 вариант.

Найдите производную: А) x^7 б) $7\sqrt{x}$ в) x^{-4} г) $\frac{5}{x}$ д) $2x^3 + \cos x$
 е) $3x^4 + 8x^2 - 4x + 3$ ж) $x^5 \cdot (4x - 3)$ з) $12x^3 \cdot \operatorname{tg} x$ и) $\frac{x^6}{\cos x}$

2 вариант.

Найдите производную: А) x^5 б) $3\sqrt{x}$ в) x^{-6} г) $\frac{2}{x}$ д) $3x^4 - \operatorname{tg} x$
 е) $\cos x - \frac{1}{x} + 4x^5 - 9$ ж) $x^6 \cdot (5x + 4)$ з) $8x^3 \cos x$ и) $\frac{\sin x}{x^4}$

- Для функции $f(x) = 5x^3 - 4x^2 + 6x - 2$ найдите тангенс угла наклона касательной в точке $x_0 = -1$
- Найдите точки графика функции $f(x) = x^3 - 12x^2 + 10$, в которых касательная параллельна оси абсцисс.
- Составьте уравнение касательной к графику функции $f(x) = 4x^3 - x^2 + 2x$ в точке $x_0 = 2$.
- Точка движется прямолинейно по закону $s = 2t$ с. $S(t) = 5t^3 + 4t^2 + 2$ (м). Найдите скорость при
- Тело движется прямолинейно по закону $S(t) = \frac{t^3}{3} + \frac{t^2}{2} - 6t$. Через сколько секунд после начала движения тело остановится?

Инструменты оценки

№	Инструменты оценки (ключ, критерии, модельные ответы)		Баллы
	1 вариант	2 вариант	
1	$f'(x) = 12x^2 - 2x + 2$, $R_{\text{кас}} = 46$	$F'(x) = 15x^2 - 8x + 6$, $\text{tga} = 29$	2
2	$3x^2 - 6x = 0 \Rightarrow x = 0, x = 2$	$3x^2 - 24x = 0 \Rightarrow x = 0, x = 8$	2
3	$F(1) = 7$ $f'(x) = 15x^2 - 8x + 6$ $f'(1) = 13$ ответ: $y = 13x - 6$	$F(2) = 32$ $f'(x) = 12x^2 - 2x + 2$ $f'(2) = 46$ ответ: $y = 46x - 64$	4
4	$V(t) = 12t^2 + 10t$, $v(3) = 138 \text{ м/с}$	$V(t) = 15t^2 + 8t$, $v(3) = 76 \text{ м/с}$	2
5	$V(t) = t^2 + t - 12 \Rightarrow t = 3 \text{ с}$	$V(t) = t^2 + t - 6 \Rightarrow t = 2 \text{ с}$	2
ИТОГО			12
«отлично» - 12 баллов			«хорошо» - 9 – 11 баллов
6 - 8 баллов			«удовлетворительно» -

Практическая работа № 39 «Исследование функции с помощью производной, построение графиков» выполняется в письменном виде.

Примерные задания

1 вариант.

1. Закончите предложение:

А) Точки, в которых производная функции равна нулю или не существует, называются.....

Б) Если при переходе через точку x_0 производная меняет знак с «-» на «+», то x_0 – точка

2. Верно ли утверждение? (да или нет)

- А) Если x_0 – точка экстремума и в этой точке существует производная, то она равна нулю.
 Б) Промежутки возрастания и убывания называют промежутками знакопостоянства.
 3. Найдите промежутки монотонности и точки экстремума функции $y = x^3 - 4x^2 + 5x - 1$

2 вариант.

1. Закончите предложение:

- А)) Если $f'(x) < 0$ в каждой точке интервала, то функция $f(x)$ на этом интервале.
 Б) Промежутки возрастания и убывания называют промежутками

2. Верно ли утверждение? (да или нет)

- А) Если при переходе через точку x_0 производная меняет знак с «-» на «+», то x_0 – точка максимума
 Б) Если $f'(x_0) = 0$, то x_0 – точка экстремума

3 Найдите промежутки монотонности и точки экстремума функции $y = 3x^3 - x^2 - 7x + 4$

Инструменты оценки

№	Инструменты оценки (ключ, критерии, модельные ответы)		Баллы
	1 вариант	2 вариант	
1	А) критические б) минимума	А) убывает б) монотонности	2
2	А) да б) нет	А) нет б) нет	2
3	$Y' = 3x^2 - 8x + 5, D = 4, y'(0) > 0$  Возрастает $(-\infty; 1)$; $(1 \frac{2}{3}; +\infty)$ Убывает $(1; 1 \frac{2}{3})$ $X \max = 1, x \min = 1 \frac{2}{3}$	$Y' = 9x^2 - 2x - 7, D = 256, y'(0) < 0$  Возрастает $(-\infty; -\frac{7}{9})$; $(1; +\infty)$ Убывает $(-\frac{7}{9}; 1)$ $X \max = -\frac{7}{9}, x \min = 1$	6
ИТОГО			10
«отлично» -10 баллов		«хорошо» - 7-9 баллов	
«удовлетворительно» -5,6 баллов			

Практическая работа № 41 «Нахождение первообразных» выполняется в письменном виде.

Примерные задания

1 вариант.

1. Определите, является ли функция $F(x)$ первообразной для функции $f(x)$

$$F(x) = 2x^2 + \cos x - 3; f(x) = 8x^3 + \sin x - 3x$$

2. Найдите одну из первообразных для функции:

$$\text{а) } f(x) = 5x^3 + \sin x \quad \text{б) } f(x) = 5 - \frac{3}{x} + x^2 \quad \text{в) } f(x) = (1 - 3x)^4$$

3. Для функции $f(x) = \frac{3}{2\sqrt{x}}$ найдите первообразную, график которой проходит через точку $A(9;4)$

2 вариант.

1. Определите, является ли функция $F(x)$ первообразной для функции $f(x)$ $F(x) = 3x^4 + \sin x - 2; f(x) = 12x^3 - \cos x$.

2. Найдите одну из первообразных для функции:

$$\text{а) } f(x) = 4x^2 + \cos x \quad \text{б) } f(x) = \frac{4}{x} - 3 + x^3 \quad \text{в) } f(x) = (3x + 2)^4$$

3. Для функции $f(x) = \frac{7}{2\sqrt{x}}$ найдите первообразную, график которой проходит через точку $A(4;9)$

Инструменты оценки

№	Инструменты оценки (ключ, критерии, модельные ответы)		Баллы
	1 вариант	2 вариант	
1	Не является	Не является	1
2	А) $\frac{5x^4}{4} - \cos x$, $x^3/3$ Б) $-\frac{(1-3x)^5}{15}$	а) $\frac{4x^3}{3} + \sin x$ б) $4 \ln x - 3x + \frac{x^4}{4}$ в) $\frac{(3x+2)^5}{15}$	3
3	$F(x) = 3\sqrt{x} - 5$	$F(x) = 7\sqrt{x} - 5$	2
ИТОГО			6
«отлично» - «хорошо» - «удовлетворительно» -			

Практическая работа № 45
письменном виде.

«Вычисление вероятности событий» выполняется в

Примерные задания

Вариант 1.

1. Сколько трёхзначных чисел можно составить из цифр 2,5,6,7, если цифры могут повторяться?
2. Сколькими способами из 8 претендентов можно выбрать 5 участников конференции?
3. В корзине 3 белых, 8 чёрных и 4 красных шара. Какова вероятность того, что вынутый шар окажется белым?
4. Участники жеребьёвки тянут жетоны от 1 до 30. Найдите вероятность того, что первый вынутый жетон содержит цифру 8.
5. 1) Событие, которое заведомо произойдёт, называется...
А) случайное б) невозможное в) достоверное г) неопределённое
2) Задачи, в которых необходимо осуществить перебор всех возможных вариантов или посчитать их количество, называются.....

Вариант 2.

1. Сколькими способами из 7 претендентов можно выбрать 4 участников конференции?
2. Сколько различных двузначных чисел можно составить из множества цифр $\{1; 2; 3; 4\}$ причём так, чтобы цифры числа были различны?
3. В ведре 4 карася, 6 окуней и 2 судака. Какова вероятность того, что вынутая рыба окажется окунем?
4. Участники жеребьёвки тянут жетоны от 1 до 30. Найдите вероятность того, что первый вынутый жетон не содержит цифру 3.
5. Ответьте на вопросы:
1) Наука, изучающая закономерности случайных событий, называется... А)
математическая статистика б) теория вероятностей
В) математический анализ г) теория чисел
2) События, которые при определённых условиях могут произойти, а могут не произойти, называются.....

Инструменты оценки 1

вариант

№	Инструменты оценки (ключ, критерии, модельные ответы)	№
1	$A_4^3 = 4^3 = 64$	1

2	$C_8^5 = \frac{8 \cdot 7 \cdot 6 \cdot 5 \cdot 4}{1 \cdot 2 \cdot 3 \cdot 4 \cdot 5} = 56$	2
3	$n = 3+8+4 = 15, m = 3. P = \frac{3}{15} = \frac{1}{5} = 20\%$ - вероятность вынуть белый жетон.	1
4	$n = 30, m = \{8; 18; 28\} = 3. P = \frac{m}{n} = \frac{3}{30} = \frac{1}{10}$ вероятность того, что вынутый жетон содержит цифру «8»	2
5	1) В 2) комбинаторные	2
	ИТОГО	8
«отлично» - 8 баллов «хорошо» - 6,7 баллов «удовлетворительно» - 4,5 балла		

2 вариант

№	Инструменты оценки (ключ, критерии, модельные ответы)	№
1	35	2
2	$A_4^2 = \frac{4!}{(4-2)!} = \frac{1 \cdot 2 \cdot 3 \cdot 4}{1 \cdot 2} = 12$	1
3	$n = 4+6+2 = 12, m = 6. P = 50\%$	1
4	$n = 30, m = 26. P = 87\%$ вероятность того, что вынутый жетон не содержит цифру «3»	2
5	1) а 2) случайные	2
	ИТОГО	8
«отлично» - 8 баллов «хорошо» - 6,7 баллов «удовлетворительно» - 4,5 балла		

2. КОНТРОЛЬНЫЕ РАБОТЫ

КОНТРОЛЬНАЯ РАБОТА № 1 выполняется в письменном виде после изучения ТЕМЫ № 1.1 «Развитие понятия числа. Корни, степени, логарифмы»

Для проведения контрольной работы требуется калькулятор.

Примерные контрольные задания

Вариант 1

1. Вычислите с помощью калькулятора с точностью до десятых: $2 - \sqrt{5} + \sqrt{3}$.
2. Вычислите: $\sqrt[3]{\sqrt{4}} \cdot \sqrt[6]{16} + \sqrt[8]{25^4}$
3. Найдите значение выражения: $9^{\frac{3}{2}} + 16^{\frac{1}{4}} - \left| \frac{1}{3} \right|^{-2}$
4. Упростите и найдите значение выражения: $\frac{a \cdot \sqrt[4]{b}}{a^{\frac{1}{2}} \cdot b^{\frac{3}{4}}}$, если $a = 9$, $b = 2$.
5. Сократите дробь: $\frac{a^{\frac{1}{2}} - 16}{3a^4 + 12}$
6. Вычислите: $\lg 50 + \lg 2 - 7^{\log_7 15}$
7. Найдите x , если $\log_5 x = 3 \log_5 2 + \frac{1}{2} \log_5 16 - \frac{1}{3} \log_5 8$

Инструмент оценки 1 вариант.

№	Инструменты оценки (ключ, критерии, модельные ответы)	Баллы
1	$2 - \sqrt{5} + \sqrt{3} \approx 2 - 2,24 + 1,73 \approx 1,49 \approx 1,5$	2
2	7	2
3	$9^{\frac{3}{2}} + 16^{\frac{1}{4}} - \left \frac{1}{3} \right ^{-2} = \sqrt{9^3} + \sqrt[4]{16} - 3^2 = 27 + 2 - 9 = 20$.	2
4	$a^{\frac{1}{2}} b \Rightarrow 9^{\frac{1}{2}} \cdot 2 = 3 \cdot 2 = 6$	2
5	$\frac{a^{\frac{1}{4}} - 4}{3}$	2
6	-13	2
7	16	2
	ИТОГО	14
9	«отлично» - 13,14. «хорошо» - 10-12 «удовлетворительно» - 7 -	

Вариант 2

1. Вычислите с точностью до десятых: $2 - \sqrt{3} + \sqrt{7}$.

2. Вычислите: $\sqrt[3]{\sqrt{2}} \cdot \sqrt[6]{32} + \sqrt[3]{3^{12}}$

3. Найдите значение выражения: $100^{0,5} + 49^2 + \left| \begin{matrix} 1 \\ - \\ 2 \end{matrix} \right|^{-3}$

4. Упростите и найдите значение выражения: $\frac{\sqrt[3]{a^2} \cdot b^{\frac{1}{5}}}{a^{\frac{1}{3}} \cdot b^{-\frac{4}{5}}}$, если $a = 8$, $b = 2$.

5. Сократите дробь: $\frac{a^{\frac{1}{3}} + 3}{2a^{\frac{2}{3}} - 18}$

6. Найдите значение выражения: $\log_2 20 - \log_2 5 + 5^{\log_5 8}$

7. Найдите x , если $\log_7 x = 3 \log_7 3 - \frac{1}{3} \log_7 27 + \frac{1}{2} \log_7 4$

Инструмент оценки 2 вариант.

№	Инструменты оценки (ключ, критерии, модельные ответы)	Баллы
1	$\approx 2 - 1,73 + 2,645 \approx 2,91 \approx 2,9$ $2 - \sqrt{3} + \sqrt{7}$	2
2	83	2
3	361	2
4	$a^{\frac{1}{3}} b \Rightarrow 8^{\frac{1}{3}} \cdot 2 = 2 \cdot 2 = 4$	2

5	$\frac{1}{2(a^{\frac{1}{3}} - 3)}$	2
6	10	2
7	18	2
	ИТОГО	14
«отлично» - 13,14. «хорошо» - 10-12 «удовлетворительно» - 7 - 9		

Контрольная работа № 2 выполняется в письменном виде после изучения ТЕМЫ № 1.2 «Основы тригонометрии».

Для проведения контрольной работы наличие специальных материалов, оборудования не требуется.

Примерные контрольные задания

Вариант 1.

1. Определите знак выражения: $\sin \frac{5\pi}{3} \cdot \cos \frac{7\pi}{6}$

2. Найдите остальные тригонометрические функции, если $\sin x = 0,6$ и $\frac{\pi}{2} < x < \pi$

3. Вычислите: а) $\sin(-\frac{\pi}{6}) + \cos \frac{\pi}{3} \cdot \operatorname{tg} \frac{\pi}{4}$ б) $\sin 150^\circ$

4. Упростите выражение: а) $1 - \operatorname{ctgx} \cdot \cos x \cdot \sin x$ б) $\cos(\pi + \alpha) + \sin(\frac{\pi}{2} - \alpha)$

5. Найдите значение выражения: $\operatorname{arctg} 1 + \arccos \frac{\sqrt{2}}{2}$

Вариант 2.

1. Определите знак выражения: $\cos \frac{5\pi}{6} \cdot \sin \frac{4\pi}{3}$

2. Найдите остальные тригонометрические функции, если

$$\cos x = 0,8 \quad \text{и} \quad \frac{3\pi}{2} < x < 2\pi$$

3. Вычислите: а) $\sin(-\frac{\pi}{3}) + \cos \frac{\pi}{6} \cdot \operatorname{ctg} \frac{\pi}{4}$ б) $\cos 135^\circ$

4. Упростите выражение: а) $\operatorname{tg} x \cdot \operatorname{ctg} x - \sin^2 x$ б) $\sin(\frac{\pi}{2} - \alpha) - \cos(\pi + \alpha)$

5. Найдите значение выражения: $\arccos \frac{1}{2} + \arcsin \frac{\sqrt{3}}{2}$

Инструмент оценки 1 вариант.

№	Инструменты оценки (ключ, критерии, модельные ответы)	Баллы
1	- IV - III $\sin \frac{5\pi}{3} \cdot \cos \frac{7\pi}{6} = \sin 300^\circ \cos 210^\circ > 0$	2
2	$\sin x = 0,6$ и $\frac{\pi}{2} < x < \pi$ $\cos x = -0,8$ $\operatorname{tg} x = -0,75$ $\operatorname{ctg} x = -\frac{4}{3}$	3
3	$\sin(-\frac{\pi}{3}) + \cos \frac{\pi}{3} \cdot \operatorname{tg} \frac{\pi}{4} = -\frac{1}{2} + \frac{1}{2} \cdot 1 = 0$ $\sin 150^\circ = \sin(90^\circ + 60^\circ) = \cos 60^\circ = 0,5$ Б)	2
4	А) $1 - \operatorname{ctg} x \cdot \cos x \cdot \sin x = 1 - \frac{\cos x}{\sin x} \cdot \cos x \cdot \sin x = 1 - \cos^2 x = \sin^2 x$ Б) $-\cos \alpha + \cos \alpha = 0$	2
5	$\operatorname{arctg} 1 + \arccos \frac{\sqrt{2}}{2} = \frac{\pi}{4} + \frac{\pi}{4} = \frac{\pi}{2}$	1
ИТОГО		10
«отлично» - 10 «хорошо» - 8,9 «удовлетворительно» - 5 - 7		

Инструмент оценки 2 вариант.

№	Инструменты оценки (ключ, критерии, модельные	Баллы
---	---	-------

	ответы)	
1	- II - III $\cos \frac{5\pi}{6} \cdot \sin \frac{4\pi}{3} = \cos 150^\circ \sin 240^\circ > 0$	2
2	$\cos x = 0,8$ и $\frac{3\pi}{2} < x < 2\pi$ $\sin x = -0,6$ $\operatorname{tg} x = -0,75$ $\operatorname{ctg} x = -\frac{4}{3}$	3
3	$\sin(-\frac{\pi}{3}) + \cos \frac{\pi}{6} \cdot \operatorname{ctg} \frac{\pi}{4} = 0$ $\cos 135^\circ = \cos(90^\circ + 45^\circ) = -\sin 45^\circ = -\frac{\sqrt{2}}{2}$ Б)	2
4	А) $\cos^2 x$ Б) $\cos \alpha + \cos \alpha = 2\cos \alpha$	2
5	$\frac{2\pi}{3}$	1
ИТОГО		10
«отлично» -	10	«хорошо» - 8,9
		«удовлетворительно» - 5 - 7

Контрольная работа № 3 выполняется в письменном виде после изучения ТЕМЫ № 2.1 «Прямые и плоскости в пространстве»

Для проведения контрольной работы наличие специальных материалов, оборудования не требуется.

Примерные контрольные задания

Вариант 1.

1. Выполните чертёж по условию задачи: ABCD – параллелограмм, М- вершина, К –середина MB, Т – середина MC. 1) Докажите, что $KT \parallel (ABCD)$.

2) Определите взаимное расположение прямых: А) AD и KT б) DC и MT в) KT и DC г) KT и MD Д) KM и BM.

2. $\alpha \perp \beta$, $A \in \alpha, B \in \beta$ $\alpha \cap \beta = a$. $AC \perp a$, $BD \perp a$, $AB = 10\text{м}$, $BD = 8\text{м}$, $CD = 5\text{м}$. Найдите AC.

3. Проекция наклонной AC равна 8 см, угол между наклонной и перпендикуляром найдите: 30° .

а) расстояние от точки A до плоскости α . б) длину наклонной.

4. 1) Утверждение, не требующее доказательства, называется....

2) Не верным утверждением является:

А) Если одна из двух параллельных прямых пересекает данную плоскость, то и другая прямая пересекает эту плоскость

Б) Если прямая, не лежащая в плоскости, параллельна какой-нибудь прямой, лежащей в этой плоскости, то она параллельна данной плоскости

В) Если две параллельные плоскости пересечены третьей, то линии их пересечения скрещивающиеся.

Вариант 2.

1. Выполните чертёж по условию задачи:

ABCD – параллелограмм, $M \notin (ABC)$, K – середина MC, T – середина MB.

1) Докажите, что прямые KT и CD скрещивающиеся.

2) Определите взаимное расположение прямых:

А) BA и TK б) МК и MC в) AD и TK г) BM и AD

2. $\alpha \perp \beta$, $A \in \alpha, B \in \beta$ $\alpha \cap \beta = a$. $AC \perp a, BD \perp a$, $DC = 4\text{м}, BA = 6\text{м}, CA = 3\text{м}$. (рис.2).

Найдите DB.

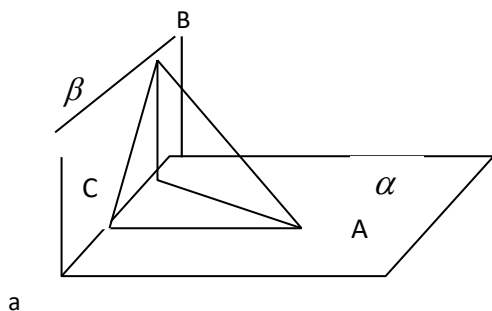

3. Расстояние от точки A до плоскости α равно 20 см. Угол между перпендикуляром и наклонной равен 60° . Найдите: а) длину наклонной б) проекцию наклонной.
Выполните чертёж к задаче.

4. 1) Раздел геометрии, в котором изучаются свойства фигур в пространстве, называется....



2) Аксиомой стереометрии не является :

А) Если две точки прямой лежат в плоскости, то все точки прямой лежат в этой плоскости

Б) Через любые три точки, не лежащие на одной прямой, проходит плоскость, и притом только одна

В) Через две пересекающиеся прямые проходит плоскость, и притом только одна Г) Если две плоскости имеют общую точку, то они пересекаются по прямой, проходящей через данную точку.

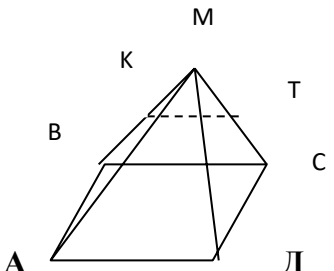
Инструмент оценки 1 вариант.

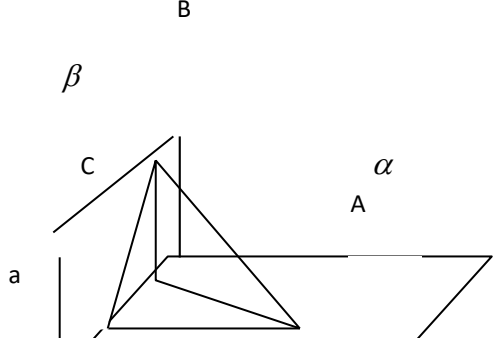
№	Инструменты оценки (ключ, критерии, модельные ответы)	Баллы
1	 <p>1) $KT \parallel BC$ т.к. средняя линия треугольника BMC, $BC \subset (ABCD) \Rightarrow$ $KT \parallel (ABCD)$ по признаку параллельности прямой и плоскости.</p> <p>2) А) $AD \parallel BC$ Б) $DC \cap MT$ В) $KT \perp DC$ Г) $KT \perp MD$ Д) $KM \equiv BM$.</p>	
	 <p>Верный чертёж</p>	1
	Верное доказательство	1
	Определение взаимного расположения	5
2	 <p>$\triangle BDA$- прямоугольный (т.к. $\alpha \perp \beta$) . По теореме Пифагора</p>	

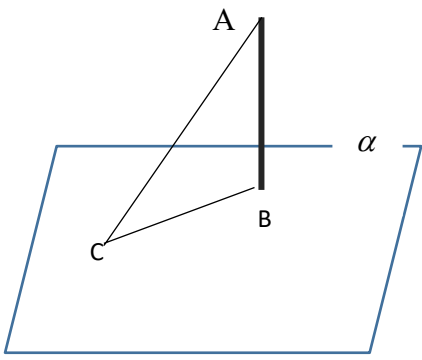
	$DA^2 = 10^2 - 8^2 = 36, DA = 6 \text{ см.}$ $\triangle CDA$ – прямоугольный (т.к. $AC \perp a$). По теореме Пифагора $CA^2 = 6^2 - 5^2 = 11. CA = \sqrt{11} \text{ см. Ответ: } \sqrt{11} \text{ см.}$	
	Верный чертёж	1
	Решение задачи	2
3	 <p>Так как $\angle A = 30^\circ$, то $BC = \frac{1}{2} AC$ (катет, лежащий напротив угла 30° в два раза меньше гипотенузы) $\Rightarrow AC = 2 BC = 2 \cdot 8 = 16 \text{ см.}$ По теореме Пифагора: $AB^2 = AC^2 - BC^2 = 16^2 - 8^2 = 256 - 64 = 192 \Rightarrow AB = \sqrt{192}$</p>	
	Верный чертёж	1
	Верное решение	2
4	1) Аксиома 2) в	1
	ИТОГО	14
«отлично» - 13,14 баллов «хорошо» - 10 – 12 баллов «удовлетворительно» - 7 - 9 баллов		

Инструмент оценки 2 вариант.

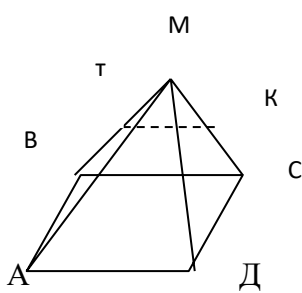
№	Инструменты оценки (ключ, критерии, модельные ответы)	Баллы
1		

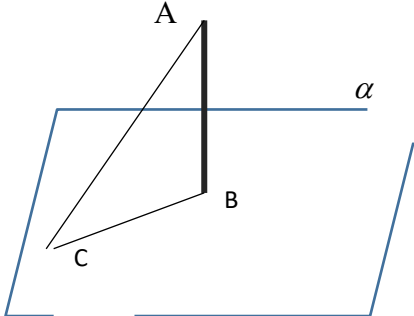
	<p>1) $KT \subset (BMC), D \in (BMC) = C, C \notin KT \Rightarrow KT \div CD$ по признаку скрещивающихся прямых</p> <p>2) А) скрещивающиеся б) пересекающиеся в) параллельные г)скрещивающиеся</p>	
	Верный чертёж	1
	Верное доказательство	1
	Определение взаимного расположения	5
2	$DA=5$ см. $BD = \sqrt{11}$ см. Ответ: $\sqrt{11}$ см.	
	Применение теоремы Пифагора	2
	Верные объяснения	1
3	 <p>$AC = 40$ см. $BC = 20\sqrt{3}$</p>	
	Верный чертёж	1
	Верное решение	2
4	2) стереометрия 2) в	1
	ИТОГО	14
«отлично» - 13,14 баллов «хорошо» - 10 – 12 баллов «удовлетворительно» - 7 - 9 баллов		

Контрольная работа № 4 выполняется в письменном виде после изучения ТЕМЫ № 2.2 «Многогранники и круглые тела»

Для проведения контрольной работы наличие специальных материалов, оборудования не требуется.

Примерные контрольные задания

Вариант 1.

1. Постройте сечение куба $ABCDA_1B_1C_1D_1$ плоскостью, проходящей через точки A_1, B и M , если M – середина CC_1 .
2. Сторона основания правильной треугольной призмы равна 8 см, высота 10 см. Найдите:
а) площадь поверхности. б) объём призмы. Выполните чертёж к решению задачи.
3. Бочка с крышкой имеет цилиндрическую форму с диаметром основания 8 дм. и высотой 10 дм. Найдите площадь поверхности для покраски бочки. Выполните чертёж к решению задачи.
4. Крыша дома имеет форму правильной четырёхугольной пирамиды высотой 4 м. Апофема наклонена к плоскости основания под углом покраски 30° . Найдите площадь для данной крыши.
5. Соответствие состава многогранника и его названия.

<ol style="list-style-type: none"> 1) два равных многоугольника (основания) и несколько параллелограммов 2) Многоугольник (основание) и несколько треугольников 3) Два подобных многоугольника (основания) и несколько трапеций 	<p>А) усечённая пирамида Б) пирамида В) усечённая призма Г) призма</p>
--	--

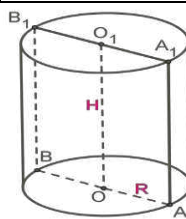

6. Соответствие отрезка на рисунке его названию.

<ol style="list-style-type: none"> 1) OO_1 2) AA_1 3) AB 	<p>А) диаметр Б) образующая В) апофема Г) ось Д) радиус</p>
--	---

Вариант 2.

1. Постройте сечение прямоугольного параллелепипеда $ABCD A_1 B_1 C_1 D_1$ плоскостью, проходящей через точки A_1, C и M , если M – середина AD .

2. Коробка имеет форму правильной четырёхугольной призмы со стороной основания 4 дм и высотой 6 дм. Найдите: а) количество материала для изготовления коробки. б) объём призмы. Выполните чертёж к решению задачи.

3. Воронка имеет форму конуса с диаметром основания 6 см и высотой 12 см. Найдите объём воронки. Выполните чертёж к решению задачи.

4. Крыша дома имеет форму правильной четырёхугольной пирамиды высотой 3 м. Апофема с высотой образует угол 60° . Найдите площадь для покраски данной крыши.

5. Соответствие получения тела вращения его названию.

1) вращение прямоугольника вокруг стороны	А) шар Б) конус
2) вращение круга вокруг диаметра	В) цилиндр
3) вращение прямоугольного треугольника вокруг катета	Г) усечённый конус

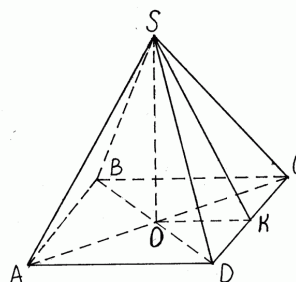

6. Соответствие отрезка на рисунке его названию

1) SO	А) апофема
2) SK	Б) высота
3) SA	В) вершина Г) ребро

Инструменты оценки 1 вариант.

№	Инструменты оценки (ключ, критерии, модельные ответы)	Баллы
1		1

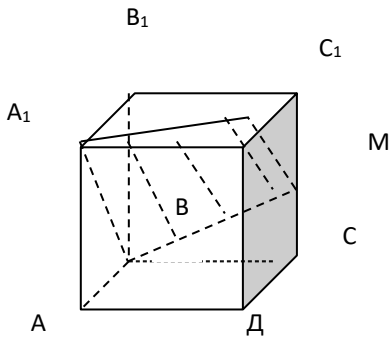
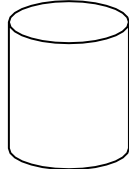
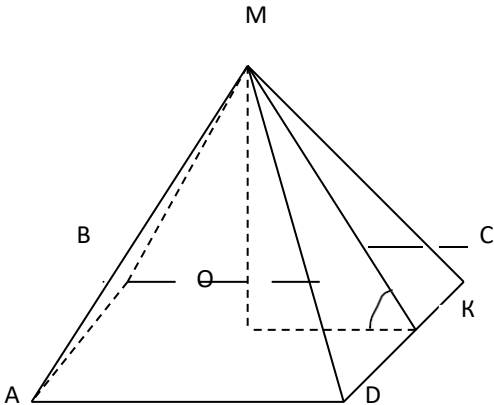
		
2	$S_{\text{пов}} = S_{\text{бок}} + 2 S_{\text{осн}} = 240 + 2 \cdot 16 \sqrt{3} \text{ см}^2 = 240 + 32 \sqrt{3} \text{ см}^2$ $S_{\text{бок}} = P_{\text{осн}} \cdot h = (8 \cdot 3) \cdot 10 = 240 \text{ см}^2, \quad S_{\text{осн}} = \frac{a^2 \sqrt{3}}{4} = \frac{16 \sqrt{3}}{4} = 4 \sqrt{3} \text{ см}^2$ $V = S_{\text{осн}} \cdot h = 16 \sqrt{3} \cdot 10 = 160 \sqrt{3} \text{ см}^3$	
	Верный чертёж	1
	Нахождение периметра и площади основания	2
	Нахождение площади поверхности	1
	Нахождение объёма	1
3	$R = d : 2 = 8 : 2 = 4 \text{ дм}$  $S_{\text{пов}} = 2\pi Rh + 2\pi R^2 = 2\pi R(h + R) = 2\pi \cdot 4(10 + 4) = 112\pi \text{ дм}^2$	2
4	 <p>Дано: МАВСД- правильная пирамида.</p>	

	MO=4 м ∠ MKO=30°	
	<p>Найти: S_{бок}</p> <p>Решение: MO=MKsin30° ; MK= $\frac{MO}{\sin 30^\circ} = \frac{4}{\frac{1}{2}} = 8(\text{м});$</p> <p>$OK^2 = MK^2 - OM^2; \quad OK = \sqrt{64-16} = \sqrt{48} = 4\sqrt{3}(\text{м}) \quad AD = 8\sqrt{3}\text{ м}$</p> <p>$S_{\text{бок.}} = \frac{1}{2} P_{\text{осн.}} \cdot MK; \quad S = \frac{1}{2} \cdot 4 \cdot 8\sqrt{3} \cdot 8 = 128\sqrt{3}(\text{м}^2)$</p>	
	Определение угла между прямой и плоскостью	1
	Нахождение апофемы	1
	Нахождение проекции наклонной	1
	Нахождение площади боковой поверхности	2
5	1 – г, 2 – б, 3 – а	1
6	1 – г, 2 – б, 3 – а	1
	ИТОГО	15
«отлично» - 14,15 баллов «хорошо» - 11-13 баллов «удовлетворительно» - 7-10 баллов		

Инструменты оценки 2 вариант.

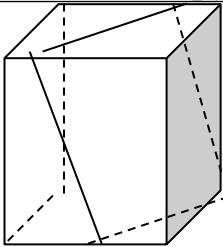
№	Инструменты оценки (ключ, критерии, модельные ответы)	Баллы
1		1
2	$V = S_{\text{осн}} \cdot h = 16 \cdot 6 = 96 \text{ см}^3$ $S_{\text{пов}} = S_{\text{бок}} + 2 S_{\text{осн}} = 96 + 2 \cdot 16 \text{ см}^2 = 96 + 32 = 128 \text{ см}^2$	
	Верный чертёж	1
	Нахождение периметра и площади основания	2
	Нахождение площади поверхности	1
	Нахождение объёма	1
3	$R = d : 2 = 6 : 2 = 3 \text{ см}$	2

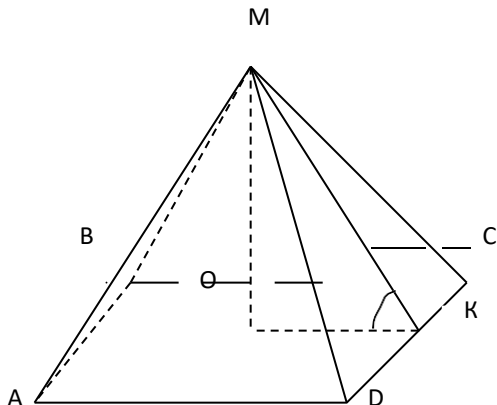
	$V = 1/3 \cdot \pi \cdot 3^2 \cdot 12 = 36 \pi \text{ см}^3$	
4	 <p>Решение: $MO = MK \sin 30^\circ$; $MK = \frac{MO}{\sin 30^\circ} = \frac{3}{\frac{1}{2}} = 6 \text{ (м)}$;</p> <p>$OK^2 = MK^2 - OM^2$; $OK = \sqrt{36 - 9} = \sqrt{27} = 3\sqrt{3} \text{ (м)}$ $AD = 6\sqrt{3} \text{ м}$</p> <p>$S_{\text{бок.}} = \frac{1}{2} P_{\text{осн.}} \cdot MK$; $S = \frac{1}{2} \cdot 4 \cdot 6\sqrt{3} \cdot 6\sqrt{3} = 72\sqrt{3} \text{ (м}^2\text{)}$</p>	
	Определение угла между прямой и плоскостью	1
	Нахождение апофемы	1
	Нахождение проекции наклонной	1
	Нахождение площади боковой поверхности	2
5	1 – в, 2 – а, 3 – б	1
6	1 – б, 2 – а, 3 – г	1
	ИТОГО	15
«отлично» - 14,15 баллов «хорошо» - 11-13 баллов «удовлетворительно» - 7-10 баллов		

Контрольная работа № 5 выполняется в письменном виде после изучения ТЕМЫ № 2.3 «Координаты и векторы в пространстве»

Для проведения контрольной работы наличие специальных материалов, оборудования не требуется.

Примерные контрольные задания

Вариант 1.

Задание 1. Постройте куб $ABCD A_1 B_1 C_1 D_1$ и найдите вектор $\overrightarrow{AA_1} + \overrightarrow{B_1 C} - \overrightarrow{C_1 D_1}$.

Задание 2. Даны координаты точек A(-3; 2; -1), B(2; -1; -1); C(1; -1; 1), D(1; 2; -2).

Найдите: 1) $\left| 2 \cdot \overrightarrow{AB} + 3 \cdot \overrightarrow{CD} \right|$ 2) $\cos \left| \overrightarrow{AB}; \overrightarrow{BC} \right|$

Задание 3. Векторы, лежащие на одной прямой или на параллельных прямых, называются

А) компланарные б) коллинеарные в) сонаправленные г) равные

Задание 4. Соответствие значения скалярного произведения векторов и вида угла между векторами.

1) $\vec{a} \cdot \vec{b} > 0$	А) угол острый
2) $\vec{a} \cdot \vec{b} < 0$	Б) угол прямой
3) $\vec{a} \cdot \vec{b} = 0$	В) угол тупой
	Г) угол развёрнутый

Вариант 2.

Задание 1. Постройте куб $ABCD A_1 B_1 C_1 D_1$ и найдите вектор $\overrightarrow{AA_1} + \overrightarrow{B_1 C} - \overrightarrow{A_1 B_1}$.

Задание 2. Даны координаты точек A(3; 2; 1), B(3; -1; -1); C(1; 1; 1), D(1; 2; -2).

Найдите: 1) $\left| \right|$ 2) $\cos \left| \overrightarrow{AB}; \overrightarrow{B} \right|$

Задание 3. Векторы, лежащие на одной прямой или на параллельных прямых, называются

А) компланарные б) коллинеарные в) сонаправленные г) равные

Задание 4. Соответствие значения скалярного произведения векторов и вида угла между векторами.

1) $\vec{a} \cdot \vec{b} > 0$	А) угол острый
2) $\vec{a} \cdot \vec{b} < 0$	Б) угол прямой
	В) угол тупой

3) $\vec{a} \cdot \vec{b} = 0$	Г) угол развёрнутый
--------------------------------	---------------------

Инструменты оценки 1 вариант.

№	Инструменты оценки (ключ, критерии, модельные ответы)	Баллы
1	\overrightarrow{AC}	1
2	1) $\left 2 \cdot \overrightarrow{AB} + 3 \cdot \overrightarrow{CD} \right = \sqrt{190}$; 2) $\cos \angle \overrightarrow{AB}; \overrightarrow{BC} = \frac{5}{\sqrt{170}}$	2
3	б	1
4	1 – а, 2 – в, 3 – б	3
	ИТОГО	7
«отлично» - 7 баллов		«хорошо» - 5-6 баллов
«удовлетворительно» - 4 балла		

Инструменты оценки 2 вариант.

№	Инструменты оценки (ключ, критерии, модельные ответы)	Баллы
1	\overrightarrow{AC}	1
2	1) $\left 2 \cdot \overrightarrow{AB} + 3 \cdot \overrightarrow{CD} \right = \sqrt{178}$; 2) $\cos \angle \overrightarrow{AB}; \overrightarrow{BC} = \frac{-10}{\sqrt{156}}$	2
3	б	1
4	1 – а, 2 – в, 3 – б	3

		ИТОГО	7
«отлично» - 7 баллов балла	«хорошо» - 5-6 баллов	«удовлетворительно» - 4	

Контрольная работа № 6 выполняется в письменном виде после изучения ТЕМЫ №
3.1 «Функции и их свойства»

Для проведения контрольной работы наличие специальных материалов, оборудования не требуется.

Примерные контрольные задания

Вариант 1.

1. Найти область определения функции: $y = \frac{5}{x-3}$
2. Сравните и объясните результат а) $\left| \frac{(1)\sqrt[5]{3}}{3} \right|$ и $\left| \frac{(1)\sqrt[3]{3}}{3} \right|$ б) $\log_3 \sqrt{27}$ и $\log_3 \sqrt{31}$
3. Решите графически систему уравнений: $\begin{cases} y = 2^x \\ y = 2 - x \end{cases}$
4. Постройте график функции $y = \cos x + 1$.
5. По графику функции, который изображён на рисунке, определите: а) область определения функции б) промежутки убывания

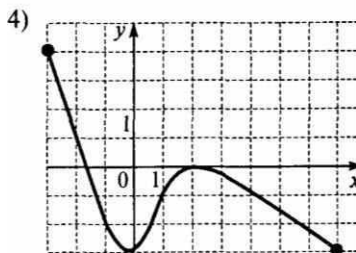

6. Определите чётность функции: $y = 2x^4 - \cos x$
7. Найдите множество значений функции: $y = 2\sin x - 1$

Вариант 2.

1. Найдите область определения функции $y = \sqrt{x+4}$
2. Сравните и объясните свой результат. а) $\left| \frac{(1)\sqrt[5]{2}}{2} \right|$ и $\left| \frac{(1)\sqrt[3]{2}}{2} \right|$ б) $\log_2 7$ и $\log_2 9$

3. Решите графически систему уравнений:

$$\begin{cases} y = 3^x \\ y = 1 - x \end{cases}$$

4. Постройте график функции $y = 2 \cos x$

5. По графику функции, который изображён на рисунке, определите: А) множество значений функции б) промежутки возрастания.

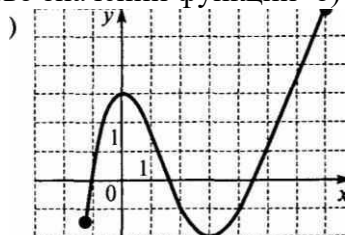

6. Определите чётность функции: $y = 2x^3 + \sin x$

7. Найдите множество значений функции: $y = 3 \cos x + 1$

Инструмент оценки 1 вариант

№	Инструменты оценки (ключ, критерии, модельные ответы)	Баллы
1	$x \neq 3$	1
2	а) $\left(\frac{1}{3}\right)^{\sqrt{5}} < \left(\frac{1}{3}\right)^{\sqrt{3}}$ (функция убывающая.) б) $\log_3 \sqrt{27} < \log_3 \sqrt{31}$ (функция возрастающая)	2
3	$\begin{cases} y = 2^x \\ y = 2 - x \end{cases}$. Построить графики функций $y = 2^x$ и $y = 2 - x$. Точка пересечения графиков является корнем уравнения. Ответ: $x = 1,5$.	3

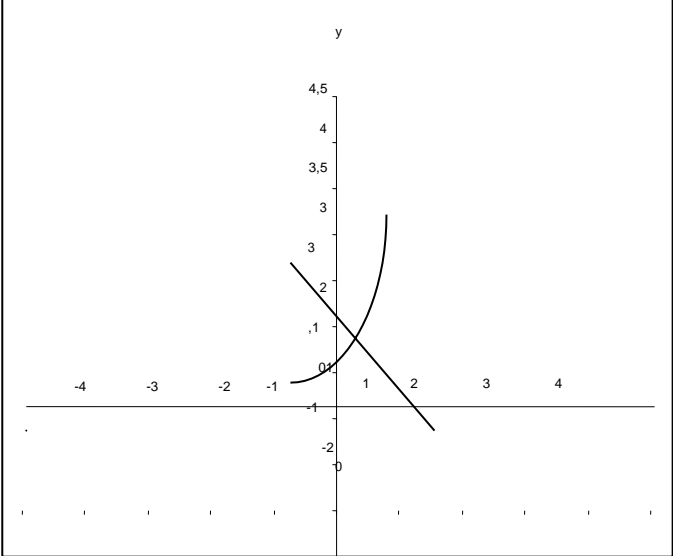
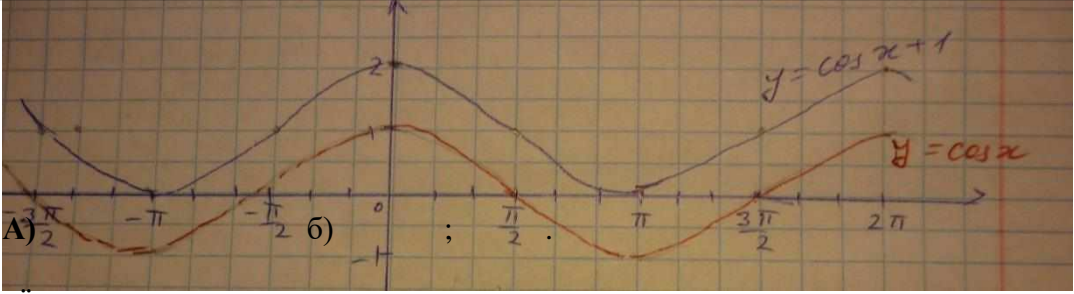
4		2
5 6	 <p>чётная</p>	2 1
7	$D(y) = [-3; 7]$ $[-3; 0]$ $[2; 7]$ $-1 \leq \sin x \leq 1$	1
	$-2 \leq 2 \sin x \leq 2$ $-2 - 1 \leq 2 \sin x - 1 \leq 2 - 1$	
	$-3 \leq y \leq 1$ $E(y) = [-3; 1]$	<p style="text-align: right;">ИТОГО</p> <p style="text-align: center;">«отлично» - 11,12 баллов «хорошо» - 9-10 баллов «удовлетворительно» - 6-8 баллов</p>
Инструмент оценки 2 вариант		
№	Инструменты оценки (ключ, критерии, модельные ответы)	Баллы

- 6-8 баллов

Контрольная работа № 7 выполняется в письменном виде после изучения ТЕМЫ №
3.2 «Уравнения и неравенства»

Для проведения контрольной работы наличие специальных материалов, оборудования не требуется.

Примерные контрольные задания

Вариант 1. 1. Решите

уравнение: $5\cos^2 x + 6\cos x + 1 = 0$

2. Решите неравенство: $8^{2x} : 8^3 > 64$

3. Решите систему уравнений:
$$\begin{cases} x - y = 4 \\ 5^{x+y} = 25 \end{cases}$$

4. Решите уравнение: $\sqrt{2x+3} = x$

5. Решите неравенство: $\log_{0,2}(3x-6) > \log_{0,2} 9$

6. Решите неравенство: $\cos x > \frac{1}{2}$

7. Составьте уравнение к решению задачи: Спортивная лодка плыла по течению реки (от А до В) и обратно, затратив на весь путь 2 часа. Собственная скорость лодки 10 км\ч, скорость реки 1 км\ч. Какое примерное расстояние между пунктами?

Вариант 2.

1. Решите уравнение: $2\sin^2 x - \sin x - 1 = 0$

2. Решите неравенство: $6^{2x} \cdot 6^3 > 36$

3. Решите систему уравнений
$$\begin{cases} x + y = 8 \\ 6^{x-y} = 36 \end{cases}$$

4. Решите уравнение: $\sqrt{6-x} = x$

5. Решите неравенство: $\log_{0,4}(2x + 4) > \log_{0,4} 6$

6. Решите неравенство: $\sin x > 1/2$

7. Составьте уравнение к решению задачи: Спортивная лодка плыла по течению реки(от А до В) и обратно, затратив на весь путь 3 часа. Собственная скорость лодки 8 км\ч, скорость реки 2 км\ч. Какое примерное расстояние между пунктами?

Инструменты оценки 1 вариант

№	Инструменты оценки (ключ, критерии, модельные ответы)	Баллы
1	$\cos x = t \Rightarrow 5t^2 + 6t + 1 = 0,$ $t_1 = \frac{-b + \sqrt{D}}{2a} = \frac{-6 + \sqrt{16}}{2 \cdot 5} = \frac{-6 + 4}{10} = \frac{-2}{10} = -\frac{1}{5}$ $t_2 = \frac{-b - \sqrt{D}}{2a} = \frac{-6 - 4}{2 \cdot 5} = \frac{-10}{10} = -1$ <p>1) $\cos x = -\frac{1}{5}, x = \pm \arccos\left(-\frac{1}{5}\right) + 2\pi n, n \in Z$</p> <p>2) $\cos x = -1, x = \pi + 2\pi n, n \in Z$</p>	
	Нахождение корней квадратного уравнения	1
	Решение простейших тригонометрических уравнений	2
2	$8^{2x-3} > 8^2$. Функция возрастающая, т. к. $8 > 1$, значит знак неравенства не меняется $2x - 3 > 2$, $2x > 2 + 3$, $2x > 5$, $x > 2,5$. <i>Ответ:</i> (2,5; +∞)	2
3	$\begin{cases} x - y = 4 \\ 5^{x+y} = 25 \end{cases} \Leftrightarrow \begin{cases} x - y = 4 \\ x + y = 2 \end{cases} \Leftrightarrow \begin{cases} y = -1 \\ x = 3 \end{cases}$ Ответ: (3; -1)	2
4	$2x + 3 = x$ $2x + 3 = x, x^2 - 2x - 3 = 0, x = 3, x_2 = -1$ (посторонний корень). Ответ: $\sqrt{3}$	3
5	$\log_{0,2}(3x - 6) > \log_{0,2} 9$, ОДЗ: $x > 2$, функция убывающая, значит $3x - 6 < 9 \Rightarrow x < 5$. Ответ: (2;5)	2
6	$\left(-\frac{\pi}{3} + 2\pi; \frac{\pi}{3} + 2\pi\right), n \in Z$	2
7	$\frac{x}{9} + \frac{x}{11} = 2$	1
	ИТОГО	15
«отлично» - 14,15 баллов «хорошо» - 11-13 баллов «удовлетворительно» - 7-10 баллов		

Инструменты оценки 2 вариант

№	Инструменты оценки (ключ, критерии, модельные ответы)	Баллы
1	$2t^2 - t - 1 = 0$. $D = 9$ $t_1 = 1$, $t_2 = -0,5$ $X = \frac{\pi}{2} + 2\pi n$, $x = (-1)^{n+1} \cdot \frac{\pi}{6} + \pi n$	
	Нахождение корней квадратного уравнения	1
	Решение простейших тригонометрических уравнений	2
2	$6^{2x} \cdot 6^3 > 36$, $6^{2x+3} > 6^2$ $6 > 1$ –возр. \Rightarrow $2x + 3 > 2 \Rightarrow 2x > -1 \Rightarrow x > -0,5$. Ответ: $x > -0,5$	2
3	(5; 3)	2
4	$\sqrt{6-x} = x$ $(\sqrt{6-x})^2 = x^2 \Rightarrow x^2 + x - 6 = 0$ $D = 25$, $x_1 = -3$, $x_2 = 2$. Проверка: $\sqrt{6 \cdot 3 + 3} \neq -3$, $\sqrt{6 - 2} = 2$. Ответ: $x = 2$.	3
5	ОДЗ: $x > -2$, Ответ: (-2; 1)	2
6	$\left(\frac{\pi}{6} + 2\pi n; \frac{5\pi}{6} + 2\pi n\right)$	2
7	$\frac{x}{6} + \frac{x}{10} = 3$	1
ИТОГО		15
«отлично» - 14,15 баллов «хорошо» - 11-13 баллов «удовлетворительно» - 7-10 баллов		

Контрольная работа № 8 выполняется в письменном виде после изучения ТЕМЫ №

4.1 «Производная и её применение»

Для проведения контрольной работы наличие специальных материалов, оборудования не требуется.

Примерные контрольные задания

Вариант 1.

1. Найдите производную функции : $f(x) = \sqrt{x} \cdot (x^3 - 5x)$
2. Точка движется прямолинейно по закону $S(t) = 8t^2 - 6t$ (м). Найдите скорость точки при $t = 3$ с.

3. Составьте уравнение касательной, проведённой к графику функции

$$f(x) = x^3 + 8x - 4 \quad \text{в точке} \quad x_0 = 1.$$

4. Исследуйте функцию $y = x^3 - 3x^2 + 2$ с помощью производной. По результатам исследования постройте график данной функции.

5. Найдите наибольшее значение функции $f(x) = x^3 + 6x^2 + 3$ на отрезке $[-1; 1]$

Вариант 2.

1. Найдите производную функции : $f(x) = \frac{\sin x}{x^6}$

2. Точка движется прямолинейно по закону $S(t) = t^3 - 3t + 4$ (м). Найдите скорость точки при $t = 3$ с.

3. Составьте уравнение касательной, проведённой к графику функции $f(x) = x^3 - 3x^2$ в точке $x_0 = 2$.

4. Исследуйте функцию $y(x) = 2 + 3x - x^3$. По результатам исследования постройте график данной функции.

5. Найдите наименьшее значение функции $f(x) = x^3 - 3x^2 + 2$ на отрезке $[0; 3]$

Инструмент оценки 1 вариант

№	Инструменты оценки (ключ, критерии, модельные ответы)	Баллы
1	$f'(x) = (\sqrt{x} \cdot (x^3 - 5x))' = \frac{1}{2\sqrt{x}} \cdot (x^3 - 5x) + \sqrt{x} \cdot (3x^2 - 5)$	1
2	$V = S'(t) = (8t^2 - 6t)' = 16t - 6$ (м/с) $V(3) = 16 \cdot 3 - 6 = 42$ м/с	1
3	$f(x) = x^3 + 8x - 4$ 1) $x_0 = 1$; 2) $f(x_0) = 1 + 8 - 4 = 5$ 3) $f'(x) = (x^3 + 8x - 4)' = 3x^2 + 8$ 4) $f'(x_0) = f'(1) = 3 + 8 = 11$ $y = f(x_0) + f'(x_0)(x - x_0)$ $y = 5 + 11(x - 1)$ Ответ: $y = 11x - 6$	2
4	$y = x^3 - 3x^2 + 2.$	

$$y' = 3x^2 - 6x, \quad 3x(x-2) = 0, \quad x = 0; x = 2;$$

x	$(-\infty; 0)$	0	$(0; 2)$	2	$(2; \infty)$
$f'(x)$	+	0	-	0	+
$f(x)$	↗	2	↘	-2	↗
		max		min	

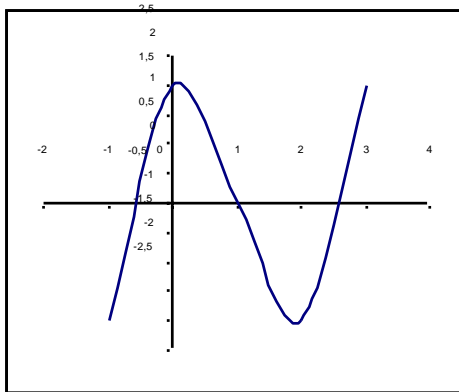

Нахождение производной и стационарных точек

2

Определение знаков в промежутках

1

Нахождение промежутков монотонности и точек экстремума

1

Построение графика

2

5 $f(x) = x^3 + 6x^2 + 3$ на отрезке $[-1; 1]$
 $f'(x) = 3x^2 + 12x, \quad 3x^2 + 12x = 0 \Rightarrow x = 0 \in [-1; 1], x = -4 \notin [-1; 1]$
 $f(0) = 3, f(1) = 10, f(-1) = 8$. **Ответ: f наиб = 10**

2

ИТОГО

12

«отлично» - 11,12

«хорошо» - 9 - 10

«удовлетворительно» - 6 - 8

Инструмент оценки 2 вариант

№	Инструменты оценки (ключ, критерии, модельные ответы)	Баллы
---	---	-------

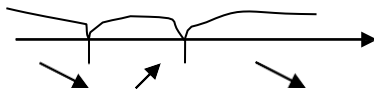
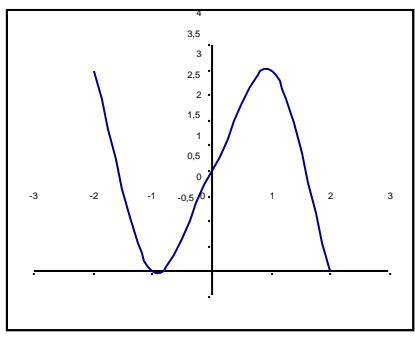
1	$f' = \frac{\cos x \cdot x^6 - 6x^5 \cdot \sin x}{x^{12}}$	1																		
2	$S = t^3 - 3t + 4(\text{м}). \quad V = S'(t) = (t^3 - 3t + 4)' = 3t^2 - 3; \quad V(3) = 3 \cdot 3^2 - 3 = 24(\text{м/с})$	1																		
3	$Y = -11x + 12$	2																		
4	<p>$y(x) = 2 + 3x - x^3$ 1) $D(y)=\mathbb{R}$, 2) общ. вида, 3) (0;2); 4</p> <p>$y'(x) = 3 - 3x^2$ - -1 + 1 -</p>  <table border="1" data-bbox="247 739 662 1019"> <tr> <td>x</td> <td>-2</td> <td>-1</td> <td>0</td> <td>1</td> <td>2</td> </tr> <tr> <td>y</td> <td>4</td> <td>0</td> <td>2</td> <td>4</td> <td>0</td> </tr> <tr> <td></td> <td></td> <td>min</td> <td></td> <td>max</td> <td></td> </tr> </table> 	x	-2	-1	0	1	2	y	4	0	2	4	0			min		max		
x	-2	-1	0	1	2															
y	4	0	2	4	0															
		min		max																
	Нахождение производной и стационарных точек	2																		
	Определение знаков в промежутках	1																		
	Нахождение промежутков монотонности и точек экстремума	1																		
	Построение графика	2																		
5	$f(2) = -2$ – наименьшее значение функции	2																		
	ИТОГО	12																		
«отлично» - 11,12 «хорошо» - 9 –10 «удовлетворительно» - 6 - 8																				

Контрольная работа № 9 выполняется в письменном виде после изучения ТЕМЫ № 4.2 «Интеграл и его применение»

Для проведения контрольной работы наличие специальных материалов, оборудования не требуется.

Примерные контрольные задания

Вариант 1.

1. Для функции $f(x) = 3x^2 + 1$ найдите первообразную, график которой проходит через точку $M(1; -2)$.

2. Вычислите: $\int_{\frac{\pi}{2}}^{\pi} \sin x dx$

3. Изобразите фигуру, ограниченную графиком функции $[0; 4]$ $f(x) = 4x - x^2$ и отрезком. Найдите её площадь.

4. 1) Операция по нахождению первообразной называется.....

2) Формула для вычисления площади криволинейной трапеции имеет вид :

а) $S = \int_a^b f(x) dx$ б) $S = \int_a^b f^2(x) dx$ в) $S = \pi \int_a^b f(x) dx$

Вариант 2.

1. Для функции $f(x) = 4x^3 + 2$ найдите первообразную, график которой проходит через точку $M(1; 5)$.

2. Вычислите: $\int_{\pi}^{\frac{3\pi}{2}} \cos x dx$

3. Покажите на координатной плоскости фигуру, ограниченную графиком функции $f(x) = 2x - x^2$ и осью абсцисс. Найдите площадь этой фигуры.

4. 1) Действие обратное дифференцированию называется...

2) Формула $\int_a^b f(x) dx = F(a) - F(b)$ называется формулой...

а) Коши- Лейбница

б) Лопиталья –Лейбница

в) Ньютона-Лейбница

Инструмент оценки 1 вариант

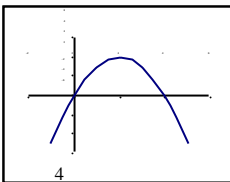
№	Инструменты оценки (ключ, критерии, модельные ответы)	Баллы
1	$F(x) = x^3 + x + c, -2 = 1^3 + 1 + c \Rightarrow c = -4$. Ответ: $F(x) = x^3 + x - 4$	2
2	1) $\int_{\frac{\pi}{2}}^{\pi} \sin x dx = -\cos \pi - (-\cos \frac{\pi}{2}) = 1 + 0 = 1$	1
3	 $S = \int_0^4 (4x - x^2) dx = (2x^2 - \frac{x^3}{3}) \Big _0^4 = 32 - \frac{64}{3} = 10 \frac{2}{3} \text{ (кв.ед)}$	
	Вычисление интеграла	2
	Изображение криволинейной трапеции	2
4	1) Интегрирование 2) а	1
	ИТОГО	8
«отлично» - 8 баллов «хорошо» - 6,7 балла «удовлетворительно» - 4,5 балла		

Инструмент оценки 2 вариант

№	Инструменты оценки (ключ, критерии, модельные ответы)	Баллы
1	$F(x) = x^4 + 2x + 2$	2
2	-1	1
3	$1 \frac{1}{3}$ (кв.ед)	
	Вычисление интеграла	2
	Изображение криволинейной трапеции	2
4	1) Интегрирование 2) в	1
		8

	ИТОГО	
«отлично» - 8 баллов балла	«хорошо» - 6,7 балла	«удовлетворительно» - 4,5

Контрольная работа № 10 выполняется в письменном виде после изучения ТЕМЫ № 5.1 «Комбинаторика, теория вероятностей и математическая статистика»

Для проведения контрольной работы наличие специальных материалов, оборудования не требуется.

Примерные контрольные задания

Вариант 1.

Задание 1. Сколькими способами можно рассадить 5 человек за столом?

Задание 2. Сколько различных двузначных чисел можно составить из множества цифр $\{1, 2, 3, 4\}$, причем (так, чтобы) цифры числа были различны?

Задание 3. В компании 10 акционеров, из них трое имеют привилегированные акции. На собрание акционеров явилось 6 человек. Найти вероятность того, что среди явившихся акционеров все трое акционеров с привилегированными акциями отсутствуют.

Задание 4. Найти математическое ожидание, дисперсию, среднее квадратичное отклонение случайной величины X , зная закон ее распределения:

X	3	5	2
p	0,1	0,6	0,3

Задание 5. Вероятность событий вычисляется по формуле:

а) $P(A) = n!$ б) $P(A) = \frac{m}{n}$ в) $P(A) = \frac{n}{m}$ г) $P(A) = A_n^m$

Задание 6. Размещение с повторением вычисляется по формуле:

а) $\tilde{A}_n^m = n^m$ б) $A_m^n = \underbrace{n \cdot (n-1)(n-2) \dots}_m$ в) $C_n^m = \frac{A_n^m}{m!}$ г) $P_n = n!$

Задание 7. Перестановка вычисляется по формуле:

а) $\tilde{A}_n^m = n^m$ б) $A_m^n = \underbrace{n \cdot (n-1)(n-2) \dots}_m$ в) $C_n^m = \frac{A_n^m}{m!}$ г) $P_n = n!$

Задание 8. Сочетание вычисляется по формуле:

А) $\tilde{A}_n^m = n^m$ б) $A_m^n = \underbrace{n \cdot (n-1)(n-2) \dots}_m$ в) $C_n^m = \frac{A_n^m}{m!}$ г) $P_n = n!$

Задание 9. Событие, которое заведомо произойдёт, называется...

- А) случайное б) невозможное в) достоверное г) неопределённое

Задание 10. Невозможным называется событие, которое...

- А) никогда не может произойти б) происходит очень редко в) происходит случайно

Вариант 2.

Задание 1. Сколькими способами можно рассадить 7 человек за столом?

Задание 2. Сколько различных двузначных чисел можно составить из множества цифр $\{1, 2, 3, 4\}$, причем так, чтобы цифры числа были различны?

Задание 3. В компании 12 акционеров, из них трое имеют привилегированные акции. На собрание акционеров явилось 5 человек. Найти вероятность того, что среди явившихся акционеров все трое акционеров с привилегированными акциями отсутствуют.

Задание 4. Найти математическое ожидание, дисперсию, среднее квадратичное отклонение случайной величины X , зная закон ее распределения:

X	2	3	4
p	0,2	0,5	0,3

Задание 5. Вероятность событий вычисляется по формуле:

а) $P(A) = n!$ б) $P(A) = \frac{m}{n}$ в) $P(A) = \frac{n}{m}$ г) $P(A) = A_n^m$

Задание 6. Размещение с повторением вычисляется по формуле:

А) $\tilde{A}_n^m = n^m$ б) $A_m^n = \underbrace{n \cdot (n-1)(n-2) \dots}_m$ в) $C_n^m = \frac{A_n^m}{m!}$ г) $P_n = n!$

Задание 7. Перестановка вычисляется по формуле:

А) $\tilde{A}_n^m = n^m$ б) $A_m^n = \underbrace{n \cdot (n-1)(n-2) \dots}_m$ в) $C_n^m = \frac{A_n^m}{m!}$ г) $P_n = n!$

Задание 8. Сочетание вычисляется по формуле:

А) $\tilde{A}_n^m = n^m$ б) $A_m^n = \underbrace{n \cdot (n-1)(n-2) \dots}_m$ в) $C_n^m = \frac{A_n^m}{m!}$ г) $P_n = n!$

Задание 9. Событие, которое заведомо произойдёт, называется...

- А) случайное б) невозможное в) достоверное г) неопределённое

Задание 10. Невозможным называется событие, которое...

- А) никогда не может произойти б) происходит очень редко в) происходит случайно

Инструменты оценки 1 вариант

№	Инструменты оценки (ключ, критерии, модельные ответы)	Баллы
1	<p>Решение:</p> <p>Используем формулу количества перестановок: $P_5 = 5! = 120$</p> <p>Ответ: 120 способов</p>	1
2	<p>$A_n^m = n \cdot (n-1) \cdot (n-2) \dots [n - (m-1)] = \frac{n!}{(n-m)!}$</p> <p>Решение: $A_4^2 = \frac{4!}{(4-2)!} = \frac{1 \cdot 2 \cdot 3 \cdot 4}{1 \cdot 2} = 12$</p> <p>Ответ: 12</p>	1
3	<p>Решение:</p> <p>Испытанием является отбор 6 человек из 10 акционеров. Число всех исходов испытания равно числу сочетаний из 10 по 6, т. е.</p> $n = C_{10}^6 = \frac{10!}{6! \cdot 4!} = \frac{7 \cdot 8 \cdot 9 \cdot 10}{1 \cdot 2 \cdot 3 \cdot 4} = 210.$ <p>Пусть событие A - среди шести человек нет ни одного с привилегированными акциями. Исход, благоприятствующий событию A, - отбор шести человек среди семи акционеров, не имеющих привилегированных акций. Число всех исходов, благоприятствующих событию A, будет</p> <p>Искомая вероятность $m = C_7^6 = \frac{7!}{6! \cdot 1!} = 7$.</p> $P(A) = \frac{m}{n} = \frac{7}{210} = \frac{1}{30};$	1

4	$M(X) = \sum_{i=1}^{\infty} x_i p_i,$ $M(X) = 3,9$ $D(X) = M(X^2) - [M(X)]^2.$ $D(X) = 1,89$ $\sigma(X) = \sqrt{D(X)}.$ $Q(X) = 1,375$	3
5	Б	1
6	А	1
7	Г	1
8	В	1
9	В	1
10	А	1
	ИТОГО	12
«отлично» - 12 баллов «хорошо» - 10-11 баллов «удовлетворительно» - 7-9 баллов		

Инструменты оценки 2 вариант

№	Инструменты оценки (ключ, критерии, модельные ответы)	Баллы
1	Решение: Используем формулу количества перестановок: $P(A) = n!$ Ответ: 5040 способов	1

2	$A_n^m = n \cdot (n-1) \cdot (n-2) \cdot \dots [n - (m-1)] = \frac{n!}{(n-m)!}$ <p>Решение: $A_4^2 = \frac{4!}{(4-2)!} = \frac{1 \cdot 2 \cdot 3 \cdot 4}{1 \cdot 2} = 12$</p> <p>Ответ: 12</p>	1
3	<p>Решение: Испытанием является отбор 5 человек из 12 акционеров. Число всех исходов испытания равно числу сочетаний из 12 по 5, т. е.</p> $C_n^m = \frac{A_n^m}{m!} = 792$ <p>Пусть событие A - среди шести человек нет ни одного с привилегированными акциями. Исход, благоприятствующий событию A, - отбор шести человек среди семи акционеров, не имеющих привилегированных акций. Число всех исходов, благоприятствующих событию A, будет $C_n^m = \frac{A_n^m}{m!} = 10$</p> <p>Искомая вероятность</p> $P(A) = \frac{m}{n} = 0,0126$	1
4	$M(X) = \sum_{i=1}^{\infty} x_i p_i,$ <p>M(X) = 3,1</p> $D(X) = M(X^2) - [M(X)]^2.$ <p>D(X) = 0,49</p> $\sigma(X) = \sqrt{D(X)}.$ <p>Q(X) = 0,7</p>	3
5	Б	1
6	А	1

7	Г	1
8	В	1
9	В	1
10	А	1
	ИТОГО	12
«отлично» - 12 баллов «хорошо» - 10-11 баллов «удовлетворительно» - 7-9 баллов		

II. КОНТРОЛЬНО-ОЦЕНОЧНЫЕ СРЕДСТВА ПРОМЕЖУТОЧНОЙ АТТЕСТАЦИИ

Спецификация

Экзамен является формой промежуточной аттестации для оценки предметных результатов, проводится после изучения всего программного материала учебной дисциплины «ОУД.11 Математика (вкл. алгебру и начала математического анализа, геометрию)» в письменной форме.

Вариант 1

Примерные экзаменационные задания

Задание 1. Найдите значение выражения $3^2 : 3^{-1} - 125^{\frac{2}{3}} - 5 \cdot 5^{-3} + (\sqrt{7})^0$. Полученное число принадлежит множеству:

а) целых чисел; б) комплексных чисел; в) рациональных чисел.

Задание 2. Найдите значение выражения $\log_3 27 - 7^{\log_7 5} + 81^{0,5}$.

Задание 3. Решите графически уравнение: $2^x = 1 - 3x$.

Задание 4. Решите тригонометрическое уравнение: $tgx \cdot ctgx + \sin x = 0$.

Задание 5. Решите неравенство: $36^x < 6^x \cdot 2^{\log_2 6^4}$.

Задание 6. Найдите наибольшее и наименьшее значения функции $y = -x^3 + 3x^2 + 2$ на отрезке $[0; 1]$.

Задание 7. Найдите площадь криволинейной трапеции, ограниченной графиком функции $f(x) = 1 - x^2$, осью ОХ и прямыми $x=0$, $x=1$.

Задание 8. Решите задачу: В правильной четырёхугольной пирамиде МАВСД высота 4 см, апофема равна 5 см. Найдите площадь поверхности и объём пирамиды.

Задание 9. Дан $\triangle ABC$, $A(0; 1; -1)$, $B(1; -1; 2)$, $C(3; 1; 0)$. Найдите длину медианы АМ.

Задание 10. Решите задачу: В урне находятся 10 белых и 5 черных шаров. Сколькими способами из урны можно вынимать наугад 3 шара, чтобы все три шара были белыми?

Вариант 2

Задание 1. Найдите значение выражения $16^{\frac{3}{2}} - 5^0 - 3^2 \cdot 3^{-4} - 2 : 2^{-3}$. Полученное число принадлежит множеству:

а) целых чисел; б) комплексных чисел; в) рациональных чисел.

Задание 2. Найдите значение выражения

$$\log_4 16 + 3^{\log_3 7} - 36^{0,5}$$

Задание 3. Решите графически уравнение: $3^x = 1 - 4x$.

Задание 4. Решите тригонометрическое уравнение: $\operatorname{tg} x \cdot \operatorname{ctg} x - \sin x = 0$.

Задание 5. Решите неравенство: $7^{2x} \cdot 4^{\log_4 7^3} \neq 49$.

Задание 6. Найдите наибольшее и наименьшее значения функции $f(x) = 2 + 3x - x^3$ на отрезке $[0;1]$.

Задание 7. Найдите площадь криволинейной трапеции, ограниченной графиком функции $f(x) = 4 + x^2$, осью OX и прямыми $x=0$, $x=1$.

Задание 8. Решите задачу: В правильной четырёхугольной пирамиде $МАВСД$ боковое ребро $\sqrt{34}$ см, сторона основания 6 см. Найдите площадь поверхности и объём пирамиды.

Задание 9. Дан $\triangle ABC$, $A(0;1;-1)$, $B(1;4;1)$, $C(-2;3;1)$. Найдите длину медианы BM .

Задание 10. Сколькими способами можно выбрать три лица на три одинаковые должности из десяти кандидатов?

Вариант 3

Задание 1. Найдите значение выражения $3,1^0 - 3 : 3^{-2} - 16^{\frac{3}{4}} + 2^3 \cdot 2^{-6}$. Полученное число принадлежит множеству:

а) целых чисел; б) комплексных чисел; в) рациональных чисел.

Задание 2. Найдите значение выражения $25^{0,5} - \log_6 36 + 4^{\log_4 3}$

Задание 3. Решите графически уравнение: $2^x = 2x + 1$

Задание 4. Решите тригонометрическое уравнение: $\operatorname{tg} x \cdot \operatorname{ctg} x + \cos x = 0$

Задание 5. Решите неравенство $5^{2x} : 7^{\log_7 5^3} > 25$

Задание 6. Найдите наибольшее и наименьшее значения функции $y = x^3 - 3x$ на отрезке $[0;1]$.

Задание 7. Найдите площадь криволинейной трапеции, ограниченной графиком функции $f(x) = 2 - x^2$, осью OX и прямыми $x=0$, $x=1$.

Задание 8. В правильной четырёхугольной пирамиде MABCD высота 4 см, апофема наклонена к плоскости основания под углом 30° . Найдите площадь поверхности и объём пирамиды.

Задание 9. Дан $\triangle ABC$, $A(0;1;-1)$, $B(2;3;1)$, $C(3;4;1)$. Найдите длину медианы CM.

Задание 10. Сколько различных перестановок букв можно сделать в слове ЗАМОК?

Инструменты оценки

Вариант 1.

№	Инструменты оценки (ключ, критерии, модельные ответы)	Баллы
1	в) $27-25-\frac{1}{25}+1=2\frac{24}{25} \in Q$	Максимально - 55 <i>Ошибка в вычислении арифметических действий- 49,5;</i> <i>Ошибка в определении свойства степеней- 44;</i> <i>Отсутствие ответа (выбора из данных)- 38,5</i>
2	$3-5+9=7$	Максимально – 30 <i>Ошибка в вычислении арифметических действий- 27;</i> <i>Ошибка в определении свойства логарифмов- 24;</i> <i>Отсутствие ответа- 21</i>
3	$2^x = 1 - 3x$. Построить графики функций $y = 2^x$ и $y = 1 - 3x$. Точка пересечения графиков является корнем уравнения. Ответ: $x = 0$.	Максимально - 60 <i>Ошибка в вычислении арифметических действий- 54;</i> <i>Ошибка в определении функций -48;</i> <i>Отсутствие ответа- 42</i>
4	$tgx \cdot ctgx + \sin x = 0 \Leftrightarrow 1 + \sin x = 0 \Leftrightarrow \sin x = -1 \Leftrightarrow x = -\frac{\pi}{2} + 2\pi n, n \in Z$	Максимально - 30 <i>Ошибка в вычислении арифметических действий- 27;</i> <i>Ошибка в определении тригонометрической формулы-24;</i>

		Отсутствие ответа- 21
5	$36^x < 6^x \cdot 2^{\log_6 4} \Leftrightarrow 6^{2x} < 6^{x+4} \Leftrightarrow 2x < x+4 \Leftrightarrow x < 4$ <p>Ответ: $x \in (-\infty; 4)$</p>	Максимально - 30 Ошибка в вычислении арифметических действий- 27; Ошибка в определении свойства степеней- 24; Отсутствие ответа- 21
6	<p>1) $y' = -3x^2 + 6x$;</p> <p>2) $-3x^2 + 6x = 0$;</p> $x(x - 2) = 0,$ $x = 0$ $x = 2$ <p>$2 \notin [0;1]$</p> <p>3) $y(0) = -0^3 + 3 \cdot 0^2 + 2 = 2$</p> $y(1) = -1^3 + 3 \cdot 1^2 + 2 = -1 + 3 + 2 = 4$ <p>Ответ: $y_{\min}(0) = 2$ $y_{\max}(1) = 4$</p>	Максимально - 50 Ошибка в вычислении арифметических действий- 45; Ошибка в нахождении производной функции - 40; Отсутствие ответа- 35
7	$S = \int_0^1 (1-x) dx = (x - \frac{x^2}{2})_0^1 = 1 - \frac{1}{2} = \frac{1}{2} \text{ (кв.ед)}$	Максимально - 45 Ошибка в вычислении арифметических действий- 40,5; Ошибка в нахождении первообразной функций -36; Отсутствие ответа- 31,5
8		Максимально - 105 Ошибка в вычислении арифметических действий-94,5; Ошибка в определении формул

	$OK^2 = MK^2 - OM^2$; $OK = \sqrt{25 - 16} = \sqrt{9} = 3$ (см); $AD = 6$ см $V = \frac{1}{3} S_{\text{осн.}} \cdot H$; $V = \frac{1}{3} \cdot 6^2 \cdot 4 = 48 \text{ см}^3$; $S = S_{\text{бок.}} + S_{\text{осн.}} = \frac{1}{2} P_{\text{осн.}} \cdot MK + S_{\text{осн.}}$; $S = \frac{1}{2} \cdot 4 \cdot 6 \cdot 5 + 6^2 = 60 + 36 = 96 \text{ см}^2$ <p style="text-align: center;">Ответ: $V=48\text{см}^3$; $S = 96 \text{ см}^2$</p>	<p>площадей и (или) объемов многогранников - 84;</p> <p>Отсутствие ответа- 73,5</p>
9	$M \left(\frac{1+3}{2}; \frac{-1+1}{2}; \frac{2+0}{2} \right) = (2; 0; 1)$, $AM \{2-0; 0-1; 1-(-1)\} = \{2; -1; 2\}$, $ AM = \sqrt{2^2 + (-1)^2 + 2^2} = \sqrt{9} = 3$	<p>Максимально - 45</p> <p>Ошибка в вычислении арифметических действий-40,5;</p> <p>Ошибка в определении формул-36;</p> <p>Отсутствие ответа- 31,5</p>
10	$C_{15}^3 = \frac{15!}{3! \cdot 12!} = \frac{15 \cdot 14 \cdot 13}{6} = 455$. <p>Ответ: 455 способов</p>	<p>Максимально - 15</p> <p>Ошибка в вычислении арифметических действий-13,5;</p> <p>Ошибка в определении формулы - 12;</p> <p>Отсутствие ответа- 10,5</p>
ИТОГО		465
<p>«отлично» - 418-465 баллов «хорошо» - 325-417 баллов «удовлетворительно» - 233-324 балла</p>		

Инструменты оценки

Вариант 2.

№	Инструменты оценки (ключ, критерии, модельные ответы)	Баллы
1	<p>в)</p> $64-1-\frac{1}{9}-16=46\frac{8}{9} \in Q$;	<p>Максимально - 55</p> <p>Ошибка в вычислении арифметических действий- 49,5;</p> <p>Ошибка в определении свойства степеней- 44;</p> <p>Отсутствие ответа (выбора из данных)- 38,5</p>
2	$2+7-6=3$	<p>Максимально - 30</p>

		<p>Ошибка в вычислении арифметических действий- 27;</p> <p>Ошибка в определении свойства логарифмов- 24;</p> <p>Отсутствие ответа- 21</p>
3	<p>$3^x = 1 - 4x$. Построить графики функций $y = 3^x$ и $y = 1 - 4x$. Точка пересечения графиков является корнем уравнения. Ответ: $x = 0$.</p>	<p>Максимально - 60</p> <p>Ошибка в вычислении арифметических действий- 54;</p> <p>Ошибка в определении функций -48;</p> <p>Отсутствие ответа- 42</p>
4	<p>$\operatorname{tg} x \cdot \operatorname{ctg} x - \sin x = 0 \Leftrightarrow 1 - \sin x = 0 \Leftrightarrow \sin x = 1 \Leftrightarrow x = \frac{\pi}{2} + 2\pi n, n \in \mathbb{Z}$</p>	<p>Максимально - 30</p> <p>Ошибка в вычислении арифметических действий- 27;</p> <p>Ошибка в определении тригонометрической формулы-24;</p> <p>Отсутствие ответа- 21</p>
5	<p>$7^{2x} \cdot 4^{\log_4 7^3} > 49 \Leftrightarrow 7^{2x+3} > 7^2 \Leftrightarrow 2x+3 > 2 \Leftrightarrow x > -0,5$</p> <p>Ответ: $x > -0,5$</p>	<p>Максимально - 30</p> <p>Ошибка в вычислении арифметических действий- 27;</p> <p>Ошибка в определении свойства степеней- 24;</p> <p>Отсутствие ответа- 21</p>
6	<p>1) $f'(x) = 3 - 3x^2$;</p> <p>2) $3 - 3x^2 = 0$;</p> <p>$-3x^2 = -3$,</p> <p>$x^2 = 1$</p> <p>$x = -1$</p> <p>$x = 1$</p> <p>$-1 \notin [0;1]$</p> <p>3) $f(0) = 2 + 0 - 0 = 2$</p>	<p>Максимально - 50</p> <p>Ошибка в вычислении арифметических действий- 45;</p> <p>Ошибка в нахождении производной функции - 40;</p> <p>Отсутствие ответа- 35</p>

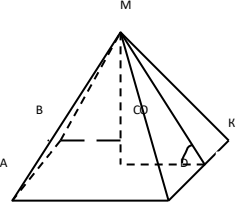
	$f(1) = 2 + 3 - 1 = 4$ <p>Ответ: $f_{\min}(0) = 2$ $f_{\max}(1) = 4$</p>	
7	$S = \int_0^1 (4 + x^2) dx = \left(4x + \frac{x^3}{3}\right) \Big _0^1 = 4 + \frac{1}{3} = 4\frac{1}{3} \text{ (кв.ед)}$	<p>Максимально - 45</p> <p>Ошибка в вычислении арифметических действий - 40,5;</p> <p>Ошибка в нахождении первообразной функций - 36;</p> <p>Отсутствие ответа - 31,5</p>
8	 <p>Решение:</p> $MK = \sqrt{3^2 + 4^2} = 5 \text{ (см)}; \quad MO = 4 \text{ (см)}$ $V = \frac{1}{3} S_{\text{осн.}} \cdot H; \quad V = \frac{1}{3} \cdot 6^2 \cdot 4 = 48 \text{ см}^3;$ $S = S_{\text{бок.}} + S_{\text{осн.}} = \frac{1}{2} P_{\text{осн.}} \cdot MK + S_{\text{осн.}};$ $S = \frac{1}{2} \cdot 4 \cdot 6 \cdot 5 + 6^2 = 96 \text{ (см}^2\text{)}$ <p>— Ответ: $V = 48 \text{ см}^3$;</p> <p style="text-align: center;">$S = 96 \text{ см}^2$</p>	<p>Максимально - 105</p> <p>Ошибка в вычислении арифметических действий - 94,5;</p> <p>Ошибка в определении формул площадей и (или) объемов многогранников - 84;</p> <p>Отсутствие ответа - 73,5</p>
9	$M\left(\frac{0 + (-2) + 1 + 3 - 1 + 1}{2}; \frac{1 + 3 - 1 + 1}{2}\right) = (-1; 2; 0),$ $BM = \{-1 - 1; 2 - 4; 0 - 1\} = \{-2; -2; -1\},$ $ BM = \sqrt{(-2)^2 + (-2)^2 + (-1)^2} = \sqrt{9} = 3$	<p>Максимально - 45</p> <p>Ошибка в вычислении арифметических действий - 40,5;</p> <p>Ошибка в определении формул - 36;</p> <p>Отсутствие ответа - 31,5</p>

10	$C_{10}^3 = \frac{10!}{3! \cdot 7!} = 120$ <p>Ответ: 120 способов</p>	<p>Максимально - 15</p> <p><i>Ошибка в вычислении арифметических действий-13,5;</i></p> <p><i>Ошибка в определении формулы - 12;</i></p> <p><i>Отсутствие ответа- 10,5</i></p>
ИТОГО		465
<p>«отлично» - 418-465 баллов «хорошо» - 325-417 баллов «удовлетворительно» - 233-324 балла</p>		

Инструменты оценки

Вариант 3.

№	Инструменты оценки (ключ, критерии, модельные ответы)	Баллы
1	<p>в) $1-27-8+\frac{1}{8}=-33\frac{7}{8} \in Q;$</p>	<p>Максимально - 55</p> <p><i>Ошибка в вычислении арифметических действий- 49,5;</i></p> <p><i>Ошибка в определении свойства степеней- 44;</i></p> <p><i>Отсутствие ответа (выбора из данных)- 38,5</i></p>
2	<p>$5-2+3=6$</p>	<p>Максимально - 30</p> <p><i>Ошибка в вычислении арифметических действий- 27;</i></p> <p><i>Ошибка в определении свойства логарифмов- 24;</i></p> <p><i>Отсутствие ответа- 21</i></p>
3	<p>$2^x = 2x + 1$. Построить графики функций $y = 2^x$ и $y = 2x + 1$. Точка пересечения графиков является корнем уравнения. Ответ: $x = 0$.</p>	<p>Максимально - 60</p> <p><i>Ошибка в вычислении арифметических действий- 54;</i></p> <p><i>Ошибка в определении функций -48;</i></p> <p><i>Отсутствие ответа- 42</i></p>
4	<p>$tgx \cdot ctgx + \cos x = 0 \Leftrightarrow 1 + \cos x = 0 \Leftrightarrow \cos x = -1 \Leftrightarrow x = \pi + 2\pi n, n \in Z$</p>	<p>Максимально - 30</p> <p><i>Ошибка в вычислении арифметических действий- 27;</i></p> <p><i>Ошибка в определении тригонометрической формулы-24;</i></p>

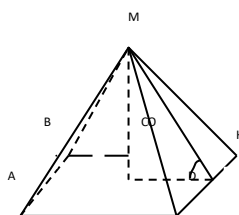
		Отсутствие ответа- 21
5	$5^{2x} \div 7^{\log_7 5^3} > 25 \Leftrightarrow 5^{2x-3} > 5^2 \Leftrightarrow 2x-3 > 2 \Leftrightarrow x > 2$ <p>Ответ: $x \in (2,5; +\infty)$</p>	Максимально - 30,5 Ошибка в вычислении арифметических действий- 27; Ошибка в определении свойства степеней- 24; Отсутствие ответа- 21
6	$1) f'(x) = 3x^2 - 3;$ $2) 3x^2 - 3 = 0;$ $3x^2 = 3,$ $x^2 = 1$ $x = -1$ $x = 1$ $-1 \notin [0;1]$ $3) f(0) = 0; \quad f(1) = -2;$ <p>Ответ: $f_{\min}(1) = -2 \quad f_{\max}(0) = 0$</p>	Максимально - 50 Ошибка в вычислении арифметических действий- 45; Ошибка в нахождении производной функции - 40; Отсутствие ответа- 35
7	$S = \int_0^1 (2 - x^2) dx = 2x - \frac{x^3}{3} \Big _0^1 = 2 - \frac{1}{3} = 1\frac{2}{3} \text{ (кв.ед)}$	Максимально - 45 Ошибка в вычислении арифметических действий- 40,5; Ошибка в нахождении первообразной функций -36; Отсутствие ответа- 31,5
8	 <p>Решение:</p> $MO = MK \sin 30^\circ;$	Максимально - 105 Ошибка в вычислении арифметических действий-94,5; Ошибка в определении формул площадей и (или) объемов многогранников - 84;

	$MK = \frac{MO}{\sin 30^\circ} = \frac{4}{\frac{1}{2}} = 8(\text{см});$ $OK^2 = MK^2 - OM^2;$ $OK = \sqrt{64 - 16} = \sqrt{48} = 4\sqrt{3}(\text{см})$ $AD = 8\sqrt{3}\text{см},$ $V = \frac{1}{3} S_{\text{осн.}} \cdot H;$ $V = \frac{1}{3} \cdot (8\sqrt{3})^2 \cdot 4 = 256 \text{ см}^3;$ $S = S_{\text{бок.}} + S_{\text{осн.}} = \frac{1}{2} P_{\text{осн.}} \cdot MK + S_{\text{осн.}};$ $S = \frac{1}{2} \cdot 4 \cdot 8\sqrt{3} + (8\sqrt{3})^2 = 128\sqrt{3} + 192(\text{см}^2)$ <p>Ответ: $V=256 \text{ см}^3$; $S = 128\sqrt{3} + 192 \text{ см}^2$</p>	Отсутствие ответа- 73,5
9	$M\left(\frac{0+2}{2}; \frac{1+3}{2}; \frac{-1+1}{2}\right) = (1; 2; 0),$ $CM\{1-3; 2-4; 0-1\} = \{-2; -2; -1\},$ $ CM = \sqrt{(-2)^2 + (-2)^2 + (-1)^2} = \sqrt{9} = 3$	Максимально - 45 Ошибка в вычислении арифметических действий-40,5; Ошибка в определении формул-36; Отсутствие ответа- 31,5
10	В слове ЗАМОК все буквы различны, всего их пять, поэтому $P_5 = 5! = 1 \cdot 2 \cdot 3 \cdot 4 \cdot 5 = 120.$ Ответ: 120 способов	Максимально - 15 Ошибка в вычислении арифметических действий-13,5; Ошибка в определении формулы - 12; Отсутствие ответа- 10,5
ИТОГО		465
«отлично» - 418-465 баллов «хорошо» - 325-417 баллов «удовлетворительно» - 233-324 балла		

ФОНД ОЦЕНОЧНЫХ СРЕДСТВ
учебного предмета «История»
для 10-11 классов

**Паспорт
фонда оценочных средств
по учебному предмету «История»**

Класс 10

№ п/п	Контролируемые разделы (темы) предмета	Наименование оценочного средства
1.	Входная контрольная работа	к/р
2.	Россия и мир в первой четверти XX века	к/р
3.	Россия и мир в годы великих потрясений	к/р
4.	Россия и мир в период 1920-1930 гг.	к/р
5.	Итоговая контрольная работа	к/р

Класс 11

№ п/п	Контролируемые разделы (темы) предмета	Наименование оценочного средства
1.	Входная контрольная работа	к/р
2.	Холодная война	к/р
3.	Апогей и кризис советской системы	к/р
4.	Российская Федерация и мир на рубеже веков	к/р
5.	Итоговая контрольная работа	к/р

Входная контрольная работа – 10 класс. 1 ВАРИАНТ

1. Бородинское сражение произошло:

а) 8 ноября 1812г б) 26 августа 1812г в) 14 декабря 1812г.

2. Современниками были:

а) Александр 1 и Наполеон Бонапарт б) Александр 1 и Кромвель в) Пестель и Меньшиков.

3. Верховная власть в России в начале 19 в принадлежала:

а) императору б) Сенату в) Синоду.

4. Форма правления, основанная на неограниченной власти монарха, называется:

а) республикой б) абсолютизмом в) тиранией г) демократией

5. Назовите привилегированное сословие в 19в. в России:

а) дворяне б) купечество в) казаки г) крестьяне

6. Укажите , какая из религий в России 19 в. была признана основной:

а) православие б) католичество в) ислам г) буддизм

7. Укажите годы правления Александра I:

а) 1767-1825 б) 1801-1825 в) 1801-1815.

8. Какую функцию выполняло III отделение собственной канцелярии императора:

а) ведало политическим сыском;

б) ведало хозяйственными вопросами;

в) управляло Польшей.

9. «Западники» –это:

а) религиозная секта;

б) сторонники преимущественно западноевропейского пути развития России;

в) литературное объединение.

10. Когда было отменено крепостное право?

а) в 1861г. б) в 1800г. в) в 1860г. г) 1863

11. Какой срок был установлен для внесения крестьянами выкупных платежей за землю?

а) 70 лет ; б) 10 лет; в) 49 лет. Г) 35 лет

12. Члены какой организации совершили убийство Александра II первого марта 1881г.?

а) «Черного передела»; б) «Земли и воли»; в) «Народной воли».

13. Прочтите отрывок из воспоминаний великого князя Александра Михайловича и напишите имя императора, о смерти которого рассказывается.

«Воскресенье, 1 марта 1881 года мой отец поехал, по своему обыкновению, на парад в половине второго. Мы же, мальчишки, решили отправиться...кататься на коньках.

Ровно в три часа раздался звук сильнейшего взрыва. - Это бомба! – сказал мой брат Георгий. В тот же момент еще более сильный взрыв потряс стекла окон в нашей комнате. Через минуту в комнату вбежал запыхавшийся лакей. - Государь убит! – крикнул он.

14. Прочтите отрывок из исторического источника и кратко ответьте на вопросы.

Из воспоминаний очевидца событий М. М. Ломова, в 1820-е гг. учителя в Пензенской гимназии, в 1830-е гг. служащего III отделения.

«Во весь день, кроме войск, толпилось много народу на Адмиралтейской и Сенатской площадях... Из народа почти никто не участвовал в бунте...»

Из дневника императрицы Александры Федоровны

«Подлая чернь тоже была на стороне мятежников; она была пьяна, бросала камнями, кричала...»

Из письма Н. М. Карамзина

«Новый император показал неустранимость и твердость. Первые два выстрела рассеяли безумцев... Я, мирный историограф, алкал пушечного грома, будучи уверен, что не было иного способа прекратить мятеж»

О каком событии идет речь в приведенных отрывках? Определите дату (число, месяц, год) этого события и название города, в котором это событие произошло.(2б)

15. Какие изменения социальной структуры российского общества произошли во 2 половине XIX века

- А) упрочение господствующего положения дворянства в жизни общества
- Б) вовлечение крестьян в рыночные отношения
- В) усиление расслоения крестьянства и дворянства
- Г) утрата крестьянами политической роли в стране
- Д) широкое участие дворянства в предпринимательстве
- Е) появление новых классов: буржуазии и пролетариата

Входная контрольная работа – 10 класс. 2 ВАРИАНТ

1. В каком году началась Отечественная война?

- а) 1853г. б) 1856г. в) 1812г. г) 1805

2. Верховная власть в России в начале 19 в принадлежала:

- а) императору б) Сенату в) Синоду.

3. Укажите высший административный орган в России в первой половине 19 века

- а) Комитет министров б) Сенат в) Синод.

4. Из приведенных ниже названий укажите то, которое не связано с событиями войны 1812г.:

- а) р. Березина б) Тильзит в) Смоленск

5. Укажите , какое из обществ декабристов возникло раньше других:

- а) «Союз спасения» б) «Союз благоденствия» в) «Южное общество»
- г) «Северное общество»

6. В России в первой половине 19 в. основным собственником земли являлись:

- а) церковь б) дворяне в) чиновники г) крестьяне

7. Россия в середине 19 в. была:

- а) абсолютной монархией б) конституционной монархией в) республикой.

8. С чьим именем связана подготовка «Свода законов Российской империи»:

- а) М.М. Сперанский б) граф П.Д. Киселев в) граф А. Х. Бенкендорф.

9. Когда было отменено крепостное право?

- а) в 1860г. б) в 1800г. в) в 1861г. Г) в 1862

10. Укажите даты правления Александра II?

- а) 1855-1881; б) 1843-1871; в) 1861-1881.

11. После гибели Александра II в России начинается:

- а) курс контрреформ; б) усиление народнического движения; в) расширение либерального движения, г) ужесточение режима

12. Автором теории «официальной народности» является:

- а) В.Г. Белинский; б) А.И. Герцен; в) Н.М. Карамзин; г) С.С. Уваров

13. Расположите в хронологическом порядке следующие события:

- А) Восстание декабристов, Б) начало Отечественной войны В) Бородинское сражение
- О каком событии идет речь в приведенных отрывках? Определите дату (число, месяц, год) этого события и название города, в котором это событие произошло**

14. Прочтите отрывок из исторического источника и кратко ответьте на вопросы.

Из воспоминаний очевидца событий М. М. Ломова, в 1820-е гг. учителя в Пензенской гимназии, в 1830-е гг. служащего III отделения.

«Во весь день, кроме войск, толпилось много народу на Адмиралтейской и Сенатской площадях... Из народа почти никто не участвовал в бунте...»

Из дневника императрицы Александры Федоровны

«Подлая чернь тоже была на стороне мятежников; она была пьяна, бросала камнями, кричала...»

Из письма Н. М. Карамзина

«Новый император показал неустрашимость и твердость. Первые два выстрела рассеяли безумцев... Я, мирный историограф, алкал пушечного грома, будучи уверен, что не было иного способа прекратить мятеж»

О каком событии идет речь в приведенных отрывках? Определите дату (число, месяц, год) этого события и название города, в котором это событие произошло.

15. Прочтите отрывок из дневника современника и назовите реформу, о которой идет речь в отрывке.

«Когда прочли манифест в Стубленской церкви, то народ начал негодовать на нашего священника, что он неправильно читал манифест, они говорили, что земля должна оставаться в их собственности, а не собственностью помещика и что барщины никакой не должно быть».

Ответы к входной контрольной работе

№ задания	ВАРИАНТ 1 Правильный ответ	ВАРИАНТ 2 Правильный ответ
1	б	в
2	а	а
3	а	а
4	б	б
5	а	а
6	а	б
7	б	а
8	а	а
9	б	в
10	а	а
11	в	а
12	в	г
13	Александр II	б.в.а
14	Восстание декабристов. 14 декабря 1825г. на Сенатской площади в Петербурге.	Восстание декабристов. 14 декабря 1825г. на Сенатской площади
15	Б,В,Е	Отмена крепостного права/ Крестьянская реформа

Контрольная работа «Россия и мир в первой четверти XX века» – 10 класс. 1 ВАРИАНТ

1. План «Шлиффена» в Первой мировой войне – это:

- 1) план германского генштаба по ведению первой мировой войны, основанный на идее блицкрига
- 2) план германского канцлера по заключению сепаратного мира с Францией
- 3) план министра иностранных дел Германии об отчуждении от России части территорий
- 4) план ведения мирных переговоров с побежденными странами

2. Битва в Первой мировой войне, в которой впервые были применены танки:

- 1) у Вердена
- 2) при Капоретто
- 3) при Сомме
- 4) на Марне

3. Где, кем и когда впервые в войне были применены отравляющие вещества?

- 1) Англией, на Сомме в июле 1916 г.;
- 2) Францией, у Вердена в феврале 1916 г.;
- 3) Германией, у Ипра в апреле 1915 г.
- 4) Францией, под Аррасом в апреле 1917 г.

4. Что было причиной первой российской революции?

- 1) отсутствие у населения политических прав и свобод
- 2) усиление крепостного права
- 3) начало Русско-турецкой войны
- 4) смерть Александра III

5. Требования подготовки и осуществления пролетарской революции, установления диктатуры пролетариата и построения социалистического общества содержались в программе:

- 1) РСДРП
- 2) партии кадетов
- 3) черносотенцев
- 4) анархистов

6. Автор Манифеста от 17 октября 1905 года – председатель Совета министров России

- 1) С.Ю.Витте
- 2) И.Л.Горемыкин
- 3) А.В.Булыгин
- 4) М.Т.Лорис-Меликов

7. Шествие рабочих Санкт-Петербурга с петицией к царю 9 января 1905 года возглавил:

- 1) Б.В.Савинков
- 2) Н.И.Махно
- 3) Г.А.Гапон
- 4) Е.Ф.Азеф

8. Целью столыпинской аграрной реформы было:

- 1) превратить Россию в республику
- 2) создать слой зажиточных крестьян
- 3) установить конституционно-монархический строй
- 4) уничтожить крепостное право

9. К результатам реформ П.А.Столыпина не относится:

- 1) выход из общины более 2 миллионов крестьянских дворов
- 2) переселение сотен тысяч крестьян из центральной России в Сибирь и на Дальний Восток
- 3) упразднение помещичьего землевладения и передача земель крестьянам
- 4) широкое развитие кооперативного движения на селе

10. К числу аграрных преобразований, проводившихся П.А. Столыпиным, относится:

- 1) запрещение барщины
- 2) упразднение Крестьянского банка

- 3) ограничение крестьянской кооперации
- 4) разрешение выхода из крестьянской общины с земельным наделом

11. Расположите события революции 1905—1907 гг. в хронологической последовательности. Запишите цифры, которыми обозначены события, в правильной последовательности. - **2 б.**

- 1) созыв II Государственной думы
- 2) Декабрьское вооруженное восстание в Москве
- 3) «Кровавое воскресенье»
- 4) восстание на броненосце «Князь Потемкин Таврический»
- 5) третьеиюньская монархия

12. Прочтите отрывок из доклада министра Николаю II и укажите фамилию автора этого доклада. - **1 б.**

«При нашей бедности капиталов внутри страны, при необходимости значительную часть народных сбережений расходовать на государственные потребности, особенно на усиление боевой готовности и на развитие железных дорог, необходимый рост нашей ...промышленности может совершиться не иначе, как при непосредственном содействии иностранных капиталов».

13. Установите соответствие между партиями и их лидерами.

К каждой позиции первого столбца подберите соответствующую позицию второго и запишите в таблицу выбранные цифры под соответствующими буквами. - **2 б.**

НАЗВАНИЯ ПАРТИЙ

- А) «Союз 17 октября»
- Б) РСДРП
- В) Конституционно-демократическая партия
- Г) Партия социалистов-революционеров

ЛИДЕРЫ

- 1) Ю.О. Мартов
- 2) В.М. Чернов
- 3) А.И. Дубровин
- 4) П.Н. Милюков
- 5) А. Н. Гучков

А	Б	В	Г

14. Напишите название участка земли, выделенного крестьянину при выходе из общины с сохранением его двора в деревне. - **1 б.**

15. В исторической науке существуют дискуссионные проблемы, по которым высказываются различные, часто противоречивые, точки зрения. Ниже приведена одна из спорных точек зрения, существующих в исторической науке: - **4 б.**

Россия накануне событий 1905 - 1907 гг. двигалась по прогрессивному пути социально-экономического развития, революционеры-демократы и либералы своей борьбой с властью лишь "раскачивали" российскую государственность и вовлекали в борьбу с ней народные массы

Используя исторические знания, приведите два аргумента, которыми можно подтвердить данную точку зрения, и два аргумента, которыми можно опровергнуть её.

Ответ запишите в следующем виде.

Аргументы в подтверждение:

- 1) ...
- 2) ...

Аргументы в опровержение:

- 1) ...

- 1) отзыв депутатов от своей партии из Думы и перенесение акцента на нелегальные методы борьбы
- 2) свертывание нелегальной деятельности партии и сосредоточение на парламентской деятельности
- 3) примирение большевиков и меньшевиков во имя согласия в партии
- 4) сочетание как легальных, так и нелегальных форм борьбы при сохранении революционной направленности партии

10. К результатам реформ П.А.Столыпина не относится:

- 1) ликвидация помещичьего землевладения
- 2) увеличение в среднем на 10% посевных площадей
- 3) увеличение на 35% хлебного экспорта
- 4) широкое развитие кооперативного движения на селе

11. Расположите события 1905—1907 гг. в хронологической последовательности. Запишите цифры, которыми обозначены события, в правильной последовательности. – **2 б.**

- 1) столыпинская аграрная реформа
- 2) принятие манифеста «Об усовершенствовании государственного порядка»
- 3) роспуск II Государственной думы
- 4) создание Совета в Иваново - Вознесенске
- 5) созыв I Государственной думы

12. Прочтите отрывок из воспоминаний современника и напишите фамилию государственного деятеля, о котором идёт речь. – **1 б.**

«Он многое задумывал осуществить. "Дайте только 20 спокойных лет — и вы не узнаете России", — говорил премьер. Так это или не так, нам не дано узнать....Один из наиболее ярких премьер-министров России унёс с собой большинство своих планов и начинаний».

13. Установите соответствие между партиями и их лидерами.

К каждой позиции первого столбца подберите соответствующую позицию второго и запишите в таблицу выбранные цифры под соответствующими буквами. – **2 б.**

НАЗВАНИЯ ПАРТИЙ

- А) Союз Михаила Архангела
- Б) РСДРП(б)
- В) Партия конституционных демократов
- Г) Партия социалистов-революционеров

ЛИДЕРЫ

- 1) Ю.О. Мартов
- 2) В.М. Чернов
- 3) В. И. Ленин
- 4) П.Н. Милюков
- 5) В.М. Пуришкевич

А	Б	В	Г

. Напишите название участка земли, выделенного крестьянину при выходе его из общины с переселением из деревни на свой участок. – **1 б.**

15. В исторической науке существуют дискуссионные проблемы, по которым высказываются различные, часто противоречивые точки зрения. Ниже приведена одна из спорных точек зрения, существующих в исторической науке: - **4 б.**

«Реформы П.А. Столыпина закладывали основы для стабильного развития русской деревни».

Используя исторические знания, приведите два аргумента, которыми можно подтвердить данную точку зрения, и два аргумента, которыми можно опровергнуть её.

Ответ запишите в следующем виде.

Аргументы в подтверждение:

1) ...

2) ...

Аргументы в опровержение:

1) ...

2) ...

Ответы к контрольной работе «Россия и мир в первой четверти XX века»

№	1 - вариант	2 - вариант.
1	1	2
2	2	3
3	3	1
4	1	4
5	1	1
6	2	2
7	3	3
8	2	4
9	3	1
10	4	1
11	34215	42513
12	С.Ю. Витте	П.А Столыпин
13	5142	5342
14	отруб	хутор
15	1) Аргументы в подтверждение - активизация на рубеже XIX–XX вв. деятельности земской либеральной интеллигенции, направленной на пропаганду либеральных ценностей в российском обществе и критики самодержавной власти; - формирование в конце XIX – начале XX вв. в России «нового либерализма» как идеологической базы для развития одного из направлений либеральной доктрины в России в виде социал-реформизма; - активизация в конце XIX – начале XX вв. деятельности социалистов-революционеров, их переход к открытой революционно-террористической борьбе с самодержавием; - формирование в конце XIX – начале XX вв. социал-демократической идеологии в России, активизация деятельности социал-демократов в среде российского пролетариата с целью направить его борьбу на свержение существующего общественно-политического и экономического строя; - активизация в конце XIX – начале XX вв. деятельности национал-либеральной и национал-революционной интеллигенции, направленной против существующего общественно-политического и экономического строя и	1) Аргументы в подтверждение - реформы способствовали укреплению частной крестьянской собственности на землю (превращению крестьян в собственников земли); - Столыпин освободил хозяйственных крестьян от гнёта общины; - при нём была активизирована деятельность Крестьянского банка по выдаче крестьянам ссуд; - реформы ускорили переход части помещичьих земель в руки крестьян через куплю-продажу; - переселенческая политика позволяла решать проблему малоземелья крестьян в центральном регионе; - столыпинские реформы позволяли решать проблему чересполосицы крестьянских земель; - в ходе реформ получила значительное развитие крестьянская кооперация; - выросла урожайность крестьянских земель, товарность крестьянских хозяйств; - реформа позволила некоторым беднейшим крестьянам продать свою землю и сменить род деятельности; 2) Аргументы в опровержение: - выделившиеся из общины бедняки в большей части не нашли себе места в жизни и пополнили ряды люмпенов; - многие переселенцы на окраины империи вернулись назад полностью разорившимися; - реформа вызвала в деревне противостояние между выделявшимися и остававшимися;

<p>разрешения «национального вопроса» в Российской империи.</p> <p>2) Аргументы в опровержение:</p> <ul style="list-style-type: none"> - обострение противоречия между высокими темпами развития промышленного капитализма в России и темпами развития сельскохозяйственного производства, с трудом переходящего на рельсы интенсивного развития, благодаря чему в России актуализировался крестьянский вопрос о земле; - обострение противоречия между бурно развивающимся рабочим классом страны и отечественной буржуазией, поддерживаемой властью; 	<p>- разрушался державшийся столетиями патриархальный уклад, что не могло не сказаться на стабильности в крестьянской среде.</p>
---	--

Контрольная работа «Россия и мир в годы великих потрясений» – 10 класс. 1 ВАРИАНТ

Контрольная работа «Россия и мир в годы великих потрясений» – 10 класс. 2 ВАРИАНТ

Контрольная работа «Россия и мир в период 1920-1930 гг.» – 10 класс. 1 ВАРИАНТ

1. Чем был вызван переход от политики «военного коммунизма» к нэпу?

- 1) глубоким экономическим кризисом в стране
- 2) стремлением большевиков к мировой революции
- 3) попытками помещиков и буржуазии вернуть дореволюционные порядки
- 4) необходимостью приспособить экономику к нуждам военного времени

2. В чем состояла суть новой экономической политики?

- 1) в расширении госсектора в экономике
- 2) в создании многоукладной экономики
- 3) в переходе к правовому государству
- 4) в демократизации всех сторон жизни общества

3. К нэпу относится:

- | | |
|----------------------------------|-------------------------------|
| 1) всеобщая трудовая повинность | 3) натурализация оплаты труда |
| 4) запрещение найма рабочей силы | 4) свобода частной торговли |

4. Что произошло 30 декабря 1922 г.:

- | | |
|--|-----------------------|
| 1) была принята советская Конституция; | 3) умер В.И.Ленин; |
| 2) закончилась Гражданская война; | 4) был образован СССР |

5. Установите соответствие между фамилиями деятелей культуры и сферой их деятельности. К каждой позиции первого столбца подберите соответствующую позицию второго и запишите в таблицу выбранные цифры под соответствующими буквами.

ДЕЯТЕЛИ КУЛЬТУРЫ

- А) Г.М.Козинцев
- Б) И.Дунаевский
- В) А.Ф.Иоффе
- Г) М.Зощенко

СФЕРЫ ДЕЯТЕЛЬНОСТИ

- 1) наука
- 2) киноискусство
- 3) музыка
- 4) архитектура
- 5) литература

А	Б	В	Г

6. Началом сплошной коллективизации стал:

16. Что было одним из важных направлений внутренней политики государства в области культуры 20-е гг.?

- 1) реставрация памятников культуры
- 2) введение закона об обязательном высшем образовании
- 3) ослабление партийного контроля над духовной жизнью общества
- 4) ликвидация неграмотности

17. Как называется установленный государством обязательный платеж, взимаемый с крестьянских хозяйств?

18. Как называлась международная революционная пролетарская организация, объединявшая компартии разных стран?

19. Сборник публицистических статей, опубликованных в Праге в 1921 г. представителями русской эмиграции, получил название _____.

20. Рассмотрите изображение и выполните задание.



Укажите, кто имел право носить данный значок?

- 1) члены Всесоюзного ленинского коммунистического союза молодежи
- 2) юные пионеры
- 3) коммунисты
- 4) октябрята

Контрольная работа «Россия и мир в период 1920-1930 гг.» – 10 класс. 2 ВАРИАНТ

1. Переход от политики военного коммунизма к нэпу объяснялся необходимостью:

- 1) победить в Гражданской войне
- 2) реализовать на практике идеи марксизма
- 3) в кратчайшие сроки создать командную экономику
- 4) преодолеть политический кризис власти большевиков

2. В чем состояла суть новой экономической политики?

- 1) в ускорении темпов промышленного переворота
- 2) в запрещении частной собственности
- 3) в демократизации политического режима
- 4) в переходе от командных методов управления экономикой к рыночным

3. Главное содержание советской внешней политики в 1920-е гг. составляло стремление:

- 1) к преодолению дипломатической изоляции
- 2) к созданию единого антифашистского блока
- 3) к разрыву отношений с капиталистическими странами
- 4) к конфронтации с Германией и Японией

4. Установите соответствие между фамилиями деятелей культуры и сферой их деятельности. К каждой позиции первого столбца подберите соответствующую позицию второго и запишите в таблицу выбранные цифры под соответствующими буквами.

ДЕЯТЕЛИ КУЛЬТУРЫ

- А Л. Орлова
- Б) Д. Фурманов

СФЕРЫ ДЕЯТЕЛЬНОСТИ

- 1) наука
- 2) киноискусство

- 11. 2
- 12. 3
- 13. 3421
- 14. 4
- 15. 4
- 16. 4
- 17. Продналог
- 18. Коминтерн
- 19. Смена вех
- 20. 2

Вариант II.

- 1. 4
- 2. 4
- 3. 1
- 4. 2513
- 5. 4
- 6. 2
- 7. 1
- 8. 2
- 9. 1
- 10. 1
- 11. 1
- 12. 3421
- 13. 3
- 14. 1
- 15. 1
- 16. 4
- 17. Культурная революция
- 18. «полоса признания»
- 19. Кулак
- 20. 2

Итоговая контрольная работа– 10 класс. 1 ВАРИАНТ

Итоговая контрольная работа– 10 класс. 2 ВАРИАНТ

Входная контрольная работа -11 класс. 1 ВАРИАНТ

1. Какое из событий произошло раньше?

- 1) начало русско-японской войны
- 2) денежная реформа С.Ю.Витте
- 3) «Кровавое воскресенье»
- 4) созыв I Государственной думы.

2. С аграрными преобразованиями П.А.Столыпина в начале XX в. связано понятие

- 1) барщина
- 2) отрезки
- 3) хутора
- 4) уставные грамоты

А3. Брестский мир был подписан

- 1) в марте 1917 г.
- 2) в мае 1917 г.
- 3) в марте 1918 г.
- 4) в мае 1921 г.

4. Какие из перечисленных ниже произошли в период Гражданской войны (1918-1920 гг.)?

- А) мятеж Чехословацкого корпуса
- Б) разгром войск П.Н.Врангеля в Крыму
- В) установление большевиками всеобщей трудовой повинности
- Г) убийство Г.Е.Распутина
- Д) создание Совета Народных Комиссаров
- Е) переход к новой экономической политике (нэпу)

Укажите верный ответ.

- 1) АБВ
- 2) АДЕ
- 3) БГД
- 4) ВГЕ

5. План объединения советских республик в результате их вхождения в состав РСФСР, предложенный И.В.Сталиным, получил название

- 1) автономизации
- 2) федерализации
- 3) советизации
- 4) коллективизации

6. Как, согласно Конституции СССР 1924 г., назывался высший орган законодательной власти СССР?

- 1) Совет Народных Комиссаров
- 2) Всесоюзный съезд Советов
- 3) Совет Союза
- 4) Съезд народных депутатов СССР

7. Прочтите отрывок из воспоминаний и укажите, о каком событии Великой Отечественной войны идёт речь.

«Итогом оборонительного сражения следует, на мой взгляд, считать поражение танковых соединений врага, в результате чего возникло особо благоприятное для нас соотношение сил по этому роду войск. В значительной степени способствовал тому выигрыш нами крупного танкового сражения южнее Прохоровки... Мне довелось быть свидетелем этого поистине титанического поединка двух стальных армий (до 1200 танков и самоходных артиллерийских установок) 12 июля».

- 1) битве на Орловско-Курской дуге
- 2) битве за Москву
- 3) форсировании Днепра
- 4) Сталинградской битве

8. Партизанское движение в годы Великой Отечественной войны характеризовалось

- 1) действием малочисленных партизанских отрядов
- 2) участием в борьбе только взрослого населения
- 3) распространением действий на всей территории, оккупированной фашистами
- 4) отсутствием координации деятельности отдельных отрядов из центра

9. Издание И.В.Сталиным приказа №227 «Ни шагу назад!» от 28 июля 1942 г. было вызвано угрозой

- 1) захвата фашистами Крыма
- 2) выхода фашистов к Уралу с юга
- 3) нового прорыва фашистов под Москвой
- 4) выхода фашистских армий к Волге

A10. Что из названного было одним из последствий победы СССР в великой Отечественной войне и во Второй мировой войне?

- 1) создание военных баз в Средиземном море
- 2) присоединение к СССР части территории Турции
- 3) вхождение СССР в число ведущих стран мира
- 4) укрепление партнерских связей СССР со странами Запада

Часть 2

11. Установите соответствие между фамилиями исторических лиц, представлявших разные стороны, противостоящих друг другу в конкретных исторических событиях, ситуациях.

К каждой позиции первого столбца подберите соответствующую позицию второго и запишите в таблицу выбранные цифры под соответствующими буквами.

- А) М.В. Фрунзе
- Б) Л.П. Берия
- В) В.М. Молотов
- Г) А.Ф. Керенский

- 1) П.Н. Врангель
- 2) Л.Г. Корнилов
- 3) Н.С. Хрущёв
- 4) И. фон Риббентроп
- 5) Н.И. Бухарин

А	Б	В	Г

12. Расположите следующие события в хронологической последовательности.

Запишите буквы, которыми обозначены эти события, в правильной последовательности.

- 1) военный конфликт Японии и СССР на озере Хасан
- 2) начало Великой Отечественной войны
- 3) начало Второй мировой войны
- 4) вступление СССР в Лигу Наций
- 5) Московская битва
- 6) начало стахановского движения

13. Прочтите отрывок из декрета Совнаркома и напишите сокращенное название политики Советского государства, в годы которой появился этот декрет.

«Разрешается свободный обмен, покупка и продажа остающихся у населения после выполнения натурального налога продуктов сельского хозяйства. Право обмена, покупки и сбыта распространяется также на изделия и предметы кустарной и мелкой промышленности...»

Ответ: _____

14.

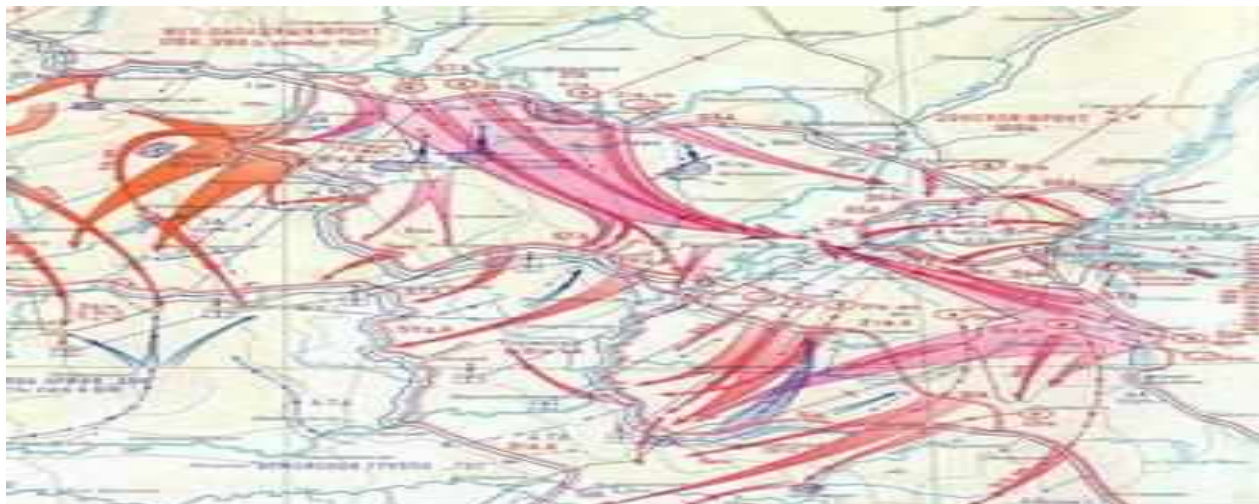

Укажите год и название военной операции, обозначенной на схеме.

Ответ: _____

15. Ниже даны четыре исторических деятеля. Выберите из них ОДНОГО и выполните задание.

1) Л.Г. Корнилов 2) Николай II 3) Ф. Рузвельт 4) И.В. Сталин

Укажите время жизни исторического деятеля (с точностью до десятилетия или части века).

Назовите не менее двух направлений его деятельности и дайте их краткую характеристику.

Укажите результаты его деятельности по каждому из названных направлений.

Входная контрольная работа -11 класс. 2 ВАРИАНТ

1. Какие из перечисленных событий произошли в царствование Николая II?

А) создание законосовещательного Государственного совета

Б) Московское декабрьское вооружённое восстание

В) учреждение должностей земских начальников

Г) издание циркуляра «о кухаркиных детях»

Д) третьеиюньский переворот

Е) издание указа о праве крестьян на свободный выход из общины с наделом

Укажите верный ответ.

1) АБД 2) АВЕ 3) БДЕ 4) ВГД

2. Зубатовщиной в начале XX в. называли

1) создание рабочих организаций под контролем полиции

2) акции эсеровских боевиков против царских чиновников

3) выступления крестьян, захватывавших помещичьи земли

4) деятельности религиозных сект

3. На II Всероссийском съезде Советов в октябре 1917 г. произошло принятие

1) Декларации прав народов России

2) Декрета о запрете партии кадетов

3) Декрета о рабочем контроле

4) Декрета о земле

4. Восстание в Кронштадте под лозунгами «Власть Советам, а не партиям!» произошло

1) в 1918 г.

2) в 1919 г.

3) в 1920 г.

4) в 1921 г.

5. Что из названного было характерно для политики «военного коммунизма»?

1) введение всеобщей трудовой повинности

2) замена продразвёрстки продналогом

3) поощрение кооперации

4) использование материальных стимулов к труду.

6. Одной из причин форсированной индустриализации в СССР была необходимость

1) преодолеть технико-экономическую отсталость от ведущих стран Европы и Северной Америки

2) восстановить довоенный уровень промышленного производства

3) провести обновление крестьянских хозяйств

4) ограничить приток иностранного капитала

7. Курс на сплошную коллективизацию сельского хозяйства означал

1) создание агрогородов в сельском хозяйстве

2) передачу всей земли совхозам

3) массовое переселение в деревню рабочих

4) объединение единоличников в колхозы.

8. Прочтите отрывок из воспоминаний маршала А.М. Василевского и укажите, о каком сражении в нём идёт речь.

«Итоги октябрьских событий были очень тяжелы для нас. Армия понесла серьёзные потери. Враг продвинулся почти на 250 км. Однако достичь целей, поставленных планом «Тайфун»,

ему не удалось... Разгромом гитлеровцев завершился первый этап на пути к полной и окончательной победы над фашистской Германией».

- 1) Смоленское сражение
- 2) Московская битва
- 3) прорыв блокада Ленинграда
- 4) Сталинградская битва

9. Тегеранская конференция лидеров трёх держав состоялась в

- 1) 1941 г.
- 2) 1943 г.
- 3) 1944 г.
- 4) 1945 г.

10. К причинам, обусловившим быструю перестройку советской экономики на военный лад в 1941-1942 гг., относится

- 1) использование труда немецких и других военнопленных
- 2) разрешение частной собственности в деревне
- 3) помощь союзников армейскими подразделениями
- 4) плановый характер управления экономикой

Часть 2

11. Установите соответствие между политическими партиями в России в начале XX в. и фамилиями их лидеров.

К каждой позиции первого столбца подберите соответствующую позицию второго и запишите в таблицу выбранные цифры под соответствующими буквами.

ПАРТИИ	ЛИДЕРЫ
А) кадеты	1) В.М. Чернов
Б) октябристы	2) Г.В. Плеханов
В) эсеры	3) П.Н. Милюков
Г) социал-демократы	4) А.И. Гучков
	5) В.М. Пуришкевич

А	Б	В	Г

12. Расположите следующие события в хронологической последовательности.

Запишите буквы, которыми обозначены эти события, в правильной последовательности.

- 1) пакт Молотова - Риббентропа
- 2) переход к индустриализации
- 3) начало операции «Багратион»
- 4) операция в Пёрл-Харбор
- 5) переход к нэпу
- 6) «великий перелом» в деревне

13. Прочтите отрывок из речи М.И. Калинина на одном из съездов Советов и напишите название события, о котором он говорил.

«Самое трудное – положить начало, заложить фундамент. И сегодня четыре советские самостоятельные республики заложили фундамент. Я уверен, что успех начатого нами дела, при поддержке трудящихся, обеспечен».

Ответ: _____

14.

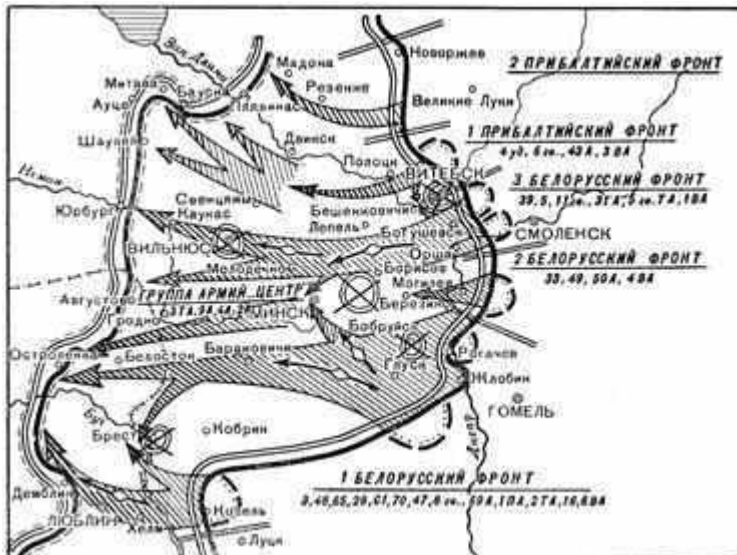

Укажите год и название военной операции, обозначенной на схеме.

Ответ: _____

15. Ниже даны четыре исторических деятеля. Выберите из них ОДНОГО и выполните задание.
 1) П.А. Столыпин 2) В.И. Ленин 3) У. Черчилль 4) Г.К. Жуков
 Укажите время жизни исторического деятеля (с точностью до десятилетия или части века). Назовите не менее двух направлений его деятельности и дайте их краткую характеристику. Укажите результаты его деятельности по каждому из названных направлений.

Ответы к входной контрольной работе

1 вариант

1 -2

2 -3

3 -3

4 -1

5 -1

6 -2

7 -1

8 -3

9 -4

10- 3

11 -1542

12 -461325

13- нэп

14 -1942 г., операция «Уран»

2 вариант

1- 3

2 -1

3- 4

4- 4

5 -2

6 -1

7 -4

8- 2

9 -2

10- 4

11 -4312

12 -526143

13 -образование СССР

14 -1944 г., операция «Багратион»

15-----

15 -----

Контрольная работа «Холодная война» – 11 класс. 1 ВАРИАНТ
Контрольная работа «Холодная война» – 11 класс. 2 ВАРИАНТ

Контрольная работа «Апогей и кризис советской системы» – 11 класс. 1 ВАРИАНТ
Контрольная работа «Апогей и кризис советской системы» – 11 класс. 2 ВАРИАНТ

Контрольная работа «Российская Федерация и мир на рубеже веков» – 11 класс. 1 ВАРИАНТ
Контрольная работа «Российская Федерация и мир на рубеже веков» – 11 класс. 2 ВАРИАНТ

Итоговая контрольная работа– 11 класс. 1 ВАРИАНТ
Итоговая контрольная работа– 11 класс. 2 ВАРИАНТ

Критерии оценивания:

Максимум – 20 баллов

баллы отметка

0 – 8 = «2»

9 – 14 = «3»

15 - 17 = «4»

18 - 20 = «5»

**ФОНД ОЦЕНОЧНЫХ СРЕДСТВ
УЧЕБНОГО ПРЕДМЕТА «ОБЩЕСТВОЗНАНИЕ»
ДЛЯ 10-11 КЛАССОВ**

**Паспорт
фонда оценочных средств
по учебному предмету «Обществознание»**

Класс 10

№ п/п	Контролируемые разделы (темы) предмета	Наименование оценочного средства
1.	Входная контрольная работа	к/р
2.	Человек в обществе	к/р
3.	Общество как мир культуры	к/р
4.	Регулирование общественных отношений	к/р
5.	Итоговая контрольная работа	к/р

Класс 11

№ п/п	Контролируемые разделы (темы) предмета	Наименование оценочного средства
1.	Входная контрольная работа	к/р
2.	Экономическая жизнь общества	к/р
3.	Социальная структура общества	к/р
4.	Политическая жизнь общества	к/р
5.	Итоговая контрольная работа	к/р

Входная контрольная работа – 10 класс. 1 ВАРИАНТ

1 Что является функцией исполнительной власти?

- 1) создание законов
- 2) разработка государственного бюджета
- 3) осуществление правосудия
- 4) разработка предвыборных программ

2 Отличительным признаком абсолютной монархии является

- 1) монополия на власть одной политической партии
- 2) обязанность граждан подчиняться законам
- 3) невмешательство государства в дела гражданского общества
- 4) передача власти по наследству

3 К отличительным признакам правового государства относится

- 1) наличие армии и полиции
- 2) разделение и независимость ветвей власти
- 3) деятельность по поддержанию общественного порядка
- 4) суверенитет государства

4 Найдите организацию гражданского общества:

- 1) министерство связи и массовых коммуникаций..
- 2) ассоциация любителей русской классической литературы
- 3) отдел по борьбе с организованной преступностью
- 4) нотариат

5 К органам местного самоуправления относят

- 1) сход граждан
- 2) городское поселение
- 3) сельское поселение
- 4) городской округ

6 Верны ли следующие суждения о политической партии?

А. В политическую партию обязательно входят представители одной социальной группы, класса.

Б. Политическая партия объединяет приверженцев близких идейных позиций.

- 1) верно только А
- 2) верно только Б
- 3) верны оба суждения
- 4) оба суждения неверны

7 Правовые нормы, в отличие от других социальных норм (норм морали)

- 1) регулируют поведение людей
- 2) ограничивают поведение людей
- 3) принимаются и обеспечиваются силой государства
- 4) вводят правила жизни в обществе

8 Какое учреждение призвано осуществлять надзор над точным и единообразным исполнением законов всеми государственными органами?

- 1) адвокатура
- 2) прокуратура
- 3) нотариат
- 4) суд

9 Парламент Российской Федерации, называемый Федеральным Собранием, состоит

- 1) из одной палаты
- 2) из двух палат
- 3) из трёх палат
- 4) нет правильного ответа

10 Что из перечисленного НЕ является основой конституционного строя в РФ?

- 1) народовластие
- 2) светский характер государства
- 3) признание человека, его прав и свобод высшей ценностью
- 4) господствующая идеология

11 Гражданка М. подарила дочери на свадьбу принадлежащее ей кольцо. Этот пример иллюстрирует, прежде всего, право гражданки М. как собственницы в отношении принадлежащего её имущества

- 1) владеть
- 2) распоряжаться
- 3) пользоваться
- 4) наследовать

12 Совершеннолетние Марк и Ольга подали в отдел ЗАГС заявление о государственной регистрации брака, но им отказали. Найдите причину отказа:

- 1) у Марка и Ольги -общий отец, но разные мамы.
- 2) Марк-верующий, а Ольга –атеистка.
- 3) Марк младше Ольги на 18 лет
- 4) Марк-вдовец, а Ольга ни разу не была замужем.

13 Какое слово пропущено?

.....права - обычай, прецедент, нормативно-правовой акт.

- 1) система
- 2) источник
- 3) отрасль
- 4) субъект

14 Верны ли суждения ?

А В любом государстве существует верховенство права.

Б. В правовом государстве гражданин и власть ответственны друг перед другом

- 1) верно только А
- 2) верно только Б
- 3) верны оба суждения
- 4) оба суждения не верны

15 Верны ли суждения о правоохранительных органах государства?

А. К задачам полиции относится обеспечение безопасности личности.

Б. Надзор за исполнением законов органами государственной власти осуществляет адвокатура

- 1) верно только А
- 2) верно только Б
- 3) верны оба суждения
- 4) оба суждения не верны

16 Найдите в приведенном списке примеры правовых норм и запишите цифры, под которыми они указаны

- 1) зубы следует чистить два раза в день
- 2) запрещается переходить дорогу на красный сигнал светофора
- 3) трудоспособные совершеннолетние дети обязаны содержать своих нетрудоспособных нуждающихся в помощи родителей
- 4) при входе в помещение мужчина должен снимать головной убор
- 5) запрещается нарушать неприкосновенность жилища

17 Установите соответствие между правами (свободами) человека и группами прав (свобод), к которым они относятся:

Права (свободы) человека	Группы прав (свобод) человека
А). право на охрану здоровья и медицинскую помощь	1) гражданские (личные) 2) политические 3) социально-экономические
Б) право на образование	
В) право на защиту чести и достоинства	
Г) право на свободу мирных собраний и митингов	
Д) право на жизнь	

Запишите в таблицу выбранные цифры под соответствующими буквами.

А	Б	В	Г	Д

18 На уроке рассматривались отрасли права. Учитель предложил сравнить гражданское право и административное право. Выберите и запишите в первую колонку таблицы порядковые номера черт сходства, а во вторую колонку — порядковые номера черт отличия.

- 1) одной из сторон может выступать должностное лицо
- 2) регулирует определенную сферу правоотношений
- 3) влияет на поведение людей
- 4) предполагает неравенство сторон

Черты сходства	Черты отличия

Входная контрольная работа – 10 класс. 2 ВАРИАНТ

1 Любое государство характеризуется:

- 1) верховенством права
- 2) наличием аппарата управления
- 3) соблюдением прав человека
- 4) независимой судебной системой

2 Что является характерной чертой тоталитарного политического режима?

- 1) концентрация власти в руках выборных органов
- 2) наличие единой идеологии, насаждаемой государством
- 3) свободные от цензуры средства массовой информации
- 4) развитое гражданское общество

3 К отличительным признакам правового государства относится

- 1) наличие профессионального аппарата управления
- 2) верховенство закона
- 3) наличие законодательного органа
- 4) суверенитет

4 Найдите организацию гражданского общества:

- 1) министерство внешней торговли
- 2) объединение владельцев автотранспорта
- 3) прокуратура
- 4) налоговая инспекция

5 К формам участия населения в осуществлении местного самоуправления НЕ относится:

- 1) собрание граждан
- 2) территориальное общественное самоуправление
- 3) приказ о представлении к государственной награде
- 4) обращения граждан

6 Верны ли следующие суждения о политической партии?

А. Политическая партия стремится к власти

Б. Политическая партия имеет не только центральные, но и организации на местах

- 1) верно только А
- 2) верно только Б
- 3) верны оба суждения
- 4) оба суждения неверны

7 Какие термины относятся к источникам права?

- 1) правовой обычай, прецедент, нормативный договор
- 2) высшая юридическая сила, всенародное голосование
- 3) деяние, противоправность, виновность
- 4) нормативность, формальная определенность

8 К правоохранительным органам НЕ относится:

- 1) МВД
- 2) адвокатура
- 3) суды
- 4) прокуратура

9 В соответствии с Конституцией РФ Правительство РФ

- 1) принимает законы
- 2) разрешает правовые споры
- 3) утверждает изменения границ между субъектами РФ
- 4) осуществляет управление федеральной собственностью

10 Конституция РФ определяет Россию как государство

- 1) демократическое, федеративное, социальное
- 2) федеративное, социальное, клерикальное
- 3) демократическое, федеративное, правовое, с республиканской формой правления
- 4) унитарное, демократическое, социальное

11. 14-летний юноша решил поработать в летние каникулы. На какую вакансию он, согласно закону, имеет право устроиться?

- 1) курьера
- 2) продавца в ночную смену.
- 3) грузчика в супермаркете
- 4) продавца в табачном киоске

12 Супруги Н. оформили развод, когда их сыну было 10 лет. Ребёнок остался жить с матерью. Какие права ребенка (или родителей) были нарушены?

- 1) ребенок пожелал жить с матерью
- 2) отец проживает отдельно, но часто видится и общается с сыном
- 3) бабушки и дедушки отстранены от общения с мальчиком
- 4) отец исправно платит алименты

13К какой из представленных ситуаций применима правовая норма?

- 1) гражданин С. вошел в храм, не сняв головного убора
- 2) будучи в гостях, гражданин С. испачкал скатерть соусом
- 3) гражданин С. переехал перекрёсток на запрещающий сигнал светофора.
- 4) гражданин С. добровольно отказался от путевки в санаторий.

14. Верны ли следующие суждения?

А. Власть государства распространяется на всех её граждан

Б. Государство представляет интересы общества в целом

- 1) верно только А
- 2) верно только Б
- 3) верны оба суждения
- 4) оба суждения неверны

15 Верны ли следующие суждения?

А. Полная дееспособность физического лица возникает с получением паспорта.

Б. Недееспособность является препятствием для регистрации брака

- 1) верно только А
- 2) верно только Б
- 3) верны оба суждения
- 4) оба суждения неверны

16 Найдите в приведенном списке конституционные обязанности гражданина РФ. Запишите цифры, под которыми они указаны

- 1) уважать права и свободы других лиц
- 2) свободно выражать свои мысли
- 3) получать высшее образование
- 4) защищать Отечество
- 5) платить налоги и сборы

17 Установите соответствие между признаком и формой правления:

признак	Форма правления
А) единоличный глава государства	1) монархия 2) республика
Б) источником власти признаётся народ	
В) бессрочная пожизненная власть главы государства	
Г) принцип коллегиального принятия политических решений	
Д) принцип выборности высших органов власти	

Запишите в таблицу выбранные цифры под соответствующими буквами.

А	Б	В	Г	Д

18 Учитель на уроке охарактеризовал моральные и правовые нормы. Сравните эти два вида социальных норм. Выберите и запишите в первую колонку таблицы порядковые номера черт сходства, а во вторую — порядковые номера черт отличия:

- 1) создаются государством;
- 2) предполагают юридическую ответственность;
- 3) определяют границы дозволенного;
- 4) регулируют общественные отношения.

Черты сходства	Черты отличия

Ответы к входной контрольной работе

№ задания	ВАРИАНТ 1 Правильный ответ	ВАРИАНТ 2 Правильный ответ
1	2	2
2	4	2
3	2	2
4	2	2
5	1	3
6	2	3
7	3	1
8	2	2
9	2	4
10	4	3
11	2	1
12	1	3
13	2	3
14	2	3
15	1	2
16	235	145
17	33121	12122
18	23/14	34/12

Контрольная работа «Человек в обществе» – 10 класс. 1 ВАРИАНТ

1. Обществом в широком смысле слова называют

1. весь окружающий мир
2. совокупность форм объединения людей
3. группы, в которых происходит общение
4. взаимодействие людей в повседневной жизни

2.Связь всех сфер жизни общества

1. вытекает из целостности общества как системы
2. достигается политической борьбой
3. обеспечивается идеологической работой
4. устанавливается законодательным путем

3.Какая из перечисленных ниже наук дает наиболее общие знания об обществе и человеке?

1. экология
2. философия
3. правоведение
4. политология

4. К общественным отношениям относятся связи между:

1. геомагнитными явлениями и здоровьем людей
2. агротехническими приемами возделывания почвы и получением урожая
3. социальным расслоением и политическими конфликтами
4. колебаниями солнечной активности и возникновением эпидемий

5.Какой из признаков присущ традиционному обществу?

1)	развитое фабричное производство
2)	создание основного продукта в сельском хозяйстве
3)	завершение промышленного переворота
4)	высокоразвитая инфраструктура

6.Верны ли следующие суждения о взаимосвязи сфер общественной жизни?

А: Рост государственных ассигнований на производство новых видов вооружения является примером связи политической и экономической сфер общества.

Б: Финансирование меценатом деятельности музея является примером связи экономической и духовной сфер общества.

- 1) верно только А
- 2) верно только Б
- 3) верны оба суждения
- 4) оба суждения неверны.

7.Выделяя основные элементы общества, их взаимосвязь и взаимодействие, ученые характеризуют общество как

- 1) систему
- 2) часть природы
- 3) материальный мир
- 4) цивилизацию

8.Установите соответствие социальных фактов сферам общественной жизни: к каждой позиции, данной в первом столбце, подберите позицию из второго столбца.

СОЦИАЛЬНЫЙ ФАКТ

СФЕРА ОБЩЕСТВЕННОЙ ЖИЗНИ

- | | |
|--|------------------|
| 1) расчет параметров бюджета страны | А) духовная |
| 2) формирование национального самосознания | Б) социальная |
| 3) очередные выборы главы государства | В) экономическая |
| 4) разработка бизнес-плана компании | Г) политическая |
| 5) концерт всемирно известного музыканта | |

9.Политическая сфера жизни общества включает

- 1) природную среду жизни людей
- 2) научные исследования в биологии
- 3) организацию предприятий малого бизнеса
- 4) избирательную систему

10. Верны ли суждения о глобальных проблемах современного общества?

А. Глобальные проблемы носят комплексный характер.

Б. Усиливающаяся глобализация всех сфер жизни общества имеет неоднозначные последствия.

- 1) верно только А
- 2) верно только Б
- 3) верны оба суждения
- 4) оба суждения неверны

11. К глобальным проблемам современного мира относится

1. возникновение новых межгосударственных объединений

2. завершение промышленного переворота

3. существенный разрыв между уровнями развития регионов планеты

4. интенсивное развитие науки

12. Верны ли следующие суждения о различных типах обществ.

А. В индустриальном обществе высоко ценятся индивидуальные особенности человека, поощряются инициатива и предприимчивость.

Б. Уважение к обычаям, веками складывавшимся нормам, преобладание коллективного начала над частным отличают постиндустриальное общество от индустриального.

1. верно только А
2. верно только Б
3. верны оба суждения
4. оба суждения неверны

13. Найдите в приведённом списке черты общества как динамичной системы и обведите цифры, под которыми они указаны.

1. обособление от природы
2. отсутствие взаимосвязи подсистем и общественных институтов
3. способность к самоорганизации и саморазвитию
4. выделение из материального мира
5. постоянные изменения
6. возможность деградации отдельных элементов

14. Природа:

1. является частью общества;
2. определяет развитие общества;
3. оказывает влияние на общество;
4. не зависит от общества

5. Проблемы, порожденные взаимодействием общества и природы, называют:

1. научно-техническими;
2. социальными;
3. культурно-историческими;
4. экологическими

16. Традиционное общество характеризуется:

1. быстрым развитием промышленности;
2. преобладанием доли сельского хозяйства в экономике;
3. принципом разделения властей;
4. разрушение сословной структуры

17. Составить схему: «Основные формы познания»

18. Назовите критерии истины.

19. Дать определение: - общество (в широком смысле)

- система
- социальные институты
- прогресс
- глобализация
- потребность

Контрольная работа «Человек в обществе» – 10 класс. 2 ВАРИАНТ

1. Какая пара слов пропущена в следующей фразе?

«Осушение людьми заболоченных земель является примером взаимодействия ...»

1. цивилизации и культуры
2. гражданина и государства
3. производства и потребления
4. общества и природы

2. Человека от животного, в частности, отличает наличие

1. кровообращения
2. речи
3. зрения
4. слуха

3. Отражение и преобразование действительности в художественных образах лежит в основе

1. искусства
2. науки
3. производства
4. образования

4. В отличие от природы, общество

1)	является системой
2)	находится в развитии
3)	выступает в качестве творца культуры
4)	развивается по собственным законам

5. Все виды производственной, общественной и духовной деятельности человека и общества, а также все их результаты в совокупности можно назвать

1)	культурой	2)	экономикой	3)	мировоззрением	4)	историей
----	-----------	----	------------	----	----------------	----	----------

6. Преобразование какой-либо стороны общественной жизни по инициативе власти, не уничтожающее основ существования социальной структуры, - это

- 1) реформа
- 2) контрреволюция
- 3) стагнация
- 4) революция

7. Верны ли следующие суждения о взаимосвязи природы и общества?

- А. Природа оказывает влияние на развитие общества.
Б. Общество всегда оказывает на природу благотворное влияние.

- 1) верно только А
- 2) верно только Б
- 3) верны оба суждения
- 4) оба суждения неверны

8. Какой из признаков характеризует индустриальное общество?

- 1) наука закладывает основы новых отраслей промышленности
- 2) высокая значимость религиозных институтов
- 3) агро-сырьевой характер хозяйства
- 4) использование в промышленности научных достижений

9. Верны ли следующие суждения об обществе?

- А. В широком смысле под обществом надо понимать конкретный этап в историческом развитии какого-либо народа или страны.
Б. В широком смысле общество - это обособившаяся от природы, но тесно связанная с ней часть материального мира, состоящая из индивидуумов и включающая в себя способы взаимодействия людей и формы их объединения.

- 1) верно только А
- 2) верно только Б
- 3) верны оба суждения
- 4) оба суждения неверны

10. Выделяя основные элементы общества, их взаимосвязь и взаимодействие, ученые характеризуют общество как:

1. систему
2. часть природы
3. материальный мир
4. цивилизации

11. Все то, что создано человеком, в своей совокупности называется

1. обществом
2. культурой
3. искусством
4. социумом

12. Из перечисленных наук познание общества как целостной динамичной системы видов занимается

1. психология
2. социология
3. политология
4. культурология

13. В процессе развития общество:

1. обособилось от природы, но осталось неразрывно связанным с ней;
2. обособилось от природы и стало независимо от нее;
3. осталось частью природы;
4. перестало оказывать влияние на природу.

14. Какая сфера жизни общества включает в себя отношения людей по поводу власти:

2. экономическая;
3. политическая;
4. социальная;
5. духовная.

15. Обществом в широком смысле слова называют:

1. совокупность форм объединения людей;
2. весь окружающий мир;
3. группы, в которых происходит общение;
4. взаимодействие людей в повседневной жизни.

16. Традиционное общество характеризуется:

5. быстрым развитием промышленности;
6. преобладанием доли сельского хозяйства в экономике;
7. принципом разделения властей;
8. разрушение сословной структуры

17. Составить схему: «Информационная сфера».

18. Назовите основные виды деятельности?

19. Дать определение: - общественные отношения

- познание
- истина
- культура (в широком смысле)
- деятельность
- регресс

Ответы к контрольной работе «Человек в обществе»

Вариант 1

1. 2
2. 1
3. 2
4. 3
5. 2
6. 3
7. 1
8. ВБГВА
9. 4
10. 3
11. 3
12. 1
13. 356
14. 3
15. 4
16. 2

Вариант 2

1. 4
2. 2
3. 1
4. 3
5. 1
6. 1
7. 1
8. 4
9. 2
10. 1
11. 2
12. 2
13. 1
14. 2
15. 1
16. 2

Контрольная работа «Общество как мир культуры» – 10 класс. 1 ВАРИАНТ

1. Вставьте вместо пропуска.

«Процесс духовного творчества является неотъемлемой частью _____ культуры».

2. Культура, произведения которой рассчитаны на узкий круг знатоков, называется:

- а) народной;
- б) массовой;
- в) духовной;
- г) элитарной.

3. Особая форма общественного сознания, регулирующая действия людей в обществе с помощью норм, называется:

- а) культурой;
- б) моралью;
- в) правом;
- г) благородством.

4. Специфическим для религии как явления культуры является:

- а) вера в лучшее будущее;
- б) вера в сверхъестественное;
- в) связь с миром переживаний;
- г) особое мироощущение.

5. Образование в современном мире отличается:

- а) исключительно светский характер;
- б) общедоступность;
- в) многообразии путей получения;
- г) исключительно государственный характер.

6. Из утверждений **А** и **Б** верно:

- 1) только **А**;
- 2) и **А**, и **Б**.
- 3) только **Б**;
- 4) ни **А**, ни **Б**.

А. Наука является результатом деятельности ученых, нацеленной на создание ценностей и удовлетворение, прежде всего, духовных потребностей человека.

Б. В результате развития науки повышается культура людей.

7. Происхождение искусства исторически связано с:

- а) изменением климата;
- б) сохранением коллективного опыта;
- в) ростом народонаселения;
- г) возникновением государства

8. Культура, создаваемая анонимными творцами, часто не имеющими профессиональной подготовки, называется:

- а) элитарной;
- б) массовой;
- в) народной;
- г) духовной.

9. Из положений **А** и **Б** верно:

- 1) только **А**;
- 2) и **А**, и **Б**.
- 3) только **Б**;
- 4) ни **А**, ни **Б**.

А. Религия – одна из древнейших форм культуры.

Б. Религия включает в себя определенные научно обоснованные взгляды и представления людей.

10. Закончите высказывание.

«Совокупность этических ценностей, основанную на определенных нормах и заповедях, называют ...»

11. К особенностям **современного этапа** развития науки в отличие от предыдущих относится:

- а) стремление к познанию истины;
- б) широкое использование исследовательской заводской аппаратуры;
- в) периодическое обновление взглядов на окружающий мир;
- г) стремление составить научную картину мира.

12. К мировым религиям относится:

- а) буддизм;
- б) синтоизм;
- в) брахманизм;
- г) индуизм.

13. Наиболее полное перечисление принципов развития современного образования дано в варианте:

- а) гуманизация, интернационализация, гуманитаризация, интеграция в содержании обучения.
- б) гуманизация, направленность на усвоение неизменных знаний, интернационализация, нацеленность на бытовое применение знаний;
- в) гуманизация, направленность на усвоение гуманитарных знаний, интеграция в содержании обучения, гуманитаризация;
- г) интернационализация, гуманитаризация, направленность на усвоение неизменных знаний, гуманизация;

14. К морали в отличие от права относится:

- а) Законы РФ;
- б) Принципы, нормы поведения;
- в) Конституция РФ;
- г) Уставы общественной организации

15. Дать определение:

- а) духовная жизнь общества;
- б) дифференциация науки;
- в) этика;

16. Перечислите:

- а) функции культуры;
- б) принципы морали.

Контрольная работа «Общество как мир культуры» – 10 класс. 2 ВАРИАНТ

1. Вставьте вместо пропуска.

«Своеобразная целостность, включающая искусство, науку, нравственность, религию, называется _____ культурой».

2. Культура, которая создается привилегированной частью общества или по ее заказу:

- а) элитарная;
- б) духовная;
- в) народная;
- г) материальная.

3. Совокупность норм, определяющих поведение человека в обществе и основанных на общественном мнении, называется:

- а) моралью;
- б) правом;
- в) культом;
- г) догмой.

4. Специфическим для религии как явления культуры является:

- а) обращение к эмоциям;
- б) использование символики;
- в) вера в лучшее будущее;
- г) вера в реальность чуда.

5. Современное образование в нашей стране предполагает:

- а) обязательность обучения в государственной школе;
- б) обязательность единых программ обучения;
- в) обязательность высшего образования;
- г) вариативность (наличие разных типов и видов школ).

6. Из утверждений **А** и **Б** верно:

- 1) только **А**;
- 2) и **А**, и **Б**.
- 3) только **Б**;
- 4) ни **А**, ни **Б**.

А. Наука – это специальная область культуры, основные функции которой состоят в формировании системы логически упорядоченных знаний.

Б. Наука – это смесь рационально пространственных прогнозов.

7. Происхождение искусства исторически связано с:

- а) ритуалом и культом;
- б) политической деятельностью;
- в) развитием природы;
- г) сокращением числа диких животных.

8. Культура, которая не выражает изысканных вкусов аристократии или духовных поисков народа, называется:

- а) элитарной;
- б) массовой;
- в) народной;
- г) духовной.

9. Из положений **А** и **Б** верно:

- 1) только **А**;
- 2) и **А**, и **Б**.
- 3) только **Б**;
- 4) ни **А**, ни **Б**.

А. Мораль возникла на основе жизненного опыта людей.

Б. Мораль сильна тем, что ее нормы обязательны для исполнения и охраняются законом.

10. Закончите высказывание.

«Все виды преобразовательной деятельности человека и общества, а также ее результаты, называют ...»

11. К особенностям современного этапа развития науки в отличие от предыдущих относится:

- а) интеграция научных знаний;
- б) сочетание теоретических и экспериментальных разработок;
- в) стремление к научной истине;
- г) отказ от устаревших выводов.

12. Среди перечисленных старейшей мировой религией является:

- а) христианство;
- б) индуизм;
- в) буддизм;
- г) синтоизм.

13. Наиболее полное перечисление принципов развития современного образования дано в варианте:

- а) гуманизация, направленность на усвоение неизменных знаний, интернационализация, нацеленность на бытовое применение знаний;
- б) интернационализация, гуманитаризация, направленность на усвоение неизменных знаний, гуманизация;
- в) гуманизация, направленность на усвоение гуманитарных знаний, интеграция в содержании обучения, гуманитаризация;
- г) гуманизация, интернационализация, гуманитаризация, интеграция в содержании обучения.

14. Мораль в отличие от права:

- а) содержит нормы поведения;
- б) возникает на основе опыта;
- в) опирается на поддержку общества;
- г) находится в развитии.

15. Дать определение:

- а) духовная жизнь личности;
- б) интеграция науки;
- в) эстетика;

16. Перечислите:

- а) пути создания культуры;
- б) закономерности развития морали.

Ответы к контрольной работе «Общество как мир культуры»

Вариант 1	Вариант 2
1. духовной	1. духовной
2. г	2. а
3. б	3. а
4. б	4. г
5. в	5. г
6. 2	6. 2
7. б	7. а
8. в	8. б
9. 1	9. 1
10. моралью	10. культурой
11. б	11. а
12. а	12. в
13. а	13. г
14. б	14. в
<p>15. а) духовная жизнь общества – духовная сфера жизни общества, которая охватывает науку, нравственность, религию, философию, искусство, научные учреждения и учреждения культуры, а также соответствующую деятельность людей;</p> <p>б) дифференциация науки – выделение из потока наук узкоспециализированных направлений;</p> <p>в) этика – раздел философии, система учений о нравственности и морали.</p>	<p>15. а) духовная жизнь личности – духовный мир личности, к которому относятся знания, вера, чувства, потребности, способности и стремления людей;</p> <p>б) интеграция науки – объединение нескольких наук и создание нового научного направления;</p> <p>в) эстетика – философская наука, изучающая сущность и формы искусства.</p>
<p>16. а) функции культуры: адаптационная (приспособления), накопление и хранение, целеполагание и регулирование, социализация, коммуникативная (информативная);</p> <p>б) принципы морали: гуманность, справедливость, взаимность, милосердие, великодушные, терпимость и д.т.</p>	<p>16. а) пути создания культуры: создание традиций (накопленный опыт предыдущих поколений), новаторство (приращение культурных ценностей);</p> <p>б) закономерности развития морали: всеобщность, исторический характер, связь с другими элементами духовной жизни, воздействие на формы культуры, решение глобальных проблем, императивный характер.</p>

Контрольная работа «Правовое регулирование общественных отношений» – 10 класс.

1 ВАРИАНТ

1. Система общеобязательных, формально определенных юридических норм, установленных и обеспечиваемых государством, и направленная на регулирование общественных отношений, называется:

- а) правом; б) законом; в) моралью; г) нормой.

2. Установленные государством общеобязательные, формально определенные правила поведения, называются:

- а) нормами морали;
б) нормами права;
в) корпоративными нормами;
г) традиционными нормами.

3. Все социальные нормы:

- а) регулируют общественные отношения;
б) обеспечиваются силой государства;
в) являются общеобязательным правилом поведения;
г) выражаются в официальной форме.

4. Внутренняя структура права, состоящая из взаимосвязанных норм и институтов, регулирующих различные виды деятельности, называется:

- а) отраслью права; в) источником права;
б) системой права; г) сводом законов.

5. Примером нормы уголовного права является утверждение:

- а) арест имущества должника;
б) основные права и свободы человека, принадлежащие ему от рождения;
в) преступление, совершенное умышленно;
г) уничтожение полезной для леса фауны влечет наложение штрафа.

6. Что является примером правонарушения:

- а) отказ одного из супругов от совместного проживания в семье;
б) ложное свидетельство в ходе проведения уголовного расследования;
в) отказ избирателя от участия в голосовании;
г) критика приказа начальника на собрании коллектива.

7. Проступок отличается от преступления:

- а) противоправностью;
б) виновностью;
в) степенью социальной опасности;
г) наступлением юридической ответственности.

8. Основным законом в РФ является:

- а) уголовный кодекс; в) гражданский кодекс;
б) конституция; г) налоговый кодекс.

9. Среди перечисленных правовых актов наибольшей юридической силой обладает:

- а) закон субъекта РФ; в) указ Президента РФ;
б) постановление Правительства; г) закон РФ.

10. Имущественные и связанные с ними личные неимущественные отношения, порядок наследования регулируются кодексом:

- а) трудовым; в) гражданским;
б) гражданско-процессуальным; г) семейным.

11. Установите соответствие между правовым положением личности в РФ и приведенными конституционными правами: к каждой позиции, данной в первом столбце, подберите соответствующую позицию из второго столбца.

Конституционные права	Виды правового статуса
А) право на жизнь	1) Гражданин РФ
Б) право на участие в управлении делами государства	
В) право на защиту чести и доброго имени	2) Каждый человек, законно проживающий в РФ
Г) право равного доступа к государственной службе	
Д) право иметь в частной собственности землю	

Ответ:

А	Б	В	Г	Д

12. Установите соответствие между палатами Федерального Собрания и их функциями и полномочиями: к каждой позиции, данной в первом столбце подберите соответствующую позицию из второго столбца.

Функции и полномочия	Палаты федерального собрания
А) решать вопрос о возможности использования Вооруженных сил РФ за пределами территории РФ	1) Государственная Дума РФ
Б) назначать на должность судей высших судов РФ	
В) освобождают от должности Генерального прокурора РФ	
Г) решать вопрос о доверии Правительству	2) Совет Федерации
Д) объявлять амнистию	

Ответ:

А	Б	В	Г	Д

13. Что из перечисленного ниже относится к конституционным обязанностям гражданина РФ? Запишите цифры, под которыми они указаны.

1. декларировать свои доходы
2. бережно относиться к природным богатствам
3. платить законно установленные налоги
4. свидетельствовать в суде
5. определять свою национальную принадлежность
6. участвовать в общественно-политической деятельности

Ответ: _____.

14. Установите соответствие между органами по обеспечению правовой помощи в РФ и приведенными функциями: к каждой позиции, данной в первом столбце, подберите соответствующую позицию из второго столбца.

Функции	Органы по обеспечению правовой помощи
А) придание совершаемых сторонами действиям юридической силы	1) адвокатура
Б) консультирование по правовым вопросам	
В) удостоверение сделок и установление фактов	2) нотариат
Г) участие в качестве представителя доверителя в судебном процессе	
Д) составление заявлений, жалоб, ходатайств	

Ответ:

А	Б	В	Г	Д

15. Что входит в систему права? Выберите из приведенного списка нужные позиции и запишите цифры, под которыми они указаны.

1. правовой обычай
2. норма права
3. отрасль права
4. правовая санкция
5. институт права
6. судебный прецедент

Ответ: _____.

Контрольная работа «Правовое регулирование общественных отношений» – 10 класс.

2 ВАРИАНТ

1. Совокупность юридических норм и институтов, которые регулируют однородные общественные отношения, называют:

- а) нормой права; в) моралью;
- б) системой права; г) отраслью права.

2. К юридическим правам относится право на:

- а) создание семьи;
- б) личное счастье;
- в) заботу со стороны близких;
- г) личную неприкосновенность.

3. Выраженное в государственных актах, охраняемое государством и обязательное правило поведения называется:

- а) нормой морали;
- б) партийной нормой;
- в) правовой нормой;
- г) традиционной нормой.

4. Внутренняя структура права, состоящая из взаимосвязанных норм и институтов, регулирующих различные виды деятельности, называется:

- а) отраслью права;
- б) системой права;
- в) источником права;
- г) сводом законов

5. Примером нормы трудового права может служить положение:

- а) каждый обязан сохранять природу;
- б) по желанию работника, работающего в праздничный день, ему может быть предоставлен другой день отдыха;
- в) суд, прокурор, следователь и лицо, производящее дознание, должны разъяснять участвующим в деле их права;
- г) никто не может быть повторно осужден за одно и то же преступление.

6. Захват пиратами морского судна в нейтральных водах является примером правонарушения:

- а) процессуального; в) административного;
- б) международного; г) гражданско-правового.

7. В приведенном перечне преступлением является:

- а) мелкое хулиганство;
- б) хранение, распространение наркотических веществ;
- в) отказ уступить место пожилому человеку в транспорте;
- г) ссора с родителями.

8. Заведомо ложное сообщение о готовящемся террористическом акте нарушает:

- а) уголовный кодекс;
- б) кодекс об административных правонарушениях;
- в) гражданский кодекс;
- г) уголовно-процессуальный кодекс.

9. Юридическая ответственность является следствием:

- а) правонарушения;
- б) аморального поведения;
- в) несоблюдения неписанных правил поведения в обществе;
- г) нарушения традиций.

10. Прогул студентом учебных заведений без уважительной причины повлечет привлечение его к ответственности:

- а) административной; в) дисциплинарной;
- б) уголовной; г) гражданско-правовой.

11. Запишите слово, пропущенное в схеме.

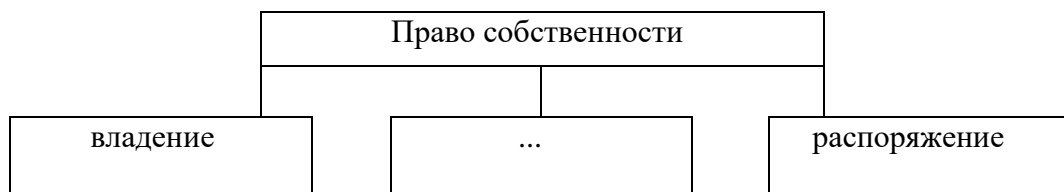

12. Каждый гражданин РФ обладает активным избирательным правом

- 1) с 14 лет
- 2) с 16 лет
- 3) с 18 лет
- 4) с 20 лет

13. К административным правонарушениям относится

- 1) дезертирство
- 2) жестокое обращение с животными
- 3) мелкое хищение
- 4) мошенничество

14. Верны ли следующие суждения о личных правах и обязанностях супругов в РФ?

- А. В РФ каждый из супругов свободен в выборе рода занятий, профессии.
 - Б. В РФ каждый из супругов не свободен в выборе мест пребывания и жительства.
- 1) верно только А
 - 2) верно только Б
 - 3) верны оба суждения
 - 4) оба суждения неверны

15. Установите соответствие между видами права и его отраслями: к каждой позиции, данной в первом столбце, подберите соответствующую позицию из второго столбца.

ОТРОСЛИ ПРАВА

- А) финансовое право
- Б) трудовое право
- В) семейное право
- Г) административное право
- Д) уголовное право

ВИДЫ ПРАВА

- 1) публичное
- 2) частное

Запишите в таблицу выбранные цифры под соответствующими буквами.

А	Б	В	Г	Д

Ответы к контрольной работе «Правовое регулирование общественных отношений»

Вариант - 1	Вариант - 2
1. а	1. г
2. б	2. г
3. а	3. в
4. б	4. б
5. в	5. б
6. б	6. б
7. в	7. б
8. б	8. а
9. г	9. а
10. в	10. в
11.21211	11.Пользование
12.22211	12.3
13.23	13.3
14.21211	14.1
15.235	15.12211

Итоговая контрольная работа– 10 класс. 1 ВАРИАНТ

1. Понятие «общество» включает в себя

- 1) природную среду обитания людей
- 2) формы объединения людей
- 3) принцип неизменности элементов
- 4) окружающий мир

2. Отличительным признаком понятия «личность» является:

- 1) членораздельная речь
- 2) способность брать ответственность на себя
- 3) наличие физических потребностей
- 4) сознание и мышление

3. Верны ли следующие суждения о взаимосвязи сфер общественной жизни?

- А. Отдельные произведения могут создаваться по заказу государственных органов
- Б. Введение цензуры в СМИ иллюстрирует связь политической и духовной сфер жизни общества

- 1) верно только А
- 2) верно только Б
- 3) верны оба суждения
- 4) оба суждения неверны

4. В познавательной деятельности в отличие от других видов деятельности цель заключается в

- 1) получении достоверных знаний
- 2) общении с окружающим миром
- 3) преобразовании окружающего мира
- 4) оценке окружающей действительности

5. Какую функцию науки иллюстрирует разработка новых способов защиты жилища человека от несанкционированного вторжения?

- 1) познавательную
- 2) прогностическую
- 3) объяснительную
- 4) социальную

6. Восприятие – это

- 1) форма рационального познания
- 2) присущее только человеку психическое свойство
- 3) способ объяснения мира
- 4) форма чувственного познания

7. И нормы морали, и нормы права

- 1) выражаются в официальной форме
- 2) создаются государством
- 3) регулируют общественные отношения
- 4) обеспечиваются силой государства

8. Производство продуктов преимущественно для собственного потребления характерно для экономики

- 1) рыночной
- 2) традиционной
- 3) смешанной
- 4) командной

9. К отрицательным последствиям рыночной экономики относится

- 1) свободное ценообразование
- 2) неравенство в распределении благ
- 3) конкуренция
- 4) безработица

10. Политический режим, которому свойственно четкое разделение властей, многопартийность, гарантированность свобод граждан, регулярные выборы называется

- 1) тоталитарным
- 2) авторитарным
- 3) демократическим
- 4) олигархическим

11. К отличительным признакам правового государства относится

- 1) реализация принципа разделения властей
- 2) принятие общеобязательных для населения решений
- 3) установление и взимание налогов
- 4) действия принципа верховенства государственной власти

12. Запишите слово, пропущенное в схеме.

Примеры социальных общностей, образованных по _____ признаку : дети, подростки, молодежь, пожилые.

13. Назовите понятие общее для данного ряда или объединяющее данный ряд и запишите его в ответ.

Семья, государство, церковь, СМИ, профсоюзы

Ответ: _____

14. Установите соответствие между правоотношениями и отраслями права, которые их регулируют: к каждой позиции в первом столбце подберите соответствующую позицию во втором столбце.

ПРАВООТНОШЕНИЯ

- 1) гражданин был принят на работу механиком
- 2) суд установил опеку над несовершеннолетним
- 3) суд признал, что деяние было совершено в состоянии необходимой обороны
- 4) гражданину был предоставлен ежегодный отпуск
- 5) гражданин был признан виновным и приговорен к лишению свободы

ОТРАСЛИ ПРАВА

- А) трудовое право
- Б) семейное право
- В) уголовное право

Запишите последовательность букв в таблицу, а затем перенесите их в ответ.

1	2	3	4	5

15. Раскройте смысл высказывания и изложите свою точку зрения на выдвинутое автором положение. Используйте при этом знания, соответствующие понятия общественнознания, а также факты общественной жизни, собственный жизненный опыт.

*«Никто не становится хорошим человеком случайно»
Тит Макций Плавт, римский ученый*

16. Что собой представляет мажоритарная избирательная система?

Что собой представляет пропорциональная избирательная система?

Итоговая контрольная работа– 10 класс. 2 ВАРИАНТ

1. К характеристике общества как системы относится

- | | |
|---|-----------------------------|
| 1) неизменность во времени | 3) часть природы |
| 2) способы взаимодействия и формы объединения людей | 4) материальный мир в целом |

2. Человек в отличие от животного способен

- | | |
|---|--------------------------|
| 1) совершать привычные действия | 3) проявлять эмоции |
| 2) предварительно обдумывать свое Поведение | 4) заботится о потомстве |

3. Верны ли следующие суждения, характеризующие отношения элитарной и массовой культуры?

Элитарная культура может

- А. Быть источником идей, приемов и образов для массовой культуры
Б. Финансируется за счет прибыли, полученной в сфере массовой культуры
- | | |
|-------------------|-------------------------|
| 1) верно только А | 3) верны оба суждения |
| 2) верно только Б | 4) оба суждения неверны |

4. Труд в отличие от познания

- 1) носит целенаправленный характер
- 2) предполагает обязательное использование техники
- 3) направлен на достижение практической пользы
- 4) осуществляется только человеком

5. Какую функцию науки иллюстрирует создание искусственных заменителей сахара для людей, страдающих различными заболеваниями?

- | | |
|--------------------|-------------------|
| 1) познавательную | 3) социальную |
| 2) прогностическую | 4) объяснительную |

6. Укажите форму рационального познания

- | | |
|---------------|------------------|
| 1) восприятие | 3) представление |
| 2) понятие | 4) память |

7. Правило поведения, установленное и поддерживаемое государством, является

- | | |
|------------------------|-----------------------|
| 1) политической нормой | 3) правовой нормой |
| 2) моральной нормой | 4) религиозной нормой |

8. К признакам рыночной экономики относится

- 1) преобладание государственной собственности
- 2) регулирование цен государственным органом управления экономикой
- 3) существование государственных планов, обязательных для производителей
- 4) отсутствие планового регулирования государством количества продукции

9. Потребитель- это тот, кто

- | | |
|---|-----------------------------------|
| 1) определяет качество товара | 3) влияет на доступность товара |
| 2) устанавливает надбавку к цене товара | 4) приобретает и использует товар |

10. Семья в отличие от других социальных институтов выполняет функцию

- | | |
|-------------------|---------------------------------|
| 1) воспитательную | 3) эмоционально-психологическую |
| 2) репродуктивную | 4) социально-статусную |

11. Характерной чертой тоталитарного общества является

- 1) наличие всеобщего избирательного права и свободных выборов
- 2) конкуренция в борьбе за власть различных партий
- 3) уважение и защита законом прав меньшинства
- 4) закрытость власти от общества, отсутствие подлинной информации о ее действиях

Часть В.

12. Запишите слово, пропущенное в схеме.

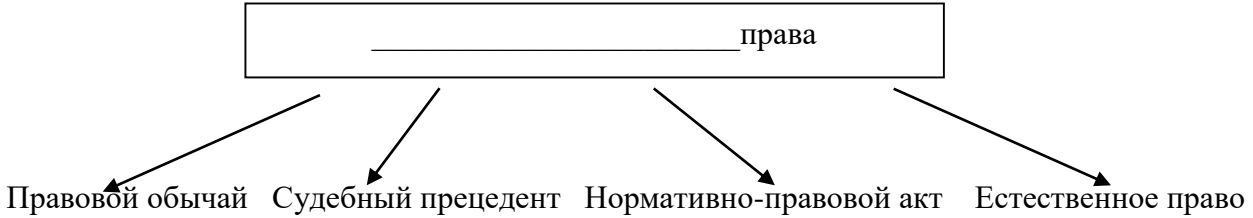

13. Ниже приведен ряд терминов. Все они, за исключением одного, характеризуют понятие «признаки государства». Найдите и запишите в ответ «выпадающий» термин:

Территория, налоги, республика, суверенитет, публичная власть

Ответ: _____

14. Установите соответствие между критерием социального статуса и его видом: к каждой позиции, данной в первом столбце подберите соответствующую позицию во втором столбце.

КРИТЕРИИ СТАТУСА

ВИДЫ СТАТУСА

- 1) национальность
- 2) профессия
- 3) пол
- 4) образование
- 5) социальное происхождение

- А) достигаемый
- Б) предписанный

Запишите последовательность букв в таблицу, а затем в ответ.

1	2	3	4	5

15. Раскройте смысл высказывания и изложите свою точку зрения на выдвинутое автором положение. Используйте при этом знания, соответствующие понятия обществознания, а также факты общественной жизни, собственный жизненный опыт.

«Законы должны для всех иметь одинаковый смысл».
Ш.Монтескье

16. Что собой представляет мажоритарная избирательная система?

Что собой представляет пропорциональная избирательная система?

Ответы к итоговой контрольной работе – 10 класс

Вариант 1.

- 1.2
- 2.2
- 3.3
- 4.1
- 5.4
- 6.4
- 7.3
- 8.2
- 9.2
- 10.3
- 11.1
- 12.возрастной
- 13. социальные институты
- 14. 1а, 2б, 3в, 4а, 5в
- 15.-----
- 16. -----

Вариант 2.

- 1.2
- 2.2
- 3.3
- 4.1
- 5.3
- 6.4
- 7.3
- 8.4
- 9.4
- 10.3
- 11.4
- 12. источники
- 13. республика
- 14. 1б, 2а, 3б, 4а, 5а
- 15.-----
- 16.-----

Входная контрольная работа – 11 класс. 1 ВАРИАНТ

1. Запишите слово, пропущенное в таблице.

Судопроизводство	Подсудные дела
-----	изобличение преступников, предание их суду, назначение наказания
гражданское	исковые дела по спорам, возникающим из семейных правоотношений

2. В приведённом ниже ряду найдите понятие, которое является обобщающим для всех остальных представленных понятий. Запишите это **слово (словосочетание)**.

Взгляды; идеалы; представления; мировоззрение; ценностные установки.

3. Ниже приведён перечень характеристик. Все они, за исключением двух, относятся к характеристикам искусства.

1) образность, 2) пробуждение фантазии и воображения, 3) достоверность и проверяемость результатов, 4) нацеленность на получение объективной истины, 5) эмоциональность восприятия, 6) наглядность.

Найдите две характеристики, «выпадающие» из общего ряда, и запишите цифры, под которыми они указаны.

4. Выберите верные суждения об обществе и его типах и запишите цифры, под которыми они указаны.

- 1) Общество - это совокупность всех форм объединения и способов взаимодействия людей, в которых выражается их взаимозависимость.
- 2) Основной фактор производства индустриального общества - земля.
- 3) Все сферы общественной жизни, социальные институты подвержены изменениям.
- 4) Системный характер общества проявляется в наличии социальных общностей и групп, связанных общественными отношениями.
- 5) Общество представляет собой закрытую систему, не взаимодействующую с внешней средой.

5. Установите соответствие между примерами и сторонами сущности человека: к каждому элементу, данному в первом столбце, подберите соответствующий элемент из второго столбца.

ПРИМЕРЫ

- А) Рост Владимира 195 см.
- Б) Ирина доброжелательна к коллегам по работе.
- В) Фёдор физически вынослив.
- Г) Василий любит классическую музыку.
- Д) У Николая много друзей.

СТОРОНЫ СУЩНОСТИ
ЧЕЛОВЕКА

- 1) биологическая
- 2) социальная

6. В стране Z проводится реформа образования. Какие факты свидетельствуют о том, что реформа направлена на гуманизацию образования? Запишите цифры, под которыми они указаны.

- 1) компьютеризация образовательного процесса
- 2) ориентация на интересы и склонности ученика
- 3) применение технологий, сберегающих здоровье детей
- 4) увеличение количества учебных предметов
- 5) сокращение времени изучения естественных наук
- 6) особое внимание нравственному воспитанию детей

7. Выберите верные суждения о деятельности и запишите цифры, под которыми они указаны.

- 1) Деятельность связана с удовлетворением потребностей человека, социальной группы, общества в целом.
- 2) Творческая деятельность присуща и человеку, и животному.
- 3) В результате трудовой деятельности создаются материальные и духовные ценности.
- 4) Один и тот же вид деятельности может быть вызван с различными мотивами людей.
- 5) Структура деятельности предполагает наличие цели и средств её достижения.

8. Установите соответствие между характерными чертами и типами (разновидностями) культуры: к каждой позиции, данной в первом столбце, подберите соответствующую позицию из второго столбца.

ХАРАКТЕРНЫЕ ЧЕРТЫ

- А) коммерциализация духовной деятельности
- Б) приоритетное развитие развлекательных жанров
- В) необходимость специальной подготовки зрителей
- Г) ориентация на запросы широкого круга потребителей
- Д) сложность содержания

ТИПЫ (РАЗНОВИДНОСТИ) КУЛЬТУРЫ

- 1) массовая
- 2) элитарная

9. Гонка вооружений повлияла на обострение экологической и экономической ситуации в мире. Выберите из приведенного ниже списка глобальные проблемы, которые непосредственно отражены в данной причинно-следственной связи. Запишите цифры, под которыми они указаны.

- 1) угроза новой мировой войны
- 2) экологический кризис и его последствия
- 3) отставание развивающихся стран «третьего мира» от развитых стран
- 4) демографическая ситуация на планете
- 5) алкоголизм и наркомания
- 6) международный терроризм

10. Выберите верные суждения о социальных нормах и запишите цифры, под которыми они указаны.

- 1) В социальных нормах отражаются ценностные представления общества.
- 2) В отличие от обычаев, правовые нормы фиксируются в письменных источниках.
- 3) Порядок применения правовых норм не отличается от порядка применения норм морали.
- 4) Правила поведения, основанные на представлениях общества или отдельных социальных групп о добре и зле, справедливом и несправедливом, называют моральными нормами.
- 5) Моральные нормы обеспечиваются (охраняются) силой государства.

11. Выберите верные суждения о социальных конфликтах и запишите цифры, под которыми они указаны.

- 1) Социальные конфликты могут носить как конструктивный, так и деструктивный характер.
- 2) Непонимание причин, вызывающих конфликт, может привести к увеличению его масштабов.
- 3) Стороны конфликта в ходе его развития способны объединяться для достижения поставленных целей.
- 4) Одним из путей разрешения социального конфликта является продолжение конфронтации.
- 5) Социальный конфликт всегда порождён экономическими причинами.

12. Учёные опросили граждан страны Z. Им задавали вопрос: «С чем, по Вашему мнению, связано отклоняющееся поведение людей?». Результаты опроса (в % от числа опрошенных) представлены в виде диаграммы.



Найдите в приведённом списке выводы, которые можно сделать на основе диаграммы, и запишите цифры, под которыми они указаны.

- 1) Наименьшая доля опрошенных юношей видит причину отклоняющегося поведения во влиянии социального окружения.
- 2) Доля тех, кто считает, что отклоняющееся поведение человека связано с его образом жизни, среди девушек выше, чем среди юношей.
- 3) Одинаковые доли опрошенных в обеих группах считают, что отклоняющееся поведение является следствием психологических черт характера.
- 4) Три четверти опрошенных каждой группы считают, что отклоняющееся поведение связано с образом жизни человека.
- 5) Доля тех, кто отмечает генетическую предрасположенность отклоняющегося поведения, среди девушек выше, чем среди юношей.

13. Выберите верные суждения о демократии, её основных ценностях и признаках и запишите цифры, под которыми они указаны.

- 1) При демократии отсутствует общественный контроль над деятельностью правительства.
- 2) При демократии народ имеет безусловное право самостоятельно решать свою судьбу.
- 3) Личность признаётся наивысшей ценностью в демократическом государстве.
- 4) К признакам демократии относят подчинение суда законодательным органам.
- 5) Один из принципов демократии - политический плюрализм.

14. Установите соответствие между функциями государственной власти и субъектами, которые их исполняют: к каждой позиции, данной в первом столбце, подберите соответствующую позицию из второго столбца.

ФУНКЦИИ

- А) определение основных направлений внутренней и внешней политики государства
- Б) назначение на должность федеральных министров
- В) осуществление исполнительной власти Российской Федерации
- Г) обеспечение проведения единой финансовой, кредитной и денежной политики
- Д) представление Российской Федерации внутри страны и в международных отношениях

СУБЪЕКТЫ

**ГОСУДАРСТВЕННОЙ
ВЛАСТИ РФ**

- 1) Президент РФ
- 2) Правительство РФ

15. В государстве Z сторонники вновь созданной политической партии разделяют идею сохранения привилегий отдельных социальных слоев. Какие из приведенных признаков свидетельствуют о том, что партия стоит на консервативных позициях? Запишите цифры, под которыми они указаны.

- 1) Власть не должна вмешиваться в отношения собственности.
- 2) Важнейший приоритет общества - полная экономическая свобода.
- 3) Первостепенное значение имеет принцип социальной справедливости.
- 4) Следует поддерживать традиционные ценности.
- 5) Государство должно помогать наиболее обездоленным группам населения.
- 6) Незыблемой ценностью является семья.

16. Что, согласно Конституции РФ, является обязанностями граждан? Выберите верные положения и запишите цифры, под которыми они указаны.

- 1) сохранять природу и окружающую среду, бережно относиться к природным богатствам
- 2) платить законно установленные налоги и сборы
- 3) защищать Отечество
- 4) участвовать в культурной жизни и пользоваться учреждениями культуры
- 5) получать социальные пособия, установленные законом
- 6) участвовать в отправлении правосудия

Входная контрольная работа – 11 класс. 2 ВАРИАНТ

1. Запишите слово, пропущенное в таблице.

Задачи правоохранительных органов РФ

ПРАВООХРАНИТЕЛЬНЫЕ ОРГАНЫ	ЗАДАЧИ
*****	Охрана законности и общественного порядка, пресечение и предупреждение преступлений и др.
Прокуратура	Надзор за соблюдением Конституции РФ и исполнением законов

2. В приведённом ниже ряду найдите понятие, которое является обобщающим для всех остальных представленных понятий. Запишите это **слово (словосочетание)**.

Способности; мировоззрение; характер; интересы; личность.

3. Ниже приведён ряд терминов. Все они, за исключением двух, относятся к характеристикам понятия «наука».

1) творчество, 2) образность, 3) системность, 4) обоснованность, 5) эмоциональность, 6) доказательность.

Найдите два термина, «выпадающие» из общего ряда, и запишите цифры, под которыми они указаны.

4. Выберите верные суждения об обществе как системе и запишите цифры, под которыми они указаны.

- 1) Общество как форма организации присуще всем живым существам в природе.
- 2) Все сферы общественной жизни и социальные институты подвержены изменениям.
- 3) Обществом называют большие группы людей, объединённых совместной деятельностью.
- 4) Общество является самоорганизующейся системой.
- 5) Влияние природных факторов на развитие современного общества отсутствует.

5. Установите соответствие между проявлениями качеств человека и природой этих качеств: к каждой позиции, данной в первом столбце, подберите соответствующую позицию из второго столбца.

ПРОЯВЛЕНИЯ КАЧЕСТВ ЧЕЛОВЕКА

- А) способность к продолжению рода
- Б) приспособление к климатическим условиям
- В) способность накапливать знания и трудовые навыки
- Г) способность определять цель своих действий
- Д) способность оценивать себя и других

ПРИРОДА КАЧЕСТВ

- 1) социальная
- 2) биологическая

6. Нина Дмитриевна учит своего внука, чтобы он всегда был честным, поступал справедливо. Какие признаки отличают сферу (область), к которой относятся эти советы (правила), от сферы (области) права? Запишите цифры, под которыми они указаны.

- 1) регулирование общественных отношений
- 2) оценка поступков с позиций «добра» и «зла»
- 3) опора, прежде всего, на общественное мнение
- 4) установление норм государством
- 5) усвоение норм в процессе социализации
- 6) неформальный характер санкций, следующих за нарушение правил

7. Выберите верные суждения о деятельности и запишите цифры, под которыми они указаны.

- 1) Одна и та же деятельность может быть связана с различными мотивами людей.
- 2) Духовная деятельность связана с созданием идей, образов, художественных ценностей.
- 3) Деятельность человека от активности животных отличает умение находить средства удовлетворения потребностей.
- 4) Деятельность связана с удовлетворением потребностей человека.
- 5) Деятельность человека от активности животных отличает использование предметов природного происхождения.

8. Установите соответствие между отличительными признаками и типами обществ: к каждой позиции, данной в первом столбце, подберите соответствующую позицию из второго столбца.

ОТЛИЧИТЕЛЬНЫЕ ПРИЗНАКИ

- А) натуральный характер хозяйства
- Б) ведущая роль информации в жизни общества
- В) появление массовой культуры
- Г) сословная структура общества
- Д) выдвижение на первый план сферы услуг

ТИПЫ ОБЩЕСТВ

- 1) индустриальное
- 2) постиндустриальное
- 3) традиционное (аграрное)

9. Выберите верные суждения о новых тенденциях в образовании и запишите цифры, под которыми они указаны.

- 1) Благодаря электронной почте и видеоконференциям школы могут устанавливать и поддерживать международные связи.
- 2) Дистанционное обучение приобретает все более широкое распространение среди обучающихся людей различных возрастов.
- 3) Гуманизация образования предполагает усиленное внимание к личности учащегося, его интересам, запросам.
- 4) Современное образование ориентируется на компетенции учащихся, и поэтому знания становятся ненужными.
- 5) Раньше внимание уделялось непрерывному образованию, а в настоящее время полная средняя школа обеспечивает достаточную образовательную подготовку.

10. Выберите верные суждения о социализации индивида и запишите цифры, под которыми они указаны.

- 1) Социализация есть процесс освоения индивидом социальных ролей.
- 2) Первичная социализация заканчивается с завершением трудовой деятельности.
- 3) Агентами социализации являются только учреждения, отвечающие за передачу социокультурного опыта.
- 4) Агенты вторичной социализации, как правило, действуют узконаправленно, в пределах своей компетенции.
- 5) Социализация предполагает только контролируемые процессы целенаправленного воздействия на личность.

11. Выберите верные суждения о социальном контроле и запишите цифры, под которыми они указаны.

- 1) Неформальный социальный контроль осуществляется путём применения только позитивных санкций.
- 2) Социальный контроль необходим для поддержания стабильности общественной жизни.
- 3) В зависимости от характера санкций принято различать прогрессивный и регрессивный социальный контроль.
- 4) Социальный контроль включает совокупность методов и способов, гарантирующих выполнением ролевых требований к индивиду.
- 5) Социальный контроль обеспечивают соблюдение определённых условий, нарушение которых наносит ущерб функционированию социальной системы.

12. В начале 1990-х гг. в стране Z началась судебная реформа, в частности был введён институт присяжных заседателей. В 1995 г. и в 2015 г. в стране Z социологи чешской службой был проведён опрос совершеннолетних граждан. Им задавали вопрос: «Как Вы оцениваете введение суда присяжных?» Результаты опроса (в % от числа отвечавших) представлены в таблице.

Я оцениваю введение суда присяжных	Год проведения опроса	
	1995 г.	2015 г.
положительно, так как это сделает суд более справедливым.	50%	35%
положительно, так как это исключит возможность подкупа суда.	25%	30%
отрицательно, так как осуществлять правосудие должны профессионалы.	15%	20%
Я не могу дать однозначную оценку этой реформы.	10%	15%

Найдите в приведённом списке выводы, которые можно сделать на основе таблицы, и запишите цифры, под которыми они указаны.

- 1) В 1995 г. четверть опрошенных оценили судебную реформу отрицательно.
- 2) В 2015 г. около двух третей опрошенных отрицательно оценили судебную реформу.
- 3) За 20 лет суммарный процент положительных оценок судебной реформы уменьшился.
- 4) К 2015 г. возросла доля граждан, затрудняющихся однозначно оценить введение суда присяжных.
- 5) Как в 1995 г., так и в 2015 г. большинство опрошенных в целом положительно оценивают судебную реформу.

13. Выберите верные суждения о демократии и запишите цифры, под которыми они указаны.

- 1) Различают прямую (непосредственную) и представительную (опосредованную) демократию.
- 2) К институтам непосредственной демократии относятся референдумы, всенародные обсуждения политических вопросов и т.п.
- 3) Демократия - политический режим, при котором народ является источником и носителем политической, государственной власти.
- 4) Главным признаком демократии является всеобъемлющий контроль государства над всеми сферами жизни общества.
- 5) Политический плюрализм, как один из принципов демократии, отражает многообразие форм собственности в государстве.

14. Установите соответствие между вопросами и субъектами власти РФ, к ведению которых они относятся: к каждой позиции, данной в первом столбце, подберите соответствующую позицию из второго столбца.

ВОПРОСЫ

- А) федеральные налоги и сборы
- Б) осуществление мер по борьбе с катастрофами, стихийными бедствиями
- В) федеральная государственная собственность и управление ею
- Г) общие вопросы воспитания, образования, науки, культуры, физической культуры и спорта
- Д) охрана окружающей среды и обеспечение экологической безопасности

**СУБЪЕКТЫ
ВЛАСТИ РФ**

- 1) только федеральный центр
- 2) федеральный центр и субъекты РФ

15. Гражданин по своим общественно-политическим взглядам является членом консервативной партии. Найдите в приведённом ниже списке действия, характерные для представителей данной идеологии, и запишите цифры, под которыми они указаны.

- 1) поддерживают всестороннее реформирование общества
- 2) поддерживают революционные изменения
- 3) ориентируются на защиту традиционных устоев
- 4) выступают за стабильность общества
- 5) призывают к насильственному свержению правительства
- 6) с сомнением относятся к попыткам проведения реформ

16. Что из перечисленного ниже относится к конституционным обязанностям гражданина РФ?

Запишите цифры, под которыми они указаны.

- 1) защита Отечества
- 2) уплата законно установленных налогов и сборов
- 3) участие в управлении делами государства
- 4) выбор рода деятельности и профессии
- 5) сохранение исторического и культурного наследия

Ответы к входной контрольной работе

Вариант 1.

№ задания	Ответ
1	уголовное
2	мировоззрение
3	34
4	134
5	12122
6	236
7	1345
8	11212
9	123
10	124
11	123
12	123
13	235
14	11221
15	146
16	123

Вариант 2.

№ задания	Ответ
1	полиция
2	личность
3	25
4	234
5	22111
6	236
7	124
8	32132
9	123
10	14
11	245
12	345
13	123
14	12122
15	346
16	125

Контрольная работа «Экономическая жизнь общества» – 11 класс. 1 ВАРИАНТ

1. Владельцы фирмы «Солнышко» планируют расширение своего предприятия. Что из приведённого в списке они могут использовать как источники финансирования бизнеса?

- 1) привлечение кредитов
- 2) налоговые отчисления
- 3) повышение производительности труда
- 4) прибыль от реализации продукции предприятия
- 5) совершенствование производственных технологий
- 6) выпуск и размещение акций предприятия

2. В компании Z принято стратегическое решение об открытии нового направления по производству бытовой техники. Найдите в приведённом списке подтверждения того, что речь идёт об интенсивном экономическом росте данного предприятия.

- 1) использование современных компьютерных технологий производства
- 2) приобретение партии оборудования прошлого поколения
- 3) инвестиции в инновационные разработки
- 4) повышение квалификации работников
- 5) повышение производительности труда
- 6) увеличение масштабов производства за счёт открытия новых цехов

3. Граждане страны Z обычно долго ищут работу по специальности, не соглашаясь ни на какую другую. Государственная служба занятости предлагает различные варианты переобучения с последующим трудоустройством, однако эта услуга мало востребована. Выберите в приведённом ниже списке характеристики безработицы

- 1) сезонная
- 2) скрытая
- 3) фрикционная
- 4) добровольная
- 5) циклическая
- 6) открытая

4. В стране В только три фармакологических компании, выпускающие лекарственные препараты, пользующиеся спросом у больных. Выберите из приведённого ниже списка характеристики данного рынка

- 1) рынок товаров и услуг
- 2) фондовая биржа
- 3) монополия
- 4) национальный рынок
- 5) олигополия
- 6) мировой рынок

5. В структуре экономики страны Z в равной мере представлены промышленность и сельское хозяйство. Какие признаки позволяют сделать вывод о том, что в стране Z командная (плановая) экономика?

- 1) преобладание интенсивных факторов экономического роста
- 2) директивное ценообразование
- 3) развитая инфраструктура
- 4) государственная собственность на большинство средств производства
- 5) необходимость решать проблему ограниченности ресурсов
- 6) централизованное управление экономикой

6. Фирма оказывает услуги по уборке нежилых помещений. Найдите в приведённом ниже списке примеры постоянных издержек этой фирмы в краткосрочном периоде

- 1) издержки на приобретение моющих средств
- 2) арендная плата за офис фирмы
- 3) оплата электроэнергии
- 4) издержки на выплату окладов работникам административного аппарата
- 5) издержки на погашение процентов по ранее взятому кредиту
- 6) издержки на выплату сдельной заработной платы работников

7. Экономическая политика государства R основана на регулировании объёма денежной массы в обращении. По каким признакам можно установить, что эта политика монетарная (денежно-кредитная)?

- 1) повышаются таможенные пошлины
- 2) расширяется государственная закупка товаров и услуг
- 3) Центральный банк изменяет учётную ставку процента
- 4) вводятся запреты на импорт продукции
- 5) увеличивается размер налогов
- 6) устанавливается норма обязательных резервов

8. Найдите в приведённом списке операции центрального банка.

- 1) кредитование банков
- 2) открытие депозитных вкладов
- 3) эмиссия денег
- 4) определение учётной ставки
- 5) консультирование граждан по финансовым вопросам
- 6) приём коммунальных платежей

9. Найдите в приведенном списке характеристики, присущие любому налогу.

- 1) обязательность уплаты
- 2) безвозмездность
- 3) пропорциональность доходу
- 4) возвратный характер
- 5) законодательное установление

10. Найдите в приведенном ниже списке те категории населения, которые включаются в численность рабочей силы.

- 1) домохозяйки
- 2) частично занятые на производстве
- 3) не имеющие работы, но активно ее ищущие
- 4) отбывающие срок заключения в тюрьмах
- 5) работающие по гибкому графику

11. Найдите в приведённом ниже списке меры, способствующие снижению инфляции

- 1) увеличение расходов государства на социальные программы
- 2) закрытие убыточных предприятий
- 3) отказ от повышения зарплат и пенсий
- 4) изъятие «лишних» денег центральным банком
- 5) переход на натуральный обмен вместо денежного

12. Найдите в приведенном списке операции, которые должны учитываться при подсчете ВВП

- 1) оплата услуг салона красоты
- 2) пособие по безработице
- 3) покупка «пиратского» издания
- 4) гонорар композитора
- 5) покупка корпоративных облигаций

13. Найдите понятие, которое является обобщающим для всех остальных понятий представленного ниже ряда, и запишите цифру, под которой оно указано.

- 1) несовершенство рынка
- 2) невозможность производства общественных благ
- 3) компенсация внешних эффектов
- 4) монополизация рынков
- 5) неравенство доходов

14. Выберите понятие, которое является обобщающим для всех остальных понятий представленного ниже ряда, и запишите цифру, под которой оно указано.

- 1) рабочая сила
- 2) безработные
- 3) занятые
- 4) трудоспособное население
- 5) производители материальных благ

15. Одним из направлений экономической политики государства выступает протекционизм. Приведите три конкретных примера проявления протекционизма в экономической политике.

16. Какой смысл вкладывают обществоведы в понятие «Безработица». Привлекая знания обществоведческого курса, составьте два предложения: одно предложение, содержащее информацию о последствиях безработицы, и другое, раскрывающее особенности фрикционной безработицы.

Контрольная работа «Экономическая жизнь общества» – 11 класс. 2 ВАРИАНТ

1. Алина и Сергей составляют бизнес-план развития своего предприятия. Что из перечисленного они могут использовать как источники финансирования своего бизнеса?

- | | | |
|--|-------------------------|---------------------------------------|
| 1) совершенствование производственных технологий | 2) амортизационный фонд | 3) повышение производительности труда |
| 4) доходы от реализации продукции предприятия | 5) привлечение кредитов | 6) налоговые отчисления |

2. В городке Z электроэнергию, отопление, подачу воды в дома жителей осуществляет только одна компания.

Выберите из приведённого ниже списка характеристики данного рынка

- | | | |
|-------------------------------|-----------------------|------------------|
| 1) рынок средств производства | 2) чистая конкуренция | 3) местный рынок |
| 4) рыночный дефицит | 5) монополия | 6) рынок услуг |

3. Найдите в приведенном списке проявления экстенсивного экономического роста.

- 1) использование достижений технического прогресса
- 2) расширение площадей пахотных земель
- 3) увеличение количества занятых на производстве
- 4) строительство новых предприятий на прежней технической базе
- 5) повышение квалификации работников предприятий

4. Выберите верные суждения об отличительных чертах рыночной экономики и запишите цифры, под которыми они указаны.

- 1) Государство осуществляет централизованное распределение ресурсов.
- 2) Цены на товары и услуги определяются соотношением спроса и предложения.
- 3) Предприятиям приходится решать проблему ограниченности ресурсов.
- 4) Производители товаров и услуг конкурируют за спрос потребителей.
- 5) Каждый вправе свободно распоряжаться своими способностями и имуществом для предпринимательской и иной не запрещённой законом экономической деятельности.

5. Банк расположен в деловом центре столицы государства. По каким признакам можно установить, что это коммерческий банк?

- 1) Банк выдаёт кредиты гражданам и фирмам.
- 2) Банк устанавливает учётную ставку процента.
- 3) Банк осуществляет эмиссию денег.
- 4) Банк привлекает на депозиты средства граждан и фирм.
- 5) Банк лицензирует деятельность финансовых организаций.
- 6) Банк обслуживает расчёты предприятий.

6. Экономическая политика государства R основана на регулировании государственных расходов и государственного бюджета. По каким признакам можно установить, что эта политика фискальная (бюджетно-налоговая)?

- 1) повышаются таможенные пошлины
- 2) увеличивается размер налогов
- 3) расширяется государственная закупка товаров и услуг
- 4) Центральный банк изменяет учётную ставку процента
- 5) вводятся запреты на импорт продукции
- 6) устанавливается норма обязательных резервов

7. Продукция частной пекарни пользуется большим спросом у покупателей. Предприниматель обновляет ассортимент и увеличивает объёмы производства хлебобулочных изделий. Какие затраты можно отнести к переменным издержкам?

- | | |
|-----------------------------------|---------------------------------|
| 1) оплата электроэнергии | 2) коммунальные услуги |
| 3) зарплата управленческих кадров | 4) транспортные услуги |
| 5) приобретение сырья | 6) амортизация основных средств |

8. Найдите в приведенном ниже списке примеры, иллюстрирующие проявление фрикционной безработицы на рынке труда.

- 1) Гражданка М., квалифицированный экономист, два года не работала, ухаживая за больной матерью, приступив к поискам работы, не смогла найти место по специальности, отказавшись пойти на работу курьером.
- 2) В связи с длительной рецессией, предприятие вынуждено было сократить около трети своего персонала, а часть сотрудников отпустить в бессрочный отпуск без сохранения содержания.
- 3) В связи с запретом на игорный бизнес, закрылись все городские казино и их персонал потерял работу, бывшим крупье необходимо переквалифицироваться.
- 4) Врач-педиатр переехал по семейным обстоятельствам в другой город, пока он не смог найти работу по специальности и получает пособие по безработице.
- 5) В связи с экономическим спадом в стране потеряли рабочие места многие банковские и конторские служащие, «офисный планктон»
- 6) Бывший банковский юрист, имеющий опыт работы, ищет работу по своему профилю, предложенные ему вакансии его не устроили из-за слишком низкого жалования.

9. Найдите в приведенном списке характеристики, присущие любому налогу.

- 1) обязательность уплаты
- 2) безвозмездность
- 3) пропорциональность доходу
- 4) возвратный характер
- 5) законодательное установление

10. Найдите в приведенном ниже списке те категории населения, которые включаются в численность рабочей силы.

- 1) домохозяйки
- 2) частично занятые на производстве
- 3) не имеющие работы, но активно ее ищущие
- 4) отбывающие срок заключения в тюрьмах
- 5) работающие по гибкому графику

11. Найдите в приведённом ниже списке меры, способствующие снижению инфляции

- 1) увеличение расходов государства на социальные программы
- 2) закрытие убыточных предприятий
- 3) отказ от повышения зарплат и пенсий
- 4) изъятие «лишних» денег центральным банком
- 5) переход на натуральный обмен вместо денежного

12. Найдите в приведенном списке операции, которые должны учитываться при подсчете ВВП

- 1) оплата труда домохозяйки
- 2) покупка нового компьютера
- 3) подарок внуку от бабушки
- 4) пенсия шахтера
- 5) оплата коммунальных платежей

13. Найдите понятие, которое является обобщающим для всех остальных понятий представленного ниже ряда, и запишите цифру, под которой оно указано.

- 1) прибыль
- 2) имущество
- 3) собственность
- 4) объект налогообложения
- 5) ценные бумаги
- 6) земельный участок

14. Выберите понятие, которое является обобщающим для всех остальных понятий представленного ниже ряда, и запишите цифру, под которой оно указано.

- 1) рабочая сила
- 2) безработные
- 3) занятые
- 4) трудоспособное население
- 5) производители материальных благ

15. Назовите и проиллюстрируйте конкретными примерами любые три способа борьбы с безработицей.

16. Какой смысл обществоведы вкладывают в понятие «инфляция»? составьте два предложения: одно предложение, содержащее информацию о видах инфляции в зависимости от темпов, и одно предложение, раскрывающее любое последствие инфляции.

Ответы к контрольной работе «Экономическая жизнь общества»

1 вариант	2 вариант
1 146	1 245
2 1345	2 356
3 346	3 234
4 145	4 245
5 246	5 146
6 245	6 125
7 36	7 145
8 134	8 146
9 125	9 125
10 235	10 235
11 34	11 34
12 14	12 25
13 1	13 4
14 4	14 4
15	15

15.1 Правильный ответ должен содержать следующие элементы.

Приведены примеры протекционизма, допустим:

- 1) для того чтобы поддерживать отечественного производителя автомобилей, государство вводит повышенные ввозные тарифы на ввоз автомобилей иностранных марок, как подержанных, так и новых, чтобы их цена на внутреннем рынке была выше цен на отечественные автомобили;
- 2) государство предоставляет государственные субсидии отечественным производителям, для того чтобы поддержать их конкурентоспособность;
- 3) государство предоставляет льготы по налогообложению для отечественных предприятий, стимулируя их развитие.

15.2 В правильном ответе могут быть указаны следующие способы и примеры:

- 1) Непосредственное создание новых рабочих мест за счёт государственных расходов (например, работа в области охраны окружающей среды, строительства автомобильных и железных дорог, очистка мест проживания от мусора и так далее.)
- 2) Стимулирование большого и малого предпринимательства (Предполагается, что, развиваясь, предприятия будут создавать новые рабочие места, содействуя занятости населения. Основным источником стимулирования малого бизнеса является банковская система, тогда как их поддержка является в основном государственной прерогативой.)
- 3) Воздействие на рынок труда, в том числе с целью его развития.

16. 1 Какой смысл вкладывают обществоведы в понятие «Безработица». Привлекая знания обществоведческого курса, составьте два предложения: одно предложение, содержащее информацию о последствиях безработицы, и другое, раскрывающее особенности фрикционной безработицы

Смысл: отсутствие работы у трудоспособной части населения, желающих трудиться.

Предложения: В результате безработицы падает жизненный уровень населения.

Фрикционная безработица возникает по желанию работников, так как они заняты поисками наиболее приемлемого для себя места работы.

16.2 Правильный ответ должен содержать следующие элементы:

- 1) смысл понятия, например: инфляция — это процесс обесценивания денег и снижения их покупательной способности, проявляющийся в росте общего уровня цен; (Может быть приведено иное, близкое по смыслу определение.)
- 2) одно предложение с информацией о видах инфляции в зависимости от темпов, например: В зависимости от темпов инфляции условно различают инфляцию умеренную (ползучую), галопирующую, гиперинфляцию; (Может быть составлено другое предложение, содержащее информацию о видах инфляции в зависимости от темпов.)

Контрольная работа «Социальная структура общ» – 11 класс. 1 ВАРИАНТ
Контрольная работа «Социальная структура общ» – 11 класс. 2 ВАРИАНТ

Контрольная работа «Политическая жизнь общества» – 11 класс. 1 ВАРИАНТ
Контрольная работа «Политическая жизнь общества» – 11 класс. 2 ВАРИАНТ

Итоговая контрольная работа– 11 класс. 1 ВАРИАНТ
Итоговая контрольная работа– 11 класс. 2 ВАРИАНТ

Критерии оценивания:

Максимум – 20 баллов

баллы отметка

0 – 8 = «2»

9 – 14 = «3»

15 - 17 = «4»

18 - 20 = «5»

**ФОНД ОЦЕНОЧНЫХ СРЕДСТВ
ПО УЧЕБНОМУ ПРЕДМЕТУ «ГЕОГРАФИЯ»
10-11 КЛАССЫ**

ПАСПОРТ
фонда оценочных средств
по дисциплине география 10-11 классы
(наименование дисциплины)

№ п/п	Контролируемые разделы (темы) дисциплины	Наименование оценочного средства
1	Современные методы географических исследований. Источники географической информации	Самостоятельная работа №1
2	Природа и человек в современном мире	Самостоятельная работа №2
3	Население мира	Самостоятельная работа №3
4	География мирового хозяйства	Самостоятельная работа №4
5	География мирового хозяйства	Самостоятельная работа №5

Самостоятельная работа № 1.

Тема: Современные методы географических исследований. Источники географической информации

І вариант

1. О каком этапе формирования политической карты мира идёт речь: «Политическая карта мира имеет характер раздробленный и крайне неустойчивый, вызванный территориальными захватами земель крупными феодальными государствами»? а) древний; б) средневековый; в) новый; г) новейший.
2. Что из перечисленного является формой государственного правления: а) федерация; б) монархия; в) унитарное государство; г) конфедерация.
3. Какое из перечисленных государств является абсолютной монархией? а) Лаос; б) ОАЭ; в) Замбия.
4. Подпишите на к/к десять самых крупных по численности населения стран мира и их столицы.
5. Установите соответствие между государствами и типологическими группами, к которым они относятся.

А Сингапур	1. «Большая семёрка»
Б Кувейт	2. новые индустриальные страны
В Венгрия	3. нефтедобывающие страны
Г Япония	4. постсоциалистические страны
6. Установите соответствие между странами и их характеристиками.

А Австралия	1. федеративная республика
Б Япония	2. колония
В Нигерия	3. член Британского Содружества
Г Бермудские о-ва	4. Конституционная монархия
7. Расположите государства Евразии в порядке их размещения с запада на восток. а) Япония; б) Испания; в) ФРГ; г) Польша.
8. Объясните различия в понятиях «республика» и «монархия». Приведите примеры республик и монархий.

*Дополнительные задания

1. Объясните международный статус Антарктиды. Какие принципы лежат в его основе и какие виды деятельности разрешены международным правом на территории материка?
2. Подпишите на к/к десять государств с монархической формой правления (со столицами) и десять федеративных государств (со столицами).

ІІ вариант

1. О каком этапе формирования политической карты мира идёт речь: «Характеризуется Великими географическими открытиями и разделом мира на колониальные империи»? а) древний; б) средневековый; в) новый; г) новейший.
2. Что из перечисленного является формой административно-территориального устройства? а) федерация; б) республика; в) колония; г) монархия.
3. Какое из перечисленных государств является конституционной монархией? а) Чехия; б) Швейцария; в) Саудовская Аравия; г) Дания.
4. Подпишите на к/к десять самых крупных по площади стран мира и их столицы.

5. Установите соответствие между государствами и типологическими группами, к которым они относятся.
- | | |
|-----------|--------------------------------|
| А Канада | 1. новые индустриальные страны |
| Б Таиланд | 2. «Большая семёрка» |
| В Вьетнам | 3. нефтедобывающие страны |
| Г Оман | 4. Социалистические страны |
6. Установите соответствие между странами и их характеристиками.
- | | |
|-------------|---------------------------------|
| А Австралия | 1. республика |
| Б Ватикан | 2. колония |
| В Мозамбик | 3. теократическая монархия |
| Г Гибралтар | 4. член Британского Содружества |
7. Расположите государства Латинской Америки в порядке их размещения с севера на юг. а) Аргентина; б) Мексика; в) Венесуэла; г) Боливия.
8. Объясните различия в понятиях «унитарное государство» и «федеративное государство». Каким государством, по вашему мнению, легче управлять? Ответ обоснуйте.

*Дополнительные задания

1. Объясните международный статус Антарктиды. Какие принципы лежат в его основе и какие виды деятельности разрешены международным правом на территории материка?
2. Подпишите на к/к десять государств с монархической формой правления (со столицами) и десять федеративных государств (со столицами).

Ответы

Тема: Современные методы географических исследований. Источники географической информации

I вариант

1. б
2. б
3. б
4. Китай, Индия, США, Индонезия, Бразилия, Бангладеш, Россия, Пакистан, Япония, Нигерия
5. А2 Б3 В4 Г1
6. А3 Б4 В1 Г2
7. б, в, г, а
8. Страной правит президент и парламент. Эти должности выборные. Если полномочий больше у президента, то это президентская республика, если у парламента – парламентская республика.

Примеры республик: Россия, США, Франция.

Во главе монархий стоит монарх (император, король, султан). Власть передаётся по наследству. Примеры монархий: Ватикан, Япония, Саудовская Аравия и др.

II вариант

1. в
2. а
3. г

4. Россия, Канада, Китай, США, Бразилия, Австралия, Индия
5. А2 Б1 В4 Г3
6. А4 Б3 В1 Г2
7. б, в, г, а
8. Унитарные государства – это государства, на территории которых единая законодательная, исполнительная и судебная власти.

Примеры унитарных государств: Алжир, Колумбия, Польша, Франция и др.

Федерации – это государства, территория которых разбита на части (области, республики, АО, края (Россия); штаты (США), земли (ФРГ) и в пределах каждой части есть своя законодательная, исполнительная и судебная власть.

Критерии оценивания:

Вопросы оцениваются: 2-3 по 0,5 балла; 4 – 2 балла; 1,5,6,7 по 1 баллу; 8– 2 балла

Итого: 9 баллов

«2» - от 0-4 балла, «3» - 5-6 баллов, «4» - 7-8 баллов, «5» - 9 баллов.

Самостоятельная работа № 2

Тема: Природа и человек в современном мире

I вариант

1. Организация ОПЕК объединяет страны-экспортёры: а) нефти; б) каменного угля; в) бокситов.
2. Альтернативные источники энергии имеют такие недостатки перед современными типами электростанций: а) занимают большие площади; б) имеют малую мощность; в) приурочены только к отдельным районам мира; г) используют исчерпаемые природные ресурсы.
3. Какие зерновые культуры называют «тремя хлебами мира»? _____
4. Назовите наибольшие нефтегазоносные бассейны Евразии. В каких странах они сосредоточены? _____
5. Какой каменноугольный бассейн является наибольшим в Германии? _____
6. К каким тектоническим структурам в большинстве случаев приурочены месторождения железных руд? _____
7. Назовите страны Америки, которые богаты железными рудами. _____
8. Какой регион Африки богат бокситами (алюминиевые руды)? _____
9. Какие основные группы рекреационных ресурсов использует человек в своей хозяйственной деятельности? Назовите известные мировые районы туризма. _____
10. Что вам известно о загрязнении окружающей среды и экологических проблемах? _____

II вариант

1. Большую часть электроэнергии в мире вырабатывают: а) ТЭС; б) АЭС; в) ГЭС.
2. Альтернативные источники энергии имеют такие преимущества перед современными типами электростанций: а) имеют большие мощности; б) используют неисчерпаемые источники энергии; в) занимают небольшие площади; г) являются экологически чистыми.

3. Новые центры чёрной металлургии в развитых странах мира в большинстве случаев тяготеют к: а) сырью; б) транспортным путям; в) дешёвой электроэнергии.
4. Назовите страны Латинской Америки, которые ведут значительную добычу нефти.

5. Назовите наибольший действующий каменноугольный бассейн России.

6. К каким тектоническим структурам и почему в большинстве случаев приурочены месторождения руд цветных металлов? _____

7. Перечислите страны, которые богаты железными рудами. _____

8. В каком регионе Америки добывают бокситы (алюминиевые руды)? _____

9. Назовите страны богатые на древесину в северном лесном поясе. К каким природным зонам тут приурочены наибольшие лесные площади? _____

10. Что вам известно о загрязнении окружающей среды и экологических проблемах? _____

Самостоятельная работа №3 Тема: Населения мира

І вариант

1. Дайте определение терминам: воспроизводство населения, демографический кризис, качество населения.
2. Каковы основные признаки и показатели первого и второго типов воспроизводства населения?
3. Нанесите на контурную карту десять крупнейших городов (агломераций) мира.

ІІ вариант

1. Дайте определение терминам: демографический взрыв, «утечка умов», урбанизация.
2. Какие причины влияют на размещение и плотность населения мира?
3. Нанесите на контурную карту шесть крупнейших мегаполисов мира.

Дополнительные вопросы

4. В возрастной структуре населения принято выделять следующие группы: дети (0-16 лет), взрослые (15-59 лет), пожилые люди (старше 60 лет). Каким образом возрастная структура зависит от типа воспроизводства населения? Население, какой из возрастных групп преобладает в каждом типе воспроизводства, почему?
5. Объясните причину появления высказывания Томаса Мальтуса: «Война – это лучшее, что мог дать нам Бог». (Это высказывание появилось в период демографического взрыва в Европе)

Самостоятельная работа № 4
Тема: География мирового хозяйства

I вариант

1. Н.Н. Баранский назвал его основным понятием экономической географии и мирового хозяйства (...)
2. Группировка стран экспортёров нефти (...)
3. Североамериканская ассоциация свободной торговли (...)
4. Приведите примеры старопромышленных районов (...)
5. **Назовите отрасли международной специализации.**
 - а) Россия экспортирует газ, нефть, лес, оружие;
 - б) Канада ...
 - в) Франция ...
 - г) Саудовская Аравия ...
6. **Мировое хозяйство** - _____

7. Расскажите о структуре мирового хозяйства _____

II вариант

1. Оно сформировалось в конце XIX-XX в. в результате развития машинной индустрии, мирового рынка и транспорта (...)
2. Эта интеграционная группировка стран основана в 1957 году как «общий рынок» (...)
3. Ассоциация стран Юго-Восточной Азии (...)
4. Приведите примеры районов нового освоения (...)
5. **Назовите отрасли международной специализации.**
 - а) Россия экспортирует газ, нефть, лес, оружие;
 - б) Индия ...
 - в) Япония ...
 - г) Иран, Ирак ...
6. **МГРТ** - _____

7. Расскажите о влиянии НТР на отраслевую структуру материального производства _____

1. Учебник: География мира. 10-11 класс. Учебник для общеобразовательных учреждений под редакцией В.П. Максаковского. М.: Просвещение, 2014 г.
2. Поурочные разработки по географии для 10 класса под редакцией Е.А. Жижинной, Н.А. Никитиной. М.: ВАКО, 2016 г.

Самостоятельная работа № 5
Тема: География мирового хозяйства

I вариант

1. К новой подотрасли машиностроения относят: а) судостроение; б) автомобилестроение; в) роботостроение.
2. В пределах северного лесного пояса заготавливается в основном: а) лиственная древесина; б) хвойная древесина?
3. Страны-экспортёры пшеницы: а) США; б) Канада; в) Япония; г) Италия; д) Россия.
4. К масличным культурам относят: а) сою; б) какао; в) кофе; г) подсолнечник; д) оливы.
5. Преимущества газовой промышленности: а) большие разведанные запасы природного газа; б) дешёвая его транспортировка; в) более чистое топливо.
6. Из Малайзии и Индонезии газ поступает: а) в Японию, б) стр. Западной Европы; в) стр. Западной Африки.
7. К новейшим отраслям промышленности относятся: а) выплавка алюминия, б) роботостроение; в) производство вычислительной техники.
8. 9/10 сбора риса приходится на: а) США, Австралия, Канада, Китай, Индия, Франция, Россия, Украина; б) Китай, Индонезия, Япония, Малайзия, Филиппины, Вьетнам, Мьянма, Таиланд; в) Мексика, США, Китай, Бразилия.
9. Преобразование с/х на основе современной агротехники – это: а) агробизнес; б) «зелёная революция»; в) НТР.
10. Промышленность и окружающая среда.

II вариант

1. К старой подотрасли машиностроения относят: а) судостроение; б) автомобилестроение; в) роботостроение.
2. К «азиатским тиграм», специализирующимся на выпуске бытовой техники и промышленной электроники, относятся: а) Индия; б) Китай; в) Тайвань; г) Сингапур; д) республика Корея?
3. Страны-экспортёры леса: а) Швеция; б) Финляндия; в) Канада; г) Россия; д) Казахстан.
4. К техническим культурам относят: а) рис; б) лён; в) подсолнечник; г) сахарная свёкла.
5. ТЭП за последние 200 лет прошла угольный этап (XIX - п/пXX вв.), и _____ этап (к XX - нач. XXI вв.)
6. Из Алжира газ поступает в: а) Японию; б) стр. Западной Европы; в) стр. Зап. Африки.
7. К старым отраслям промышленности относятся: а) каменноугольная; б) судостроение; в) текстильная; г) автомобилестроение; д) алюминиевая промышленность; е) микроэлектроника.
8. Главные житницы Земли: а) США, Австралия, Канада, Китай, Индия, Франция, Россия, Украина; б) Китай, Индонезия, Япония, Малайзия, Филиппины, Вьетнам, Мьянма, Таиланд; в) Мексика, США, Китай, Бразилия.
9. АПК, который включает переработку с/х продукции, хранение, перевозку и сбыт, а также выпуск техники и удобрений – это: а) агробизнес; б) «зелёная революция»; в) НТР.
10. С/х и окружающая среда.

**ФОНД ОЦЕНОЧНЫХ СРЕДСТВ
ПО УЧЕБНОМУ ПРЕДМЕТУ «ФИЗИКА»
10-11 КЛАССЫ**

ПАСПОРТ
фонда оценочных средств
по дисциплине физика, 10-11 классы

№ п/п	Контролируемые разделы (темы) дисциплины*	Наименование оценочного средства
1	Учебный материал за курс физики 10 класса	Стартовая диагностическая работа
2	Основы электродинамики	Контрольная работа № 1 по теме «Магнитное поле. Электромагнитная индукция»
3	Колебания и волны	Контрольная работа № 2 «Электромагнитные колебания и волны»
4	Основы электродинамики. Колебания и волны	Рубежная диагностическая работа
5	Оптика	Контрольная работа № 3 по теме «Световые волны»
6	Квантовая физика	Контрольная работа № 4 «Световые кванты. Физика атомного ядра»
7	Учебный материал за курс физики 11 класса	Итоговая контрольная работа

Стартовая диагностическая работа, 10 класс

Стартовая диагностическая работа составлена в соответствии с рабочей программой по физике для 11 класса, для реализации которой используется УМК «Мякишев Г.Я.».

Контрольная работа составлена в формате:

- **тестовая часть** (№№1-15).

Задания с выбором одного правильного ответа содержат формулировку задания и варианты ответов к нему. Среди приведенных вариантов ответов один является правильным. В процессе выполнения задания необходимо выбрать правильный ответ.

Каждое из заданий оценивается в 1 балл.

Критерии оценивания:

оценка «3»: от 8 баллов до 12 баллов

*(8 баллов- 2/3 тестовой части);

оценка «4»: от 13 баллов (выполнена тестовая часть + одно из заданий на установление последовательности или решена задача);

оценка «5»: от 17 баллов.

№	Содержание	Баллы	Ответы	
			I вариант	II вариант
1.		1		
2.		1		
3.		1		
4.		1		
5.		1		
6.		1		
7.		1		
8.		1		
9.		1		
10.		1		
11.		1		
12.		2		
13.		3		
14.				
15.				
	Итого	166.		

Перевод баллов в отметки

1-6 баллов	7-12 баллов	13-14	15-16 баллов
2	3	4	5

Стартовая диагностическая работа, 11 класс

I вариант	
№№ 1- 15 выбрать один правильный ответ (1 балл)	
<p>1. В инерциальной системе отсчета тело движется с ускорением, если...</p> <p>А. инерциальная система отсчета движется с ускорением. Б. на тело действуют другие тела. В. тело движется по окружности с постоянной скоростью. Г. результирующая сила, действующая на тело равна нулю</p>	
<p>2. Какие из нижеприведенных суждений о законе всемирного тяготения правильны?</p> <p>1. Сила тяготения прямо пропорциональна массам взаимодействующих тел. 2. Сила тяготения обратно пропорциональна квадрату расстояния между взаимодействующими телами. 3. Взаимодействие между телами происходит мгновенно. 4. Взаимодействие происходит по закону упругого удара.</p> <p>А. только 1 Б. 1 и 2 В. 1,2,3 Г. 1,2,3,4</p>	
<p>3. Автомобиль массой 500 кг, двигаясь прямолинейно и равнозамедленно, прошел до полной остановки расстояние в 50 м за 10 секунд. Сила торможения, действующая на автомобиль, равна</p> <p>А. 500 Н Б. 750 Н В. 1000 Н Г. 1500 Н</p>	
<p>4. При каких условиях законы идеального газа применимы для реальных газов?</p> <p>А. при больших плотностях и низких температурах. Б. при больших плотностях и высоких температурах. В. при малых плотностях и высоких температурах. Г. при малых плотностях и низких температурах.</p>	
<p>5. К вертикально установленной пружине прицепили груз, масса которого 2 кг. Абсолютное удлинение пружины составило 10 см. Коэффициент упругости пружины равен: А. 0,2 Н/м . Б. 2 Н/м . В. 20 Н/м . Г. 200 Н/м .</p>	
<p>6. Зависимость координаты от времени для прямолинейно движущегося тела имеет вид $x =$</p> <p>А. 3 м/с^2 Б. 5 м/с^2 В. 2 м/с^2 Г. 4 м/с^2</p>	
<p>7. Какое соотношение справедливо для изохорного процесса в газе?</p> <p>А. $\Delta U = A$ Б. $\Delta U = Q$ В. $\Delta U = p\Delta V$ Г. $A = Q$</p>	
<p>При увеличении напряжения U на участке электрической цепи сила тока I в цепи изменяется в соответствии с графиком (см. рис.). Электрическое сопротивление на этом участке цепи равно</p> <p>А. 2 Ом Б. 2 мОм В. 0,5 Ом Г. 500 Ом</p>	
<p>9. Какие два процесса изменения состояния газа представлены на графиках?</p> <p>А. 1-изохорный, 2- изобарный. Б. 1-изобарный, 2-изохорный. В. 1 и 2-изохорный. Г. 1- изохорный, 2-изотермический. Д. 1 и 2-изобарный.</p>	
<p>10. Рабочее тело тепловой машины получило количество теплоты, равное 70 кДж. При этом холодильнику передано количество теплоты, равное 52,5 кДж. КПД такой машины</p> <p>А. 1,7 % Б. 17,5 % В. 25 % Г. 100 %</p>	

11. Тело движется равномерно по окружности в направлении по часовой стрелке. Какая стрелка указывает направление вектора скорости при таком движении?

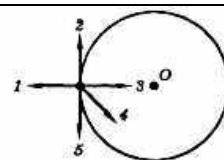

А. 1. Б. 2. В. 3. Г. 4. Д. 5.

12. Как изменится центростремительное ускорение точки, если скорость увеличить в 2 раза и радиус окружности уменьшить в 2 раза?

А. уменьшится в 2 раза. Б. увеличится в 2 раза.
В. увеличится в 4 раза Г. увеличится в 8 раз.

13. Абсолютная температура и объем одного моля идеального газа увеличились в 3 раза. Как изменилось при этом давление газа?

А. увеличилось в 3 раза Б. увеличилось в 9 раз
В. уменьшилось в 3 раза Г. не изменилось

14. Внутренняя энергия одноатомного идеального газа при повышении его абсолютной температуры в 2 раза...

А. увеличивается в 4 раза Б. увеличивается в 2 раза
В. уменьшается в 2 раза Г. уменьшается в 4 раза

15. Средняя кинетическая энергия молекул одноатомного идеального газа при уменьшении абсолютной температуры в 2 раза...

А. увеличилась в 2 раза Б. увеличилась в 4 раза
В. уменьшилась в 2 раза Г. уменьшилась в 4 раза

Стартовая диагностическая работа, 10 класс

II вариант
№№ 1-15 выбрать один правильный ответ (1 балл)
1. Равнодействующая всех сил, действующих на тело, постоянна и не равна нулю. Тело... А. находится в состоянии покоя. Б. движется равномерно прямолинейно. В. движется равноускоренно. Г. либо движется равномерно прямолинейно, либо находится в состоянии покоя.
Гравитационная сила, с которой два небольших тела притягиваются друг к другу, равна F. Если расстояние между телами увеличить в 3 раза, то гравитационная сила А. увеличится в 3 раза. Б. уменьшится в 3 раза В. увеличится в 9 раз Г. уменьшится в 9 раз
Система отсчета связана с автомобилем. Эту систему отсчета можно считать инерциальной в случае, если автомобиль движется... А. равномерно по прямой дороге. Б. замедленно по прямой дороге. В. ускоренно по прямой дороге. Г. равномерно по извилистой дороге.
Концентрация молекул идеального газа увеличилась в 2 раза, а скорости молекул уменьшились в 2 раза. Как изменилось при этом давление газа? 1) уменьшилось в 2 раза 2) увеличилось в 2 раза 3) увеличилось в 4 раза 4) увеличилось в 8 раз
Жесткость вертикально подвешенной пружины равна 500 Н/м. Масса подвешенного к пружине груза равна 10 кг. Абсолютное удлинение пружины равно 1). 50 см. 2). 2 см. 3). 5 см. 4). 20 см.
6. Зависимость координаты от времени для прямолинейно движущегося тела имеет вид x

А. 3 м/с Б. 1 м/с В. 0 м/с Г. 1,5 м/с

Какое соотношение справедливо для изобарного процесса в газе?

1) $\Delta U = Q + A$ 2) $\Delta U = Q - A$ 3) $\Delta U = p\Delta V$ 4) $A = p\Delta V$

На рис. изображены графики зависимости силы тока в трёх проводниках от напряжения на их концах. Сопротивление какого проводника равно 2,5 Ом?

А. 1 Б. 2 В. 3 Г. такого проводника нет

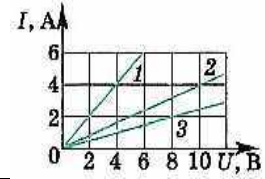

Какие два процесса изменения состояния газа представлены на графиках?

1- изохорный, 2-изобарный.

Б. 1-изобарный, 2-изохорный.

В. 1 и 2-изохорный.

Г. 1 и 2-изобарный.

Д. 1-изохорный, 2-изотермический.

Е. 1-изотермический, 2-изобарный.

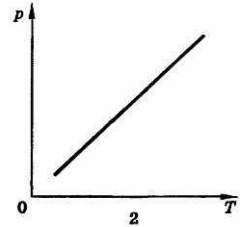
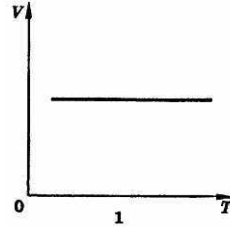

Чему равен коэффициент полезного действия паровой турбины, если полученное ею количество теплоты равно 1000 МДж, а полезная работа составляет 400 МДж?

А. 4 % Б. 25 %

В. 40 % Г. 60 %

11. Тело движется равномерно по окружности в направлении против часовой стрелки. Какая стрелка указывает направление вектора ускорения при таком движении?

А

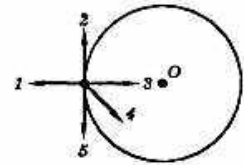

Конькобежец движется со скоростью 12 м/с по окружности радиусом 60 м. Ускорение его движения...

А. 2,4 м/с². Б. 2,5 м/с². В. 0,24 м/с². Г. 0,25 м/с².

. Абсолютная температура газа увеличилась в 2 раза. Средняя кинетическая энергия поступательного движения молекул...

А. увеличилась в 2 раза

Б. увеличилась в 4 раза

В. уменьшилась в 2 раза

Г. уменьшилась в 4 раза

Внутренняя энергия одноатомного идеального газа при понижении его абсолютной температуры в 2 раза...

А. увеличивается в 4 раза

Б. увеличивается в 2 раза

В. уменьшается в 2 раза

Г. уменьшается в 4 раза

Как изменилось давление идеального газа, если в данном объеме скорость каждой молекулы уменьшилась в 2 раза, а концентрация молекул осталась без изменения?

А. увеличилось в 4 раза

Б. увеличилось в 2 раза

В. не изменилось

Г. уменьшилось в 4 раза

Контрольная работа № 1 по теме «Магнитное поле. Электромагнитная индукция»

Контрольная работа № 1 составлена в соответствии с рабочей программой по физике для 11 класса, для реализации которой используется УМК «Мякишев Г.Я.».

Контрольная работа составлена в формате:

- тестовая часть (№№1-11).

Задания с выбором одного правильного ответа содержат формулировку задания и варианты ответов к нему. Среди приведенных вариантов ответов один является правильным. В процессе выполнения задания необходимо выбрать правильный ответ.

Каждое из заданий оценивается в 1 балл.

- задание на установление соответствия (№12).

Характеристики нужно расположить в определенной последовательности в соответствии с обусловленным требованием. Задание на последовательность считается выполненным, если правильно указана последовательность всех ответов. Каждое из заданий оценивается в 2 балла;

- задача (№13).

Необходимо кратко записать условие задачи, физические величины в СИ, решение задачи, отображающее основные шаги решения в виде формул без развернутых объяснений, проверить единицы измерения искомой величины, вычислить ее значение и записать ответ.

Задача оценивается так:

- если ученик записал условие задачи в сокращенном виде- 0,5 балла;
- перевел единицы физических величин в СИ- 0,5 балла;
- сделал рисунок, записал основные формулы в векторном виде, спроектировал векторные величины и записал формулы в модульном виде- 1 балл;
- выполнил проверку единиц измерения искомой величины (0,5 балла);
- правильно выполнил математическое вычисление значения искомой величины и записал ответ (0,5 балла).

Критерии оценивания:

оценка «3»: от 8 баллов до 12 баллов

*(8 баллов- 2/3 тестовой части);

оценка «4»: от 13 баллов (выполнена тестовая часть + одно из заданий на установление последовательности или решена задача);

оценка «5»: от 17 баллов.

№	Содержание	Баллы	Ответы	
			I вариант	II вариант
1.	Знание понятия магнитное поле	1		
2.	Умение применять правило правой руки или правило буравчика	1		
3.	Умение применять правило правой руки	1		
4.	Умение применять правило левой руки	1		
5.	Понимание формулы силы Ампера	1		
6.	Умение вычислять силу Ампера	1		
7.	Умение применять правило левой руки	1		
8.	Понимание правила Ленца	1		
9.	Знание закона электромагнитной индукции	1		
10.	Умение графически определять модуль ЭДС самоиндукции	1		

11.	Умение графически определять модуль ЭДС самоиндукции	1		
12.	Понимание движения заряженной частицы в магнитном поле	2		
13.	Умение решать задачи	3		
	Итого	166.		

Перевод баллов в отметки

1-6 баллов	7-12 баллов	13-14	15-16 баллов
2	3	4	5

Контрольная работа № 1 по теме «Магнитное поле. Электромагнитная индукция»

I вариант	
№№ 1- 11 выбрать один правильный ответ (1 балл)	
<p>1. Магнитное поле существует...</p> <p>А. вокруг движущихся электрических зарядов. Б. вокруг любых электрических зарядов. В. вокруг магнитных зарядов. Г. вокруг любого тела.</p>	
<p>2. На каком из рисунков правильно показано направление индукции магнитного поля, созданного прямым проводником с током.</p> <p>А. рис. А Б. рис. Б В. рис. В</p>	
<p>3. Определите полюсы катушки с током.</p> <p>А. север вверху Б. север внизу В. север справа Г. север слева</p>	
<p>4. Как направлена сила, действующая на проводник с током в магнитном поле.</p> <p>А. вверх Б. вниз В. к нам Г. от нас</p>	
<p>5. Прямолинейный проводник с током помещён в однородное магнитное поле перпендикулярно линиям индукции. Как изменится сила Ампера, действующая на проводник, если индукцию магнитного поля увеличить в 3 раза?</p> <p>А. увеличится в 3 раза Б. увеличится в 9 раз В. уменьшится в 3 раза Г. уменьшится в 9 раз</p>	
<p>6. Прямолинейный проводник длиной 10 см находится в однородном магнитном поле с индукцией 4 Тл и расположен под углом 30° к вектору магнитной индукции. Чему равна сила, действующая на проводник со стороны магнитного поля, если сила тока в проводнике 3 А?</p> <p>А. 1,2 Н Б. 0,6 Н В. 2,4 Н Г. 60 Н</p>	
<p>7. Электрон влетает в магнитное поле. Определите направление силы Лоренца, действующей на электрон.</p> <p>А. вверх Б. вниз В. к нам Г. от нас</p>	
<p>8. Магнит вводится в алюминиевое кольцо так, как показано на рисунке. Направление тока в кольце указано стрелкой. Каким полюсом магнит вводится в кольцо?</p> <p>А. положительным Б. отрицательным В. северным Г. южным</p>	
<p>9. За 5 с магнитный поток, пронизывающий проволочную рамку, увеличился от 3 до 8 Вб. Чему равно при этом значение ЭДС индукции в рамке?</p> <p>А. 0,5 В Б. 2,5 В В. 1 В Г. 25 В</p>	
<p>10. На рисунке показано изменение силы тока в катушке индуктивности от времени. Модуль ЭДС самоиндукции принимает наибольшее значение в промежутке времени</p> <p>А. 0-1 с Б. 5-6 с В. 1-5 с Г. 6-8 с</p>	

11. На рисунке представлен график изменения силы тока с течением времени в катушке индуктивностью 6 мГн. Определите значение ЭДС самоиндукции.

А. 3 мВ Б. 6 мВ В. 9 мВ Г. 12 мВ

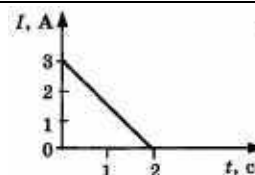

№ 12 установите соответствие (2 балла)

12. Частица массой m , несущая заряд q , движется в однородном магнитном поле с индукцией B по окружности радиуса R со скоростью v . Что произойдет с радиусом орбиты, периодом обращения и кинетической энергией частицы при увеличении индукции магнитного поля?

Физическая величина	Ее изменение
А. радиус орбиты	1. увеличится
Б. период обращения	2. уменьшится
В. кинетическая энергия	3. не изменится

№ 13 решить задачу (3 балла)

13. С какой скоростью вылетает α -частица из радиоактивного ядра, если она, попадая в однородное магнитное поле индукцией 2 Тл перпендикулярно его силовым линиям, движется по дуге окружности радиусом 1 м? (Масса α -частицы $6,7 \cdot 10^{-27}$ кг, её заряд равен $3,2 \cdot 10^{-19}$ Кл)

1-6 баллов	7-12 баллов	13-14	15-16 баллов
2	3	4	5

Контрольная работа № 1 по теме «Магнитное поле. Электромагнитная индукция»

I вариант	
№№ 1- 11 выбрать один правильный ответ (1 балл)	
<p>1. Вокруг движущегося электрического заряда существует...</p> <p>А. Только магнитное поле. Б. Только электрическое поле. В. Электрическое и магнитное поля. Г. Никакого поля не существует.</p>	
<p>2. На каком из рисунков правильно показано направление индукции магнитного поля, созданного прямым проводником с током.</p> <p>А. рис. А Б. рис. Б В. рис. В</p>	
<p>3. Определите полюсы катушки с током.</p> <p>А. север вверху Б. север внизу В. север справа Г. север слева</p>	
<p>4. Как направлена сила, действующая на проводник с током в магнитном поле.</p> <p>А. вверх Б. влево В. сила равна нулю Г. вправо</p>	
<p>5. Прямолинейный проводник с током помещён в однородное магнитное поле перпендикулярно линиям индукции. Как изменится сила Ампера, действующая на проводник, если его длину уменьшить в 2 раза?</p> <p>А. увеличится в 4 раза Б. увеличится в 2 раза В. уменьшится в 4 раза Г. уменьшится в 2 раза</p>	
<p>6. Прямолинейный проводник длиной 5 см находится в однородном магнитном поле с индукцией 5 Тл и расположен под углом 30° к вектору магнитной индукции. Чему равна сила, действующая на проводник со стороны магнитного поля, если сила тока в проводнике 2 А?</p> <p>А. 0,25 Н Б. 0,5 Н В. 1,5 Н Г. 25 Н</p>	
<p>7. Частица влетает в магнитное поле. Определите направление силы Лоренца, действующей на протон.</p> <p>А. вверх Б. вниз В. к нам Г. от нас</p>	
<p>8. Магнит выдвигают из алюминиевого кольца так, как показано на рисунке. Направление тока в кольце указано стрелкой. Каким полюсом магнит выдвигают из кольца?</p> <p>А. положительным Б. отрицательным В. северным Г. южным</p>	
<p>9. За 5 мс в соленоиде, содержащем 100 витков провода, магнитный поток равномерно убывает от 8 до 4 мВб. Найдите ЭДС индукции в рамке.</p> <p>А. 125 В Б. 12,5 В В. 8 В Г. 80 В</p>	
<p>10. На рисунке показано изменение силы тока в катушке индуктивности от времени. Модуль ЭДС самоиндукции принимает равные значения в промежутках времени</p> <p>А. 0-1 с и 1-3 с Б. 3-4 с и 4-7 с В. 1-3 с и 4-7 с Г. 0-1 с и 3-4 с</p>	

11. Сила тока в катушке индуктивностью 0,25 Гн изменяется с течением времени, как показано на графике. Определите ЭДС самоиндукции, которая возникает в катушке.
 А. 0,25 В Б. 2,5 В В. 1 В Г. 25 В

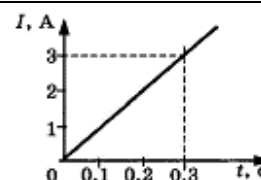

№ 12 установите соответствие (2 балла)

12. Частица массой m , несущая заряд q , движется в однородном магнитном поле с индукцией B по окружности радиуса R со скоростью v . Что произойдёт с радиусом орбиты, периодом обращения и импульсом частицы при уменьшении индукции магнитного поля?

Физическая величина	Ее изменение
А. радиус орбиты	1. увеличится
Б. период обращения	2. уменьшится
В. импульс частицы	3. не изменится

№ 13 решить задачу (3 балла)

13. Какой должна быть индукция однородного магнитного поля, чтобы движущийся со скоростью 200 км/с протон описал в этом поле окружность радиусом 20 см?

1-6 баллов	7-12 баллов	13-14	15-16 баллов
2	3	4	5

Контрольная работа № 2 составлена в соответствии с рабочей программой по физике для 11 класса, для реализации которой используется УМК «Мякишев Г.Я.».

Контрольная работа составлена в формате:

- **тестовая часть** (№№1-11).

Задания с выбором одного правильного ответа содержат формулировку задания и варианты ответов к нему. Среди приведенных вариантов ответов один является правильным. В процессе выполнения задания необходимо выбрать правильный ответ.

Каждое из заданий оценивается в 1 балл.

- **задание на установление соответствия** (№12).

Характеристики нужно расположить в определенной последовательности в соответствии с обусловленным требованием. Задание на последовательность считается выполненным, если правильно указана последовательность всех ответов. Каждое из заданий оценивается в 2 балла;

- **задача** (№13).

Необходимо кратко записать условие задачи, физические величины в СИ, решение задачи, отображающее основные шаги решения в виде формул без развернутых объяснений, проверить единицы измерения искомой величины, вычислить ее значение и записать ответ.

Задача оценивается так:

- если ученик записал условие задачи в сокращенном виде- 0,5 балла;
- перевел единицы физических величин в СИ- 0,5 балла;
- сделал рисунок, записал основные формулы в векторном виде, спроектировал векторные величины и записал формулы в модульном виде- 1 балл;
- выполнил проверку единиц измерения искомой величины (0,5 балла);
- правильно выполнил математическое вычисление значения искомой величины и записал ответ (0,5 балла).

Критерии оценивания:

оценка «3»: от 8 баллов до 12 баллов

*(8 баллов- 2/3 тестовой части);

оценка «4»: от 13 баллов (выполнена тестовая часть + одно из заданий на установление последовательности или решена задача);

оценка «5»: от 17 баллов.

№	Содержание	Баллы	Ответы	
			I вариант	II вариант
1.	Знание понятия колебательный контур	1		
2.	Понимание формулы Томсона	1		
3.	Знание физических величин гармонических колебаний	1		
4.	Понимание уравнения гармонических колебаний	1		
5.	Умение по графику зависимости заряда от времени определять период колебаний	1		
6.	Знание уравнения гармонических колебаний ЭДС	1		
7.	Знание законов соединения конденсаторов	1		
8.	Умение определять энергию колебательного контура	1		
9.	Умение определять действующее значение	1		

	силы тока			
10.	Знание формулы КПД трансформатора	1		
11.	Умение применять формулу Томсона	1		
12.	Понимание шкалы электромагнитных волн	2		
13.	Умение решать задачи	3		
	Итого	16б.		

Перевод баллов в отметки

1-6 баллов	7-12 баллов	13-14	15-16 баллов
2	3	4	5

1 вариант**№№ 1- 11 выбрать правильный ответ (1 балл)**

1. В состав колебательного контура входят...

- А. конденсатор и резистор Б. конденсатор и катушка
В. катушка и резистор Г. трансформатор и резистор

2. Колебательный контур состоит из конденсатора ёмкостью C и катушки индуктивностью L . Период электромагнитных колебаний в этом контуре, если и ёмкость конденсатора, и индуктивность катушки увеличить в 4 раза...

- А. не изменится Б. увеличится в 16 раз
В. уменьшится в 4 раза Г. увеличится в 4 раза

3. В уравнении гармонического колебания $u = U_m \sin(\omega t + \varphi_0)$ величина U_m называется

- А. фазой Б. начальной фазой
В. амплитудой напряжения Г. циклической частотой

4. Значение силы тока задано уравнением $i = 0,28 \sin 50 \pi t$, где все величины выражены в СИ. Значения амплитуды силы тока и частоты ее изменения равны...

- А. 0,28 А; 50 Гц Б. 0,28 А; 25 Гц
В. 50 А; 0,28 Гц Г. 50 А; 0,14 Гц

5. На рисунке показан график зависимости заряда от времени. Период колебаний заряда равен

- А. 2 мкс Б. 6 мкс
В. 4 мкс Г. 8 мкс

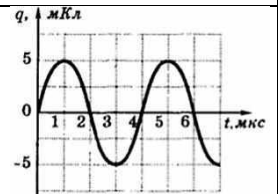

6. На рисунке показан график зависимости ЭДС от времени. Уравнение ЭДС имеет вид

- А. $e = 90 \sin 5\pi t$ Б. $e = 90 \cos 5\pi t$
В. $e = 90 \sin 10\pi t$ Г. $e = 90 \cos 10\pi t$

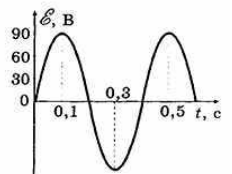

7. В наборе радиодеталей для изготовления простого колебательного контура имеются две катушки с индуктивностями $L_1 = 1$ мкГн и $L_2 = 2$ мкГн, а также два конденсатора, ёмкости которых $C_1 = 3$ пФ и $C_2 = 4$ пФ. Частота собственных колебаний контура будет наибольшей при выборе двух элементов...

- А. L_1 и C_1 Б. L_1 и C_2 В. L_2 и C_1 Г. L_2 и C_2

8. Уравнение $i = 10^{-4} (\cos \omega t + \frac{\pi}{2})$ выражает зависимость силы тока от времени в колебательном контуре. В некоторый момент времени $i = 10^{-4}$ А, при этом энергия...

- А. в конденсаторе и катушке максимальны
Б. в конденсаторе максимальна, в катушке минимальна
В. в конденсаторе минимальна, в катушке максимальна
Г. в конденсаторе и катушке минимальны

9. Амплитуда гармонических колебаний силы тока равна 10 А. Действующее значение силы тока равно...

- А. $\frac{10}{\sqrt{2}}$ А Б. $10\sqrt{2}$ А В. 10 А Г. 5 А

10. Сила тока в первичной обмотке трансформатора 0,5 А, напряжение на её концах 220 В. Сила тока во вторичной обмотке 11 А, напряжение на её концах 9,5 В. Определите КПД трансформатора.

- А. 105 % Б. 95 % В. 85 % Г. 80 %

11. Период колебаний в колебательном контуре, состоящем из конденсатора ёмкостью 20 мкФ и катушки индуктивностью 0,05 Гн равен...

- А. 6,28 с Б. 6,28 мс В. 6,28 мкс Г. 0,628 с

№ 12 установить соответствие (2 балла)

12. Установите соответствие диапазонов шкалы электромагнитных волн из левого столбца таблицы с их свойствами в правом столбце.

Излучение	Свойства
А. инфракрасное	1. наименьшая длина волны из перечисленных
Б. видимое	2. используется в приборах ночного видения
В. рентгеновское	3. обеспечивает загар кожи
	4. обеспечивает фотосинтез

№ 13 решить задачу (3 балла)

13. Колебательный контур радиоприёмника содержит конденсатор, ёмкость которого 10 нФ. Какой должна быть индуктивность контура, чтобы обеспечить приём волны длиной 300 м?

1-6 баллов	7-12 баллов	13-14 баллов	15-16 баллов
2	3	4	5

12. Установите соответствие диапазонов шкалы электромагнитных волн из левого столбца таблицы с их свойствами в правом столбце.

Излучение	Свойства
А. радиоволны	1. наибольшая частота волны из перечисленных
Б. ультрафиолетовое	2. возникает при резком торможении электронов
В. видимое	3. используются в телевидении
	4. обеспечивает фотосинтез

№ 13 решить задачу (3 балла)

13. Какую емкость должен иметь конденсатор, чтобы колебательный контур радиоприемника, состоящий из этого конденсатора и катушки индуктивностью 10мГн, был настроен на волну длиной 1000 м?

1-6 баллов	7-12 баллов	13-14 баллов	15-16 баллов
2	3	4	5

Контрольная работа № 3 составлена в соответствии с рабочей программой по физике для 11 класса, для реализации которой используется УМК «Мякишев Г.Я.».

Контрольная работа составлена в формате:

- **тестовая часть** (№№1-11).

Задания с выбором одного правильного ответа содержат формулировку задания и варианты ответов к нему. Среди приведенных вариантов ответов один является правильным. В процессе выполнения задания необходимо выбрать правильный ответ.

Каждое из заданий оценивается в 1 балл.

- **задание на установление соответствия** (№12).

Характеристики нужно расположить в определенной последовательности в соответствии с обусловленным требованием. Задание на последовательность считается выполненным, если правильно указана последовательность всех ответов. Каждое из заданий оценивается в 2 балла;

- **задача** (№13).

Необходимо кратко записать условие задачи, физические величины в СИ, решение задачи, отображающее основные шаги решения в виде формул без развернутых объяснений, проверить единицы измерения искомой величины, вычислить ее значение и записать ответ.

Задача оценивается так:

- если ученик записал условие задачи в сокращенном виде- 0,5 балла;
- перевел единицы физических величин в СИ- 0,5 балла;
- сделал рисунок, записал основные формулы в векторном виде, спроектировал векторные величины и записал формулы в модульном виде- 1 балл;
- выполнил проверку единиц измерения искомой величины (0,5 балла);
- правильно выполнил математическое вычисление значения искомой величины и записал ответ (0,5 балла).

Критерии оценивания:

оценка «3»: от 8 баллов до 12 баллов

*(8 баллов- 2/3 тестовой части);

оценка «4»: от 13 баллов (выполнена тестовая часть + одно из заданий на установление последовательности или решена задача);

оценка «5»: от 15 баллов.

№	Содержание	Баллы	Ответы	
			I вариант	II вариант
1.	Понимание закона отражения света.	1		
2.	Понимание особенности изображения в зеркале	1		
3.	Понимание особенности изображения в зеркале	1		
4.	Понимание закона преломления света.	1		
5.	Умение применять закон преломления света	1		
6.	Понимание явления полного внутреннего отражения	1		
7.	Умение применять явление полного внутреннего отражения	1		
8.	Умение строить изображение в линзе	1		
9.	Знание характеристик линзы	1		
10.	Знание формул и умение их применять	1		
11.	Понимание явления интерференции	1		

12.	Умение решать задачи	2		
13.	Умение решать задачи	3		
	Итого	166.		

Перевод баллов в отметки

1-6 баллов	7-12 баллов	13-14	15-16 баллов
2	3	4	5

Контрольная работа № 3 по теме «Световые волны»

I вариант	
№№ 1- 11 выбрать один правильный ответ (1 балл)	
1. Луч света падает на плоское зеркало. Угол отражения равен 24° . Угол между падающим лучом и зеркалом	
A. 12° B. 102° B. 24° Г. 66°	
2. На рисунке изображен предмет MN и плоское зеркало. Выберите верное отражение этого предмета в зеркале.	
A. 1 B. 2 B. 3 Г. 4	
3. Расстояние от плоского зеркала до предмета равно 10 см. Расстояние от этого предмета до его изображения в зеркале равно...	
A. 5 см B. 10 см B. 20 см Г. 30 см	
4. Луч света падает на поверхность воды. На каком из рисунков правильно показан ход преломленного луча?	
A. 1 B. 2.	
5. На рисунке изображено преломление луча света на границе двух сред. Какая среда оптически более плотная?	
A. первая B. вторая	
6. Световой луч переходит из одной прозрачной среды в другую. Можно ли, увеличивая угол падения, наблюдать явление полного внутреннего отражения?	
A. можно B. нельзя	
7. Синус предельного угла полного внутреннего отражения на границе стекло-воздух равен $\frac{8}{13}$. Абсолютный показатель преломления стекла...	
A. 1,63 B. 1,5 B. 1,25 Г. 0,62	

Контрольная работа № 3 по теме «Световые волны»

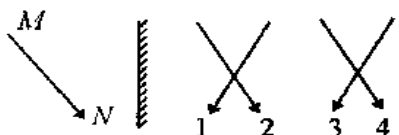
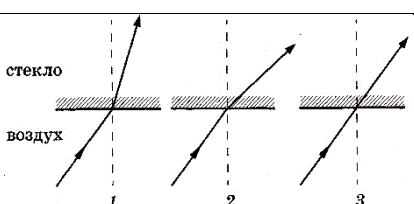
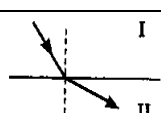
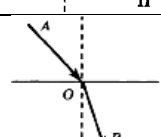
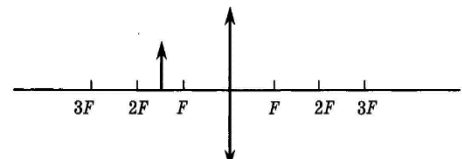
II вариант	
№№ 1- 11 выбрать один правильный ответ (1 балл)	
1. Луч света падает на плоское зеркало. Угол падения равен 30° . Угол между падающим и отраженным лучами равен А. 40° Б. 50° В. 60° Г. 110°	
2. На рисунке изображены предмет MN и плоское зеркало. Выберите верное отражение этого предмета в зеркале. А. 1 Б. 2 В. 3 Г. 4	
3. Человек, стоявший прямо перед зеркалом, приблизился к нему на 20 см. На сколько он приблизился к своему изображению? А. 20 см. Б. 10 см. В. 40 см. Г. Расстояние не изменилось.	
4. Лучи света падают из воздуха на поверхность стекла. На каком из рисунков правильно показан ход лучей? А. 1 Б. 2 В. 3	
5. На рисунке изображено преломление луча света на границе двух сред. Какая среда оптически более плотная? А. первая Б. вторая	
6. Световой луч переходит из одной прозрачной среды в другую. Можно ли, увеличивая угол падения, наблюдать явление полного внутреннего отражения? А. можно Б. нельзя	
7. Луч света падает на границу раздела двух сред под углом 45° и преломляется под углом 30° . Относительный показатель преломления второй среды относительно первой... А. $\sqrt{2}$ Б. $\frac{\sqrt{2}}{2}$ В. $\frac{1}{2}$ Г. 2	
8. Если предмет находится между фокусом и двойным фокусом собирающей линзы, то его изображение будет А. Действительным, перевёрнутым и увеличенным Б. Действительным, прямым и увеличенным В. Мнимым, перевёрнутым и уменьшенным Г. Действительным, перевёрнутым и уменьшенным	
9. Оптическая сила линзы 5 дптр. Это означает... А. линза собирающая с фокусным расстоянием 2 м Б. линза собирающая с фокусным расстоянием 20 см В. линза рассеивающая с фокусным расстоянием 2 м Г. линза рассеивающая с фокусным расстоянием 20 см	
10. Предмет находится от собирающей линзы на расстоянии 4 м, а изображение, даваемое этой линзой, на расстоянии 6 м. Чему равно фокусное расстояние линзы? А. 2 м. Б. 1,5 м. В. 2,4 м. Г. 4 м.	
11. Какое оптическое явление объясняет появление радужной полоски после прохождения узкого луча белого света через стеклянную треугольную призму? А. Дисперсия Б. Интерференция В. Дифракция Г. Поляризация	

№ 12 решить задачу (2 балла)

12. На каком расстоянии от собирающей линзы, фокусное расстояние которой 60 см, надо поместить предмет, чтобы его действительное изображение получилось уменьшенным в 2 раза?

№ 13 решить задачу (3 балла)

13. Смещение луча света, вызываемое прохождением через стеклянную плоскопараллельную пластинку, равно 3 см. Какова толщина пластинки, если угол падения луча на пластинку равен 60° , а показатель преломления стекла 1,5.

1-6 баллов	7-12 баллов	13-14 баллов	-16 баллов
2	3	4	5

Контрольная работа № 4 «Световые кванты. Физика атомного ядра»

Контрольная работа № 4 составлена в соответствии с рабочей программой по физике для 11 класса, для реализации которой используется УМК «Мякишев Г.Я.».

Контрольная работа составлена в формате:

- **тестовая часть (№№1-13).**

Задания с выбором одного правильного ответа содержат формулировку задания и варианты ответов к нему. Среди приведенных вариантов ответов один является правильным. В процессе выполнения задания необходимо выбрать правильный ответ.

Каждое из заданий оценивается в 1 балл.

- **задание на установление соответствия (№14).**

Характеристики нужно расположить в определенной последовательности в соответствии с обусловленным требованием. Задание на последовательность считается выполненным, если правильно указана последовательность всех ответов. Каждое из заданий оценивается в 2 балла;

- **задача (№№15-17).**

Необходимо кратко записать условие задачи, физические величины в СИ, решение задачи, отображающее основные шаги решения в виде формул без развернутых объяснений, проверить единицы измерения искомой величины, вычислить ее значение и записать ответ.

Задача оценивается так:

- если записано условие, отсутствуют пояснения решения, записаны формулы, не записан перевод единиц измерения в СИ, содержится вычислительная ошибка, не искажающая грубо результат, записан ответ – 1 балл;
- если полностью записано условие, содержатся пояснения решения, записаны формулы, записан перевод единиц измерения в СИ, вычисления выполнены, верно, записан подробный ответ- 2 балла.

Критерии оценивания:

оценка «3»: от 9 баллов до 16 баллов

*(8 баллов- 2/3 тестовой части);

оценка «4»: от 17 баллов (выполнена тестовая часть + одно из заданий на установление последовательности или решена задача);

оценка «5»: от 20 баллов.

№	Содержание	Баллы	Ответы	
			I вариант	II вариант
1.	Знание волновых и корпускулярных свойств света	1		
2.	Понимание фотоэффекта	1		
3.	Знание условий протекания фотоэффекта	1		
4.	Понимание опыта Резерфорда	1		
5.	Понимание радиоактивности	1		
6.	Умение определять количество электронов	1		
7.	Умение определять состав ядра атома	1		
8.	Умение определять состав атома	1		
9.	Понимание постулатов Бора	1		
10.	Понимание правила смещения	1		
11.	Понимание правила смещения	1		
12.	Понимание дефекта массы ядра	2		
13.	Понимание ядерных реакций	3		

14.	Умение применять правило смещения			
15.	Умение решать задачи			
16.	Умение решать задачи			
17.	Умение решать задачи			
	Итого	166.		

Перевод баллов в отметки

1 – 8 баллов	9 - 16 баллов	17 – 19 баллов	20 – 21 баллов
2	3	4	5

Контрольная работа № 4 «Световые кванты. Физика атомного ядра»

I вариант

1. Волновые свойства света проявляются при ...

- А. фотоэффекте Б. поглощении света атомом
В. дифракции света Г. излучении света

2. При освещении металла зеленым светом фотоэффект возникает, а при освещении желтым не возникает.

- А. при освещении синим светом возникает фотоэффект
Б. при освещении оранжевым светом возникает фотоэффект
В. при освещении красным светом возникает фотоэффект
Г. при освещении фиолетовым светом фотоэффект не возникает

3. Возможен ли фотоэффект в серебре под действием фотонов с энергией $4,8 \cdot 10^{-19}$ Дж.

- А. Да. Б. Нет.

4. Современная модель атома обоснована опытами...

- А. по рассеянию α -частиц. Б. по электризации.
В. по сжимаемости жидкости. Г. по тепловому расширению.

5. Альфа-излучение - это...

- А. поток ядер гелия. Б. поток протонов.
В. поток электронов. Г. электромагнитные волны большой частоты.

6. В ядре нейтрального атома содержится 7 протонов и 8 нейтронов.

В электронной оболочке содержится...

- А. 1 электрон. Б. 7 электронов.
В. 8 электронов. Г. 15 электронов.

7. В ядре атома $^{214}\text{Pb}_{82}$ содержится...

- А. 82 протона, 214 нейтрона. Б. 82 протона, 132 нейтрона.
В. 132 протона, 82 нейтрона. Г. 214 протона, 82 нейтрона.

8. Атому $^{16}\text{O}_8$ соответствует схема...

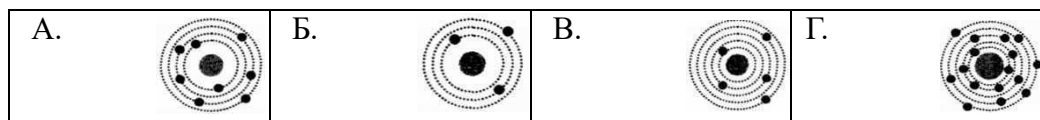

9. Не соответствуют смыслу постулатов Бора утверждения...

1. В атоме электроны движутся по круговым орбитам и излучают при этом электромагнитные волны.
2. Атом может находиться только в одном из стационарных состояний, в стационарных состояниях.
3. При переходе из одного стационарного состояния в другое атом поглощает или излучает квант энергии.

- А. 1. Б. 2.
В. 3. Г. 2, 3.

10. Элемент испытал альфа-распад. Зарядовое число ядра...

- А. уменьшается на 4 единицы. Б. уменьшается на 2 единицы.
В. увеличивается на 2 единицы. Г. не изменяется.

11. Элемент испытал бета-распад. Массовое число ядра...

- А. уменьшается на 1 единицу.
Б. уменьшается на 2 единицы.
В. увеличивается на 1 единицу.
Г. не изменяется.

12. Дефект массы наблюдается...

- А. у всех атомных ядер. Б. только у радиоактивных ядер.
В. только у стабильных ядер. Г. только у ядер урана.

13. Укажите второй продукт ядерной реакции $^{14}\text{N}_7 + ^4\text{He}_2 \rightarrow ^{17}\text{O}_8 + ?$

- А. протон. Б. нейтрон.

В. электрон. Г. альфа- частица.

№ 14 установить соответствие (2 балла)

14. Установите соответствие между ядром радиоактивного элемента и протонным числом ядра, которое образуется при β -распаде указанного радиоактивного элемента.

Радиоактивный элемент

А. $^{226}\text{Ra}_{88}$

Б. $^{238}\text{U}_{92}$

В. $^{235}\text{Th}_{90}$

Г. $^{239}\text{Pa}_{91}$

№ 15 - 17 решить задачу (2 балла)

15. Определите энергию связи ядра атома $^6\text{Li}_3$.

16. Провести энергетический расчет ядерной реакции

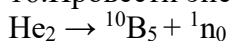

17. Найдите скорость фотоэлектронов, вылетевших из цинка, при освещении его ультрафиолетовым светом.

1 – 8 баллов	9 - 16 баллов	17 – 19 баллов	20 – 21 баллов
2	3	4	5

Контрольная работа № 4 «Световые кванты. Физика атомного ядра»

II вариант

№№ 1- 11 выбрать один правильный ответ (1 балл)

1. Корпускулярные свойства света проявляются при ...

А. интерференции света

Б. дифракции света

В. дисперсии света

Г. фотоэффекте

2. Выберите правильное утверждение: энергия фотона...
 А. инфракрасного излучения больше, чем видимого света
 Б. ультракороткого излучения больше, чем видимого света
 В. видимого света больше, чем рентгеновского
 Г. инфракрасного излучения больше, чем рентгеновского

3. Возможен ли фотоэффект в платине под действием фотонов с энергией $4,8 \cdot 10^{-19}$ Дж.
 А. Да. Б. Нет.



4. На основе опытов по рассеянию α -частиц Резерфорд
 А. предложил планетарную модель атома. Б. открыл новый химический элемент.
 В. открыл нейтрон. Г. измерил заряд α -частицы

5. Бета-излучение- это...
 А. поток ядер гелия. Б. поток протонов.
 В. поток электронов. Г. электромагнитные волны большой частоты.

6. В ядре нейтрального атома содержится 3 протона и 4 нейтрона.
 В электронной оболочке содержится...
 А. 1 электрон. Б. 3 электрона.
 В. 4 электрона. Г. 7 электронов.

7. В ядре атома $^{238}\text{U}_{92}$ содержится...
 А. 92 протона, 238 нейтрона. Б. 146 протона, 92 нейтрона.
 В. 92 протона, 146 нейтрона. Г. 238 протона, 92 нейтрона.

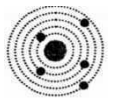
8. Атому $^{13}\text{B}_5$ соответствует схема...

А.	Б.	В.	Г.
			

9. Соответствуют смыслу постулатов Бора утверждения...
 1. В атоме электроны движутся по круговым орбитам и излучают при этом электромагнитные волны.
 2. Атом может находиться только в одном из стационарных состояний, в стационарных состояниях атом энергию не излучает.
 3. При переходе из одного стационарного состояния в другое атом поглощает или излучает квант электромагнитного излучения.
 А. 1. Б. 2.
 В. 3. Г. 2, 3.

10. Элемент испытал бета- распад. Зарядовое число ядра...
 А. уменьшается на 1 единицу.
 Б. уменьшается на 2 единицы.
 В. увеличивается на 1 единицу.
 Г. не изменяется.

11. Элемент испытал альфа- распад. Массовое число ядра...
 А. уменьшается на 4 единицы.
 Б. уменьшается на 2 единицы.
 В. увеличивается на 2 единицы.
 Г. не изменяется.

12. Для массы ядра выполняется...
 А. $m_{\text{я}} < Zm_{\text{p}} + Nm_{\text{n}}$ Б. $m_{\text{я}} > Zm_{\text{p}} + Nm_{\text{n}}$
 В. $m_{\text{я}} = Zm_{\text{p}} + Nm_{\text{n}}$ Г. $m_{\text{я}} = Zm_{\text{p}} - Nm_{\text{n}}$

13. Укажите второй продукт ядерной реакции $^2\text{H}_1 + ^3\text{H}_1 \rightarrow ^4\text{He}_2 + ?$
 А. протон. Б. нейтрон.
 В. электрон. Г. альфа- частица.

№ 14 установить соответствие (2 балла)

14. Установите соответствие между ядром радиоактивного элемента и протонным числом

ядра, которое образовалось бы в результате
 α -распада указанного радиоактивного элемента.

Радиоактивный элемент	Заряд ядра
А. $^{226}\text{Ra}_{88}$	1. 89.
Б. $^{238}\text{U}_{92}$	2. 88.
В. $^{235}\text{Th}_{90}$	3. 90.
Г. $^{239}\text{Pa}_{91}$	4. 86.
	5. 82.

№ 15 - 17 решить задачу (2 балла)

15. Определите энергию связи ядра атома $^7\text{Li}_3$.

16. Провести энергетический расчет ядерной реакции
 $^6\text{Li}_3 + ^2\text{H}_1 \rightarrow 2\ ^4\text{He}_2$

17. Какой должна быть длина волны ультрафиолетового света, падающего на поверхность цинка, чтобы скорость вылетающих фотоэлектронов составляла 1000 км/с?

1 – 8 баллов	9 - 16 баллов	17 – 19 баллов	20 – 21 баллов
2	3	4	5

**ФОНД ОЦЕНОЧНЫХ СРЕДСТВ
ПО УЧЕБНОМУ ПРЕДМЕТУ «ХИМИЯ»
10-11 КЛАССЫ**

Паспорт фонда оценочных средств

10 класс

№	Тема работы	Наименование оценочного средства	Представление оценочного средства в фонде
1 ПОЛУГОДИЕ Раздел: «Строение и классификация органических веществ»			
1	Строение и классификация органических веществ	Контрольная работа №1 по теме «Строение и классификация органических веществ»	Химия. 10 класс : контрольные и проверочные работы к учебнику О.С.Габриеляна «Химия. 10 класс. профильный уровень» / О.С.Габриелян и др.-3-е изд., стереотип.- М. : Дрофа,2021.- 253.(с.4-12)
Раздел: «Углеводороды»			
2	Углеводороды	Контрольная работа № 2 по теме «Углеводороды»	Химия. 10 класс : контрольные и проверочные работы к учебнику О.С.Габриеляна «Химия. 10 класс. профильный уровень» / О.С.Габриелян и др.-3-е изд., стереотип.- М. : Дрофа,2021.- 253.(с.20-26)
2 ПОЛУГОДИЕ Раздел: «Спирты и фенолы. Альдегиды и кетоны»			
3	Спирты, фенолы и карбонильные соединения	Контрольная работа № 3 по теме «Спирты, фенолы и карбонильные соединения».	Химия. 10 класс : контрольные и проверочные работы к учебнику О.С.Габриеляна «Химия. 10 класс. профильный уровень» / О.С.Габриелян и др.-3-е изд., стереотип.- М. : Дрофа,2021.- 253.(с.32-47)
4	Карбоновые кислоты, сложные эфиры, жиры	Контрольная работа № 4 по теме : «Карбоновые кислоты, сложные эфиры и жиры»	Химия. 10 класс : контрольные и проверочные работы к учебнику О.С.Габриеляна «Химия. 10 класс. профильный уровень» / О.С.Габриелян и др.-3-е изд., стереотип.- М. : Дрофа,2021.- 253.(с.47-55)
Раздел: «Азотсодержащие органические вещества»			
5	Азотсодержащие органические вещества	Контрольная работа № 5 по теме: «Азотсодержащие органические соединения»	Химия. 10 класс : контрольные и проверочные работы к учебнику О.С.Габриеляна «Химия. 10 класс. профильный уровень» / О.С.Габриелян и др.-3-е изд., стереотип.- М. : Дрофа,2021.- 253.(с.55-62)

11 класс

№	Тема работы	Наименование оценочного средства	Представление оценочного средства в фонде
1 ПОЛУГОДИЕ Раздел: «Строение атома»			
1	Периодический закон. Периодическая система. Строение атома	Контрольная работа №1 по теме «Периодический закон. Периодическая система. Строение атома»	Химия. 11 класс: контрольные и проверочные работы к учебнику О.С.Габриеляна «Химия.11 класс.» / О.С. Габриелян и др.-3-е изд. ,стереотип.- М.:Просвещение, 2021.-220.
Раздел: «Строение вещества»			
2	Строение вещества. Дисперсные системы и растворы	Контрольная работа № 2 по теме «Строение вещества. Дисперсные системы и растворы.»	Химия. 11 класс: контрольные и проверочные работы к учебнику О.С.Габриеляна «Химия.11 класс.» / О.С. Габриелян и др.-3-е изд. ,стереотип.- М.:Просвещение, 2021.-220.
2 четверть Раздел: «Химические реакции»			
3	Химические реакции	Контрольная работа №3 по теме «химические реакции»	Химия. 11 класс: контрольные и проверочные работы к учебнику О.С.Габриеляна «Химия.11 класс.» / О.С. Габриелян и др.-3-е изд. стереотип.- М.:Просвещение, 2021.-220.
2 ПОЛУГОДИЕ Раздел: «Вещества и их свойства»			
4	Вещества и их свойства	Контрольная работа №4 по теме «Вещества и их свойства»	Химия. 11 класс: контрольные и проверочные работы к учебнику О.С.Габриеляна «Химия.11 класс.» / О.С. Габриелян и др.-3-е изд. ,стереотип.- М.:Просвещение, 2021.-220.

Вариант 1

1. Одноосновная бескислородная кислота

А) H_2S Б) H_2CO_3 В) HF Г) HNO_3

2. Сумма коэффициентов в полном ионном уравнении $\text{BaCl}_2 + \text{H}_2\text{SO}_4 =$

А) 11 Б) 10 В) 7 Г) 9

3. Коэффициенты перед AlCl_3 и NH_4Cl в уравнении реакции $\text{NH}_4\text{NO}_3 + \text{AlCl}_3 = \text{Al}(\text{NO}_3)_3 + \text{NH}_4\text{Cl}$ соответственно равны...

А) 1 и 2 Б) 1 и 3 В) 3 и 1 Г) 2 и 1

4. Элементы только побочных подгрупп находятся в ряду

А) Sc, Mo, W Б) Ta, Ca, Mn В) As, Br, Cr Г) Sb, Co, Ge

5. Металлические свойства убывают в ряду

А) Ge, Sn, Pb Б) Sr, Y, Mo В) Tc, Nb, Sr Г) K, Rb, Cs

6. Самый активный неметалл

А) At Б) F В) B Г) Si

7. Максимальная валентность атома Se равна

А) 2 Б) 4 В) 8 Г) 6

8. Относительная молекулярная масса K_2S

А) 71 Б) 110 ат. ед. м. В) 110 Г) 71 ат. ед. м.

9. Электронное строение атома калия соответствует выражению

А) $1s^2 2s^2 2p^6 3s^2 3p^6 4s^1$ Б) $1s^2 2s^2 2p^6 3s^2 3p^6 3d^1$

В) $1s^2 2s^2 2p^6 3s^2 3p^7$ Г) $1s^2 2s^2 2p^6 3s^2 3p^6 4s^2$

10. Количество элементов в 5 периоде

А) 18 Б) 32 В) 8 Г) 24

11. Максимальное число электронов на p-орбиталях:

А) 2; Б) 6; В) 10; Г) 14.

12. Число нейтронов в атоме цинка равно:

А) 65; Б) 22; В) 30; Г) 35.

13. В периоде слева направо уменьшается

А) число уровней Б) число валентных электронов

В) радиус атома Г) активность неметаллов

14. Степень окисления атома углерода в соединении $\text{Ca}(\text{ClO}_2)_2$ равна

А) -4 Б) -3 В) +4 Г) +3

15. Сумма коэффициентов в полном ионном уравнении реакции взаимодействия хлорида кальция и нитрата серебра

А) 10 Б) 8 В) 14 Г) 12

16. Сокращённое ионное уравнение: $\text{Fe}^{2+} + 2\text{OH}^- = \text{Fe}(\text{OH})_2$ соответствует взаимодействию

А) $\text{FeCO}_3 + 2\text{NaOH}$ Б) $\text{Fe}(\text{NO}_3)_2 + 2\text{NaOH}$ С) $\text{FeSiO}_3 + \text{LiOH}$

Д) $\text{FeCl}_2 + \text{Cu}(\text{OH})_2$ Е) $\text{FeS} + 2\text{KOH}$

17. Изомером бутина-1 является вещество:

А) $\text{CH}_2=\text{CH}-\text{C}_2\text{H}_5$

- Б) $\text{CH}_3 - \text{CH} - \text{CH}_3$
 $\quad \quad \quad |$
 $\quad \quad \quad \text{CH}_3$
- В) $\text{HC} \equiv \text{C} - \text{C}_2\text{H}_5$
- Г) $\text{H}_2\text{C} = \text{CH} - \text{CH}_2 - \text{CH}_3$

18. При повышении давления химическое равновесие сместится в сторону исходных веществ в системе...

- А) $2\text{SO}_2 + \text{O}_2 \rightleftharpoons 2\text{SO}_3 + \text{Q}$
- Б) $\text{CH}_4 + \text{H}_2\text{O} \rightleftharpoons \text{CO} + 3\text{H}_2 - \text{Q}$
- В) $\text{CO} + 2\text{H}_2 \rightleftharpoons \text{CH}_3\text{OH} + \text{Q}$
- Г) $4\text{HCl} + \text{O}_2 \rightleftharpoons 2\text{H}_2\text{O} + \text{Cl}_2 + \text{Q}$

19. «Бесцветная жидкость с резким запахом, легче воды, хорошо растворим в воде, гигроскопичен, обладает бактерицидными свойствами» - данные свойства соответствуют:

- А) бензол Б) этиловый спирт В) сахароза Г) бензол

20. Название вещества

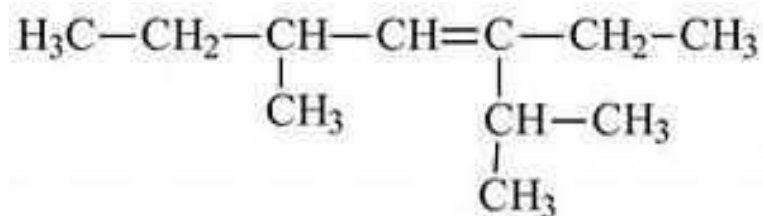

- а) 3 метил 5 пропил гептан б) 3 пропил 5 метил гептен 3
- в) 3 пропил 5 метил гептан г) 2, 5 диметил 3этил гептен 3

21. (Выбрать несколько вариантов ответа) С какими веществами взаимодействует HNO_3

- а) HCl б) Mg в) P_2O_5 г) Fe_2O_3

22. (Выбрать несколько вариантов ответа) Выбрать кислоты:

- А) MgCl_2 Б) $\text{Al}(\text{OH})_3$ В) H_3PO_4 Г) HF Д) NaOH Е) CO_2

23. (Выбрать несколько вариантов ответа) Прочитать текст.

Для изготовления активированного угля используют различные углеродсодержащие материалы органического происхождения: торф, каменноугольный кокс, древесный и коксовый угли. В результате получают вещество, обладающее высокими адсорбирующими и каталитическими свойствами. Именно большое количество пор обуславливает мощную впитывающую способность активированного угля, который используют для поглощения токсических веществ, газообразных соединений. Однако при этом уголь слабо поглощает такие соединения, как щелочи и кислоты. Использование активированного угля эффективно впервые 12 часов после отравления. При отравлении, в том числе тяжелом, активированный уголь нужно принимать еще до промывания желудка. Принимать уголь нужно в расчете 1 таблетка на 10 кг веса. Попадая в организм уголь, подобно губке, впитывает в себя вредные вещества и спустя некоторое время естественным путем выводится вместе с ними.

Выбрать истинные суждения, согласно тексту. (Ответов несколько)

- А) Активированный уголь делают из древесного угля
- Б) Лучше всего уголь использовать после промывания желудка
- В) Активированный уголь эффективен при любых отравлениях
- Г) Для подростка весом 60кг нужно выпить 3 таблетки угля
- Д) Для подростка весом 60кг нужно выпить 6 таблеток угля

- Е) Активированный уголь является адсорбентом
 Ж) Эффективнее использовать порошок угля чем таблетки

Часть В

1. Соотнести виды химической связи и формулу вещества

- 1) ковалентная полярная
 2) ионная
 А) NaCl Б) HCl В) Mg(OH)₂ Г) Cl₂ Д) NO₂

Ответ оформите в виде таблицы:

1	2

2. Соотнести название продукта и тип дисперсной системы:

- 1) суспензия
 2) порошок
 3) гель
 А) мука Б) компот В) цукаты Г) холодец

Ответ оформите в виде таблицы:

1	2	3

3. Соотнести формулы веществ и класс углеводородов. Ответ представить в виде таблицы.

Формулы

- А) C₄H₁₀
 Б) C₆H₁₂
 В) C₂H₆
 Г) C₄H₈
 Д) C₈H₁₆
 Е) C₅H₈

Класс углеводородов

- 1) Алканы
 2) Алкены
 3) Алкины

4. Соотнести формулу вещества и название класса углеводородов:

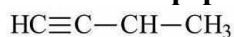

1)

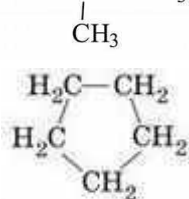

А) предельные углеводороды

2)

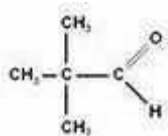

Б) циклопарафины

3)

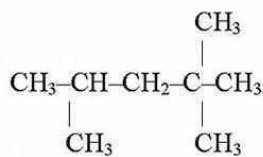

В) альдегиды

4)

Г) ацетиленовые углеводороды

Часть С

21. В 15%-ном раствор кислоты массой 300 г добавили 30г. Рассчитайте массовую долю серной кислоты в полученном растворе.

30. Записать два изомера и два гомолога для 2- метил пентана

31. Осуществить схему превращений:



Вариант 2

1. Двухосновная бескислородная кислота

A) HNO_3 Б) H_2SO_4 В) H_2S Г) HCl

2. Сумма коэффициентов в полном ионном уравнении $\text{CuSO}_4 + \text{NaOH} =$

A) 9 Б) 8 В) 10 Г) 12

3. Коэффициенты перед Na_2SO_4 и NaCl в уравнении реакции

$\text{Na}_2\text{SO}_4 + \text{KCl} = \text{K}_2\text{SO}_4 + \text{NaCl}$ соответственно равны...

A) 2 и 1 Б) 2 и 2 В) 1 и 2 Г) 1 и 1

4. Элементы только главных подгрупп находятся в ряду

A) P, Te, W Б) Sn, K, Al В) Ca, Sc, Ga Г) Ag, Cu, Na

5. Неметаллические свойства увеличиваются в ряду

A) As, Sb, Br Б) Sn, Sb, I В) Ti, Sc, Ca Г) Cu, Ag, Au

6. Самый активный металл

A) K Б) Ca В) Fe Г) Ba

7. Массовая доля магния в MgI_2

A) 18,5 % Б) 15,8 % В) 50 % Г) 63%

8. Максимальная валентность атома Ga равна

A) 5 Б) 2 В) 1 Г) 3

9. Относительная молекулярная масса Na_2O

A) 62 ат. ед. м. Б) 39 ат. ед. м. В) 62 Г) 39

10. Электронное строение атома серы соответствует выражению

A) $1s^2 2s^2 2p^6 3s^2 3p^5$ Б) $1s^2 2s^2 2p^6 3s^2 3p^6$

В) $1s^2 2s^2 2p^6 3s^2 3p^4$ Г) $1s^2 2s^2 2p^6 3s^1 3p^5$

11. Количество элементов в 6 периоде

A) 18 Б) 32 В) 24 Г) 8

12. Максимальное число электронов на четвертом энергетическом уровне:

A) 14; Б) 32; В) 26; Г) 18.

13. Число нейтронов в атоме марганца равно:

A) 25; Б) 29; В) 30; Г) 55.

14. В группе сверху вниз уменьшается

A) высшая степень окисления Б) число валентных электронов

В) радиус атома Г) активность неметаллов

15. Степень окисления атома углерода в соединении $\text{C}_2\text{H}_5\text{NH}_2$ равна

A) -2 Б) -4 В) +1 Г) +4

16. Сокращённое ионное уравнение: $\text{Cu}^{2+} + 2\text{OH}^- = \text{Cu}(\text{OH})_2$ соответствует взаимодействию

A) $\text{CuCO}_3 + 2\text{NaOH}$ Б) $\text{CuSiO}_3 + \text{LiOH}$

В) $\text{CuCl}_2 + \text{Fe}(\text{OH})_2$ Г) $\text{Cu}(\text{NO}_3)_2 + 2\text{NaOH}$

17. Изомером бутена-2 является вещество:

- А) $\text{CH}_3 - \text{CH}_2 - \text{CH}_2 - \text{CH}_3$ В) $\text{CH}_3 - \text{CH}_2 - \text{CH} = \text{CH}_2$
Б) $\begin{array}{c} \text{CH}_3 - \text{CH} - \text{CH}_3 \\ | \\ \text{CH}_3 \end{array}$ Г) $\begin{array}{c} \text{CH}_3 - \text{CH} - \text{CH} = \text{CH}_2 \\ | \\ \text{CH}_3 \end{array}$

18. Изменение давления практически не влияет на смещение химического равновесия в системе..

- А) $\text{N}_2 + 3\text{H}_2 \rightleftharpoons 2\text{NH}_3$
Б) $2\text{H}_2 + \text{O}_2 \rightleftharpoons 2\text{H}_2\text{O}$
В) $\text{H}_2 + \text{Cl}_2 \rightleftharpoons 2\text{HCl}$
Г) $\text{SO}_2 + \text{Cl}_2 \rightleftharpoons \text{SO}_2\text{Cl}_2$

19. «Бесцветный газ, легче воздуха, не имеет запаха, входит в состав природного газа» - данные свойства соответствуют:

- А) этилен Б) нефть В) глицерин Г) бензол

20. Название вещества

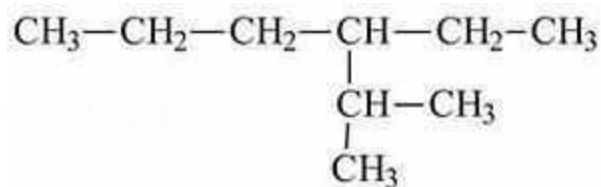

- а) 3 метил гексан б) 4 пропил гексан
в) 3 пропил гексан г) 2 метил 3 этил гексан

21. (Выбрать несколько вариантов ответа) С какими веществами взаимодействует Na_2O

- а) KOH б) HNO_3 в) KCl г) H_2O

22. (Выбрать несколько вариантов ответа) Выбрать соли.

- А) $\text{Ba}(\text{NO}_3)_2$ Б) Al_2O_3 В) P_2O_5 Г) $\text{Al}(\text{OH})_3$
Д) MgCl_2 Е) $\text{Fe}(\text{OH})_3$

23. (Выбрать несколько вариантов ответа) Прочитать текст.

Вода с большим содержанием солей называется жёсткой. Различают временную жёсткость, обусловленную гидрокарбонатами кальция и магния $\text{Ca}(\text{HCO}_3)_2$; $\text{Mg}(\text{HCO}_3)_2$, и постоянную жёсткость, вызванную присутствием других солей. Жёсткая вода при умывании сушит кожу, в ней плохо образуется пена при использовании мыла. Использование жёсткой воды вызывает появление осадка (накипи) на стенках котлов, в трубах и т. п. Устранить жесткость можно кипячением воды, в результате термически нестойкие гидрокарбонаты кальция и магния разлагаются с образованием накипи. Смягчение при помощи щелочей, замерзанием. Самый простой способ – воспользоваться пищевой содой из расчета четверть чайной ложки на стакан воды. Также для этих целей применяется нашатырный спирт, бура или поташ. Так вот, кальций, содержащийся в жесткой воде в избытке, соединяется с этими выделениями и закупоривает поры. Причем связь тут прямая: чем жестче вода, тем опасней закупорка. При этом под кожей образуются кристаллы кальция – та самая накипь, которая появляется в чайниках. В жесткой воде не мылится мыло, что увеличивает его расход. Кроме того, жесткость воды влияет на качество стирки и продолжительность работы бытовых приборов, в которых используется вода.

Выбрать истинные суждения, согласно тексту. (Ответов несколько)

- А) Недостаток кальция, в организме человека лучше восполнять жесткой водой богатой кальцием
 Б) Жесткая вода имеет много солей кальция и магния
 В) Устранить жесткость воды можно кипячением
 Г) Постоянная жесткость, вызвана присутствием солей магния и кальция.
 Д) Уксусная кислота смягчает жесткую воду.
 Е) Пить жесткую воду не рекомендуется.

Часть В

1. Соотнести виды химической связи и формулу вещества

- 1) ковалентная полярная
 2) ковалентная неполярная
 А) N_2 Б) NH_3 В) Na_2O Г) H_2 Д) H_2O

Ответ оформите в виде таблицы:

1	2

2. Соотнести название продукта и тип дисперсной системы:

- 1) эмульсия
 2) гель
 3) золь
 А) сливки Б) творог В) зефир Г) крахмал

Ответ оформите в виде таблицы:

1	2	3

3. Соотнести формулы веществ и класс углеводородов. Ответ представить в виде таблицы.

- | Формулы | Класс углеводородов |
|----------------|---------------------|
| А) C_2H_4 | 1) Предельные |
| Б) C_8H_{18} | 2) Этиленовые |
| В) C_3H_4 | 3) Ацетиленовые |
| Г) C_2H_2 | |
| Д) C_6H_{14} | |
| Е) C_7H_{14} | |

4. Соотнести формулу вещества и название класса углеводородов

- 1)
$$\begin{array}{ccccccc} & 1 & 2 & 3 & 4 & 5 & \\ & CH_3 & CH & CH & CH & CH_3 & \\ & | & & | & & & \\ & OH & & CH_3 & & & \end{array}$$
- А) предельные углеводороды
- 2)
$$\begin{array}{c} CH_3 \\ | \\ CH_3 - C - CH - CH_3 \\ | \quad | \\ H_3C \quad CH_3 \end{array}$$
- Б) ароматические углеводороды

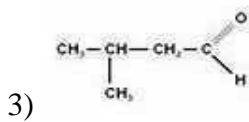

В) альдегиды

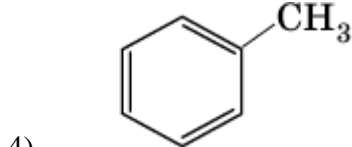

Г) спирты

Часть С

1. Какую массу оксида хрома (VI) следует добавить к 275 г 10%-го раствора хромовой кислоты, чтобы увеличить ее массовую долю в два раза?

2. Записать два изомера и два гомолога для гептана.

3. Осуществить схему превращений:

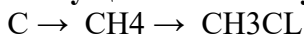

Вариант 3

1. Двухосновная кислородсодержащая кислота

A) H_2S Б) H_3PO_4 В) H_2CO_3 Г) HF

2. Сумма коэффициентов в полном ионном уравнении $Ba(NO_3)_2 + H_2SO_4 =$

A) 11 Б) 10 В) 12 Г) 9

3. Коэффициенты перед Na_2SO_4 и $NaCl$ в уравнении реакции

$Na_2SO_4 + BaCl_2 = BaSO_4 + NaCl$ соответственно равны...

A) 1 и 2 Б) 2 и 1 В) 2 и 2 Г) 1 и 1

4. Элементы только побочных подгрупп находятся в ряду

A) Sc, Ti, As Б) Zr, Na, In В) Co, Ag, Au Г) Fe, Os, I

5. Металлические свойства увеличиваются в ряду

A) Ra, Ba, Ca Б) K, Cs, Fr В) Sc, Ti, V Г) Bi, Sb, As

6. Менее активный неметалл

A) O Б) At В) S Г) Cl

7. Массовая доля кислорода в $Ca(OH)_2$

A) 27 % Б) 68,2 % В) 70 % Г) 54%

8. Максимальная валентность атома Br равна

A) 3 Б) 5 В) 4 Г) 7

9. Относительная молекулярная масса $BaCl_2$

A) 172,5 Б) 172,5 ат. ед. м. В) 208 Г) 208 ат. ед. м.

10. Электронное строение атома скандия соответствует выражению

A) $1S^22S^22P^63S^23P^64S^3$ Б) $1S^22S^22P^63S^23P^64S^24P^1$

В) $1S^22S^22P^63S^23P^74S^23d^1$ Г) $1S^22S^22P^63S^23P^64S^24P^2$

11. Количество элементов в побочной подгруппе 8 группы

A) 11 Б) 6 В) 10 Г) 5

12. Максимальное число электронов на d - орбиталях:

A) 14; Б) 10; В) 6; Г) 2.

13. Число нейтронов в атоме ниобия равно:

A) 42 Б) 41 В) 52 Г) 24

14. В периоде слева направо уменьшается

- А) число уровней
В) радиус атома
Б) число валентных электронов
Г) активность неметаллов

15. Степень окисления атома углерода в соединении $\text{Ca}(\text{NO}_3)_2$ равна

- А) +3 Б) -3 В) +5 Г) -5

16. Сокращённое ионное уравнение: $2\text{H}^+ + \text{CO}_3^{2-} = \text{H}_2\text{O} + \text{CO}_2$ соответствует взаимодействию

- А) $\text{CaCO}_3 + 2\text{HCl}$ Б) $\text{Na}_2\text{CO}_3 + \text{H}_2\text{SiO}_3$ В) $\text{CaCO}_3 + \text{H}_2\text{SiO}_3$
Г) $\text{Na}_2\text{CO}_3 + 2\text{HCl}$ Д) $\text{BaCO}_3 + 2\text{HCl}$

17. Изомером пентадиена-2,3 является вещество:

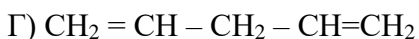
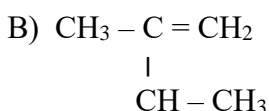
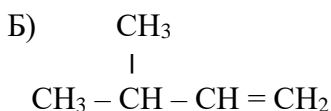

18. При увеличении общего давления равновесие сместится в сторону продуктов в реакции...

- А) $\text{H}_2 + \text{Br}_2 \rightleftharpoons \text{HBr}$
Б) $2\text{NH}_3 \rightleftharpoons \text{N}_2 + 3\text{H}_2$
В) $\text{C}_2\text{H}_6 \rightleftharpoons \text{C}_2\text{H}_4 + \text{H}_2$
Г) $2\text{SO}_2 + \text{O}_2 \rightleftharpoons 2\text{SO}_3$

19. «Твердое волокнистое вещество, входящее в состав растений, образуя в них оболочки клеток, вещество не растворимое в воде и в обычных органических растворителях является сырьем для производства ацетатного волокна» - данные свойства соответствуют:

- А) полиэтилен Б) каучук В) целлюлоза Г) бензол

20. Название вещества

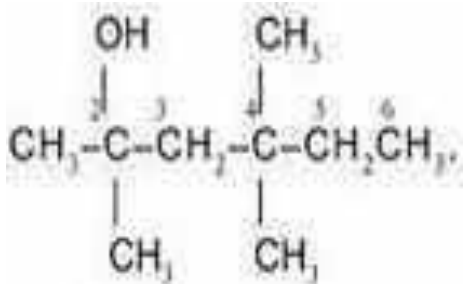

- а) 2,4 диметил гексанол 2,4 б) 3,5 диметил гексанол 3,5
в) 2 метил гексанол 2,5 г) 2, 4, 4 три метил гексанол 2

21. (Выбрать несколько вариантов ответа) С какими веществами взаимодействует NaOH

- а) Al_2O_3 б) H_2SO_4 в) H_2O г) CuCl_2

22. (Выбрать несколько вариантов ответа) Выбрать оксиды.

- А) $\text{Al}(\text{OH})_3$ Б) SO_2 В) MgCl_2 Г) K_2SiO_3
Д) Fe_2O_3 Е) CaSO_4

23. (Выбрать несколько вариантов ответа) Прочитать текст.

Основная причина выпадения кислотных дождей — наличие в атмосфере за счет промышленных выбросов оксидов серы и азота, хлористого водорода и других кислотообразующих соединений. Эти частицы вступают в реакцию с водой атмосферы, превращая ее в растворы кислот, которые и понижают pH дождевой воды. В результате дождь и снег оказываются подкисленными. Присутствие в воздухе заметных количеств, аммиака или ионов кальция приводит к выпадению не кислых, а щелочных осадков. Вода обычного дождя тоже представляет собой слабокислый раствор. Это происходит вследствие того, что природные вещества атмосферы, такие как двуокись углерода (CO_2), вступают в реакцию с дождевой водой. При этом образуется слабая угольная кислота ($\text{CO}_2 + \text{H}_2\text{O} \rightarrow \text{H}_2\text{CO}_3$). В идеале pH дождевой воды равняется 5.6-5.7. Значение pH измеряется на шкале от 0 до 14. В воде и водных растворах присутствуют как ионы водорода (H^+), так и гидроксид-ионы (OH^-). Когда концентрация ионов водорода (H^+) в воде или растворе равна концентрации гидроксид-ионов (OH^-) в том же растворе, то такой раствор является нейтральным. Значение pH нейтрального раствора равняется 7. Водяные растения лучше всего растут в воде со значениями pH между 7 и 9.2. Кислотные дожди являются одной из причин гибели жизни в водоемах, лесов, урожаев, и растительности. Кроме того кислотные дожди разрушают здания и памятники культуры, трубопроводы, приводят в негодность автомобили, понижают плодородие почв и могут приводить к просачиванию токсичных металлов в водоносные слои почвы.

Выбрать истинные суждения, согласно тексту. (Ответов несколько)

- А) Термином "кислотные дожди" называют все виды метеорологических осадков: дождь, снег, град, туман, дождь со снегом, - pH которых меньше, чем среднее значение pH дождевой воды
Б) «Обычный» дождь имеет pH нейтральную.
В) Аммиак и его соединения нейтрализуют кислотные дожди в атмосфере.
Г) При увеличении концентрации ионов H^+ раствор становится менее кислым.
Д) Кислотные дожди оказывают влияние на здоровье человека.
Е) «Обычный» дождь имеет pH слабокислую.
Ж) При увеличении концентрации ионов OH^- раствор становится более кислым.

Часть В

1. Соотнести виды химической связи и формулу вещества

- 1) ионная
2) ковалентная неполярная
А) NaF Б) BaCl_2 В) Al_2 Г) HBr Д) HCl

Ответ оформите в виде таблицы:

1	2

А) H_3PO_4 Б) HBr В) HNO_2 Г) H_2SiO_3

2. Сумма коэффициентов в полном ионном уравнении $\text{NaNO}_3 + \text{Fe}(\text{OH})_3 =$

А) 13 Б) 12 В) 15 Г) 17

3. Коэффициенты перед NaI и Na_2SO_4 в уравнении реакции

$\text{NaI} + \text{MgSO}_4 = \text{MgI}_2 + \text{Na}_2\text{SO}_4$ соответственно равны...

А) 1 и 2 Б) 2 и 1 В) 2 и 2 Г) 1 и 1

4. Элементы только главных подгрупп находятся в ряду

А) Se, Br, Co Б) Ga, Ge, Zr В) Ba, Rb, Cu Г) Ra, Sr, Be

5. Неметаллические свойства уменьшаются в ряду

А) Ca, Sr, Ba Б) Cl, S, Si В) Cl, Br, I Г) B, N, F

6. Менее активный металл

А) Na Б) Rb В) Mg Г) Ti

7. Массовая доля кислорода в H_2CO_3

А) 54% Б) 25,8 % В) 60 % Г) 77,4%

8. Максимальная валентность атома Rb равна

А) 6 Б) 3 В) 5 Г) 1

9. Относительная молекулярная масса AlCl_3

А) 98 Б) 98 ат. ед. м. В) 133,5 Г) 133,5 ат. ед. м.

10. Электронное строение атома кремния соответствует выражению

А) $1s^2 2s^2 2p^6 3s^2 3p^2$ Б) $1s^2 2s^2 2p^6 3s^2 3p^6$

В) $1s^2 2s^2 2p^6 3s^1 3p^3$ Г) $1s^2 2s^2 2p^6 3s^1 3p^5$

11. Количество элементов в главной подгруппе 6 группы

А) 7 Б) 4 В) 5 Г) 6

12. Максимальное число электронов на третьем энергетическом уровне:

А) 14; Б) 6; В) 10; Г) 18.

13. Число нейтронов в атоме железа равно:

А) 56 Б) 30 В) 26; Г) 36

14. В группе сверху вниз увеличивается

А) число уровней Б) число валентных электронов

В) высшая степень окисления Г) активность неметаллов

15. Степень окисления атома углерода в соединении KMnO_4 равна

А) +5 Б) +7 В) -7 Г) +3

16. Кратное ионное уравнение к данной реакции $\text{Al}(\text{NO}_3)_3 + 3\text{KOH} = \text{Al}(\text{OH})_3 + 3\text{KNO}_3$

А) $\text{Cu}^{2+} + 2\text{OH}^- = \text{Cu}(\text{OH})_2$

Б) $\text{H}^+ + \text{OH}^- = \text{H}_2\text{O}$

В) $\text{Al}^{3+} + 3\text{OH}^- = \text{Al}(\text{OH})_3$

Г) $\text{Cu}^{2+} + \text{S}^{2-} = \text{CuS}$

Д) $\text{Fe}^{2+} + 2\text{OH}^- = \text{Fe}(\text{OH})_2$

17. Изомером пентена-2 является вещество:

А) $\text{CH}_3 - \text{CH}_2 - \text{CH}_2 - \text{CH}_2 - \text{CH}_3$

В) $\text{CH}_3 - \text{CH}_2 - \text{CH}_2 - \text{CH} = \text{CH}_2$

Б) $\begin{array}{c} \text{CH}_3 - \text{CH} - \text{CH}_2 - \text{CH}_3 \\ | \\ \text{CH}_3 \end{array}$

Г) $\begin{array}{c} \text{CH}_3 - \text{CH} - \text{CH}_2 - \text{CH} = \text{CH}_2 \\ | \\ \text{CH}_3 \end{array}$

18. При уменьшении общего давления равновесие сместится в сторону продуктов в реакции...

Ответ оформите в виде таблицы:

1	2

2. Соотнести название продукта и тип дисперсной системы:

- 1) пена
 2) суспензия
 3) эмульсия
 А) майонез Б) джем В) соль Г) взбитые сливки

Ответ оформите в виде таблицы:

1	2	3

3. Соотнести формулы веществ и класс углеводородов. Ответ представить в виде таблицы.

Формулы	Класс углеводородов
А) C ₂ H ₄	1) Предельные
Б) C ₉ H ₁₆	2) Ацетиленовые
В) C ₁₁ H ₂₂	3) Этиленовые
Г) C ₅ H ₈	
Д) C ₈ H ₁₈	
Е) C ₃ H ₈	

4. Соотнести формулу вещества и название класса углеводородов:

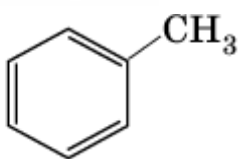
- 1)
$$\begin{array}{c} \text{CH}_2=\text{C}=\text{C}-\text{CH}-\text{CH}_3 \\ | \quad | \\ \text{CH}_3 \quad \text{CH}_2-\text{CH}_3 \end{array}$$
 А) ароматические углеводороды
- 2)
$$\begin{array}{c} \text{CH}_3 \\ | \\ \text{CH}_3-\text{C}-\text{CH}-\text{CH}_3 \\ | \quad | \\ \text{H}_3\text{C} \quad \text{CH}_3 \end{array}$$
 Б) предельные углеводороды
- 3)
$$\begin{array}{c} \text{HC}\equiv\text{C}-\text{CH}-\text{CH}_3 \\ | \\ \text{CH}_3 \end{array}$$
 В) ацетиленовые углеводороды
- 4)  Г) диеновые углеводороды

Часть С

1. Рассчитайте массовую долю кислоты в растворе, полученном смешением 200 мл 15%-ного раствора серной кислоты и 150 мл 10%-ного раствора.
2. Записать два изомера и два гомолога для 2-метил гексана.
3. Осуществить схему превращений:



**ФОНД ОЦЕНОЧНЫХ СРЕДСТВ
ПО УЧЕБНОМУ ПРЕДМЕТУ
«БИОЛОГИЯ»
10-11 КЛАССЫ**

ПАСПОРТ ФОНДА ОЦЕНОЧНЫХ СРЕДСТВ

ПО БИОЛОГИИ

№	Тема раздела	Вид контроля	Класс
1	Основные закономерности изменчивости. Селекция.	Контрольная работа № 1	11
2	Закономерности микро и макроэволюции	Контрольная работа № 2	11
3	Происхождение и историческое развитие жизни на Земле. Место человека в биосфере.	Контрольная работа № 3	11

Пояснительная записка

Фонд оценочных средств (далее – ФОС) является одной из технологий внутренней оценки качества образования. ФОС используется для определения уровня образовательных достижений, его содержание соответствует реализуемым образовательным программам и составлено в соответствии с Федеральным законом от 29.12.2012 г. № 273-ФЗ «Об образовании в Российской Федерации», Положением о внутренней системе оценки качества образования, Положением о фонде оценочных средств для проведения текущего контроля успеваемости и промежуточной аттестации обучающихся.

Целью создания ФОС учебного предмета является установление соответствия уровня подготовки учащихся на данном этапе обучения требованиям рабочей программы учебного предмета.

Задачи ФОС по предмету:

- контроль и управление процессом приобретения учащимися необходимых знаний, умений, навыков и уровня сформированности компетенций, определенных в ФГОС;
- контроль и управление достижением целей реализации ООП;
- оценка достижений учащихся в процессе изучения предмета, курса, дисциплины с выделением положительных/отрицательных результатов и планирование предупреждающих/корректирующих мероприятий;

- обеспечение соответствия результатов обучения через совершенствование традиционных и внедрение инновационных методов обучения в образовательный процесс школы.

Контрольные материалы направлены на проверку усвоения обучающимися важнейших знаний, предметных умений и видов познавательной деятельности, представленных в разделах курса биологии.

Критерии оценивания:

За один правильный ответ на задания:

части А - 0,2 – 0,3 балла, в сумме (в зависимости от количества вопросов) – 1-2 балла;

части В – 1- 2 балла (в зависимости от трудности вопроса и при наличии полного ответа);

части С - 1 – 2 балла (при наличии полного ответа). Если ученик правильно отвечает:

100% вопросов (т.е. от 4,5 до 5 баллов), то получает оценку «5»;

на 70- 90% вопросов (т.е. от 3,5 до 4,5 баллов) - получает оценку «4»;

на 50-70% вопросов (т.е. от 2,5 до 3,5 баллов) - получает оценку «3».

Если правильных ответов менее 50%, (т.е. 2,4 балла и ниже), - ученик получает оценку «2».

Тематический контроль №-1

«Основные закономерности изменчивости. Селекция»

Вариант-1

Часть 1.- Выберите один верный ответ.

А1. Тип наследственной (факторы среды) изменчивости

- | | |
|------------------|--------------------|
| 1) комбинативная | 3) гомологическая |
| 2) мутационная | 4) модификационная |

А2. Мутации, связанные со структурными перестройками хромосом, -

- | | |
|-------------|----------------|
| 1) генные | 3) хромосомные |
| 2) точковые | 4) геномные |

А3. Существуют более двух аллелей одного гена – это

- | | |
|---------------------------|---------------------|
| 1) множественный аллелизм | 3) вариационный ряд |
| 2) гомологический ряд | 4) норма реакции |

А4. Метод изучения наследственности человека, основанный на анализе родословных,-

- | | |
|---------------------|--------------------|
| 1) биохимический | 3) генеалогический |
| 2) цитогенетический | 4) близнецовый |

А5. Метод изучения наследственности человека, основанный на выявлении продуктов обмена веществ в крови или моче, -

- | | |
|---------------------|--------------------|
| 1) биохимический | 3) генеалогический |
| 2) цитогенетический | 4) близнецовый |

А6. Повышенная жизнестойкость и продуктивность гибридов по сравнению с родительскими линиями – это

- | | |
|-------------------|---------------------|
| 1) гомология | 3) гетерозиготность |
| 2) гомозиготность | 4) гетерозис |

А7. Метод селекции, основанный на скрещивании особей для получения новых комбинаций генов

- 1) искусственный мутагенез
- 2) гибридизация
- 3) близкородственное скрещивание
- 4) искусственный отбор

А8. Эволюция, направляемая волей человека,- это

- | | |
|-----------------------|-----------------|
| 1) естественный отбор | 3) модификация |
| 2) селекция | 4) антропогенез |

Часть2.

В1. Вставьте в текст пропущенные термины из предложенного списка, используя для этого цифровые обозначения. Полученные цифры впишите в таблицу.

(А)___-это наследственная изменчивость, связанная с изменением фенотипа. Она не затрагивает___ (Б) и не передаётся по наследству. Пределы, в которых возможна изменчивость признака, называются___(в).

- 1) генотип
- 2) комбинативная изменчивость
- 3) модификационная изменчивость
- 5) естественный отбор
- 6) мутация

Часть3.

С1. Ответьте на вопросы о наследственной изменчивости.

- 1) Что такое комбинативная изменчивость и как она возникает?
- 2) Что такое мутационная изменчивость и как она возникает?
- 3) Что такое генные мутации?
- 4) Что такое хромосомные мутации?

Вариант-2

Часть 1. Выберите один верный ответ.

A1. Причина комбинативной изменчивости- это

- 1) мутации
- 2) действие факторов среды
- 3) независимое расхождение хромосом в мейозе
- 4) рецессивные аллели

A2. Мутации, связанные с изменением числа хромосом, -

- | | |
|-------------|----------------|
| 1) генные | 3) хромосомные |
| 2) точковые | 4) геномные |

A3. Возникновение сходных признаков у разных видов и родов одного семейства

- | | |
|------------------------------|-----------------|
| 1) гетерозис | 3) дупликация |
| 2) параллельная изменчивость | 4) гибридизация |

A4. Метод изучения наследственности человека, позволяющий выяснить роль наследственности и среды в развитии наследственных признаков

- | | |
|---------------------|--------------------|
| 1) биохимический | 3) генеалогический |
| 2) цитогенетический | 4) близнецовый |

A5. Метод изучения наследственности человека, основанный на анализе хромосомных препаратов-

- | | |
|---------------------|--------------------|
| 1) биохимический | 3) генеалогический |
| 2) цитогенетический | 4) близнецовый |

A6. Пределы, в которых возможно изменение признака под действием факторов среды,- это

- 1) норма реакции
- 2) комбинативная изменчивость
- 3) инверсия
- 4) множественный аллелизм

А7. Метод селекции, основанный на скрещивании особей, являющихся братьями и сёстрами,-

- 1) искусственный мутагенез
- 2) гибридизация
- 3) близкородственное скрещивание
- 4) искусственный отбор

А8.Создание человеком новых и улучшение существующих сортов и пород - это:

- | | |
|-----------------|-----------------------|
| 1) модификация | 3) естественный отбор |
| 2) антропогенез | 4) селекция |

Часть2.

В1. Вставьте в текст пропущенные термины из предложенного списка, используя для этого цифровые обозначения. Полученные цифры выпишите в таблицу.

Генетически однородное потомство, полученное в результате самоопыления, исходного растения, называется(А). Нередко при скрещивании внутри одной (А) жизнеспособность потомков оказывается пониженной вследствие перехода большинства генов в ___(Б). И наоборот, при скрещивании разных (А) может наблюдаться (В) – повышенная жизнеспособность и урожайность полученных гибридов.

- | | |
|---------------------------|-----------------|
| 1) гомозиготное состояние | 4) гибридизация |
| 2) гетерозис | 5) чистая линия |
| 3) порода | 6) бесплодие |

Часть3.

С1. Ответьте на вопросы о наследственной изменчивости.

- 1) Что такое модификационная изменчивость и как она возникает?
- 2) В чём значение модификационной изменчивости для организма?
- 3) Что такое норма реакции?
- 4) Что такое вариационный ряд

ОТВЕТЫ

Вариант 1

Часть 1.

A1 – 4

A2 – 3

A3 – 1

A4 – 3

A5 – 1

A6 – 4

A7 – 2

A8 – 2

Часть 2.

B1 - A – 4

Б – 1

В – 3

Часть 3.

C1 – Комбинативная изменчивость, вызванная рекомбинацией аллельных генов.

Вариант 2

Часть 1. (2 балла – по 0,25балла за 1 вопрос)

A1 – 3

A2 – 4

A3 – 2

A4 – 4

A5 – 2

A6 – 1

A7 – 3

A8 – 4

Часть 2. (1 балл)

B1 - A – 5

Б – 1

В – 2

Часть 3.

C1 - Модификационная изменчивость связана с изменением фенотипа под действием условий окружающей среды.

Тематический контроль №2

“ЗАКОНОМЕРНОСТИ МИКРО И МАКРОЭВОЛЮЦИИ”

Вариант 1

Часть 1.- Выберите один верный ответ.

A1) Направляющим фактором эволюции в теории Ч.Дарвина является

- 1) Внутреннее стремление организмов к совершенствованию
- 2) Искусственный отбор
- 3) Борьба за существование
- 4) Естественный отбор

A2) Элементарной эволюционной единицей является

- 1) Молекула ДНК
- 2) Отдельная особь
- 3) Популяция
- 4) Биологический вид

A3) Микроэволюция - это эволюция

- 1) Надвидовых таксонов
- 2) На уровне видов
- 3) На уровне организмов
- 4) Путем скачкообразного видообразования

A4) Эволюционный фактор, который поставляет новый генетический материал для эволюции,- это

- 1) Мутационный процесс
- 2) Генетический дрейф
- 3) Естественный отбор
- 4) Изоляция

A5) Колебанием численности популяций является

- 1) Биологический прогресс
- 2) Популяционные волны
- 3) Генетический дрейф
- 4) Генный поток

A6) Возникновение сходных приспособительных признаков у эволюционно далеких организмов, обусловленное приспособлением к одинаковым условиям среды, - это

- 1) Ароморфоз
- 2) Конвергенция
- 3) Идиоадаптация
- 4) Дивергенция

A7) Что проиллюстрировано на рисунке?

- 1) Биогенетический закон
- 2) Биологический прогресс
- 3) Параллелизм
- 4) Филогенетический ряд

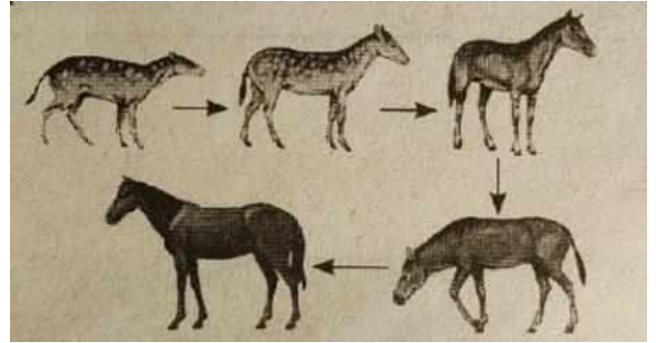

Часть 2

V1) Вставьте в текст пропущенные термины из предложенного списка, используя для этого цифровые обозначения.

Конкуренция различных особей вида за ресурсы среды и возможность оставить потомство называется __А. Неизбежным следствием такой конкуренции является __Б. Материал для отбора даёт __В, потому что все особи одного вида отличаются наследственными признаками.

1) Естественный отбор 2) Искусственный отбор 3) Наследственная изменчивость 4) Модификационная изменчивость 5) Борьба за существование 6) Эволюция.

V2) Подпишите пути достижения биологического прогресса, проиллюстрированные на рисунках.



Часть 3

C1) Заполните таблицу. Приведите примеры доказательства эволюции.

Доказательства эволюции	Примеры
Морфологические	
Эмбриологические	

Вариант 2

Часть 1

A1) Движущей силой эволюции в эволюционном учении Ж.Б.Ламарка является

- 1) Внутреннее стремление организмов к самосовершенствованию
- 2) Искусственный отбор
- 3) Борьба за существование
- 4) Естественный отбор

A2) Совокупность особей одного вида, составляющих закрытую генетическую систему, занимающих определённый ареал, - это

- 1) тип
- 2) вид
- 3) экосистема
- 4) биоценоз

A3) Макроэволюция – это эволюция

- 1) Надвидовых таксонов
- 2) На уровне видов
- 3) На уровне организмов
- 4) Путём биологического регресса

A4) Эволюционный фактор, возникающий из-за миграции особей между популяциями, - это

- 1) Мутационный процесс
- 2) Популяционные волны
- 3) Генетический дрейф
- 4) Генный поток

A5) Как называется увеличение разнообразия и численности популяций вида?

- 1) Биологический прогресс
- 2) Популяционные волны
- 3) Генетический дрейф
- 4) Генный поток

A6) Развитие разных приспособительных признаков у эволюционно близких организмов, обусловленное приспособлением к разным условиям среды, - это

1) Ароморфоз 2) Конвергенция 3) Идиоадаптация 4) Дивергенция

A7) Что проиллюстрировано на рисунке?

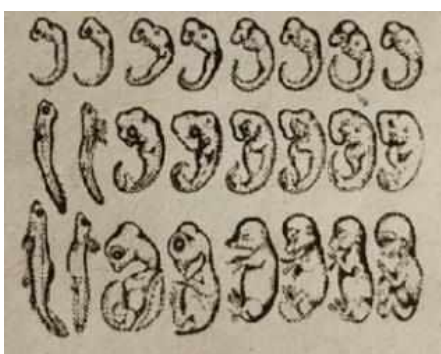

- 1) Биогенетический закон
- 2) Биологический прогресс
- 3) Параллелизм
- 4) Филогенетический ряд

Часть 2

В1) Вставьте в текст пропущенные термины и предложенного списка, используя для этого цифровые обозначения.

___А – это совокупность особей, сходных генетически и морфологически, составляющих закрытую генетическую систему и занимающих определённый ареал. Группа особей одного вида, занимающая часть видового ареала и относительно изолированная от других особей того же вида, называется ___Б. Совокупность всех аллелей и генотипов среди особей популяции составляет её ___В.

- 1)генотип 3)генофонд 5)приспособленность
2)популяция 4) семейство 6) вид

В2) Подпишите пути достижения биологического прогресса, проиллюстрированные на рисунках.



Часть 3

С1) Заполните таблицу. Приведите примеры доказательства эволюции.

Доказательства эволюции	Примеры
Палеонтологические	
Биогеографические	

ОТВЕТЫ

Вариант 1

Часть 1.

A1 – 4

A2 – 3

A3 – 2

A4 – 1

A5 – 2

A6 – 2

A7 – 2

A8 – 4

Часть 2.

B1 - A – 5

Б – 1

В – 3

B2 - 1 – идиоадаптация

2 – ароморфоз

3 – дегенерация

Часть 3.

C1 (1 вариант)-Морфологические доказательства: клеточное строение разных групп организмов, единый план строения позвоночных, наличие рудиментов, атавизмов и переходных форм, гомологичных и аналогичных органов растений и животных. Эмбриологические – наличие черт сходства у зародышей позвоночных на ранних этапах развития.

C1 (2 вариант)- Палеонтологические - ископаемые остатки организмов, которых нет в настоящее время; ископаемые переходные формы, филогенетические ряды переходных форм. Биогеографические – особенности расселения организмов на Земле.

Вариант 2

Часть 1. (по 0,25балла-

A1 – 1 - 2 балла)

A2 – 2

A3 – 1

A4 – 3

A5 – 1

A6 – 4

A7 – 3

A8 – 1

Часть 2. (2 балла)

B1 - A – 6

Б – 2

В – 3

B2 – 1 - идиоадаптация

2 - дегенерация

3 - ароморфоз

Часть 3. (1 балл)

Обобщающий контроль №3 по теме

“Происхождение и историческое развитие жизни на Земле. Место человека в биосфере.”

Вопросы:

1) Одну из теорий абиогенеза предложил:

А) Ч. Дарвин Б) А. Опарин В) Н. Вавилов Г) С. Четвериков

2) Одними из первых наземных растений были:

А) Злаки Б) Семенные папоротники В) Араукарии Г) Псилофиты

3) Укажите период, в котором сформировались первые наземные биоценозы

А) силурийский Б) кембрийский В) ордовикский Г) девонский

4) Установите соответствие между эрами и периодами развития биосферы

Эры	Периоды
А) Протерозой	1) Неоген
Б) Палеозой	2) Девон
В) Мезозой	3) Мел
Г) Кайнозой	4) Карбон

5) Какие условия способствовали выходу организмов на сушу?

6) В какие периоды геологической истории Земли развивались те или иные группы организмов?

Периоды	Группы организмов
А) Триас	1) Австралопитеки
Б) Юра	2) Археоптерикс
В) Мел	3) Динозавры
Г) Палеоген	4) Покрытосеменные
Д) Неоген	5) Костные рыбы

7) Какие ароморфозы и идиоадаптации способствовали выходу растений на сушу?

8) Укажите предков млекопитающих:

а) динозавры; б) зверозубые ящеры; в) кистепёрые рыбы; г) крокодилы.

9) Выберите из предложенных терминов лишний и обоснуйте свой выбор:

хвоци, плауны, хвойные, папоротники.

10) В каком периоде появился человек разумный?

а) юрский; б) меловой; в) палеогеновый; г) антропогеновый.

ОТВЕТЫ

1 – б (0,3 балла)

2 – г (0,3 балла)

3 – а (0,3 балла)

4 - А - (0,3 балла)

Б - 2, 4

В - 3

Г - 1

5 - Появление озонового экрана и увеличение кислорода в атмосфере способствовали выходу организмов на сушу. (0,5 балла)

6 - А - 3 (1 балл)

Б - 2

В - 5

Г - 4

Д - 1

7 - Образование подобия корней, стебля, примитивной проводящей системы, покровной ткани, предохраняющей растения от высыхания.

8 - б (0,3 балла) (1 балл)

9 - Лишний - хвойные, т.к. являются голосеменными; плауны, хвощи и папоротники - споровые. (0,5 балла)

10 - г (0,3 балла).

ФОНД ОЦЕНОЧНЫХ СРЕДСТВ
ПО УЧЕБНОМУ ПРЕДМЕТУ
«АНГЛИЙСКИЙ ЯЗЫК»
10-11 КЛАСС

**ПАСПОРТ
фонда оценочных средств**

**по учебному предмету английский
язык
10 -11класс**

№ п/п	Контролируемые разделы	Наименование оценочного средства
		Диагностическая работа
1	Контроль навыков чтения	Контрольная работа
2	Контроль навыков аудирования	Контрольная работа
3	Контроль грамматических навыков	Контрольная работа
4	Контроль навыков говорения	Контрольная работа
5	Контроль навыков письменной Речи	Контрольная работа

Система оценивания выполнения отдельных заданий и диагностической работы в целом

Перевод баллов к 5-балльной отметке представлен в каждом задании проверяемых навыков

RUSSIAN STAR IN STAR TREK

Fictional character Pavel Andreievich Chekhov first appeared on TV in 1967, during the second season of the science fiction series Star Trek. Despite being on TV for a short time (from 1966-69), the series was a hit and still has many fans today, 40 years after its creation. Star Trek led to ten feature films, an animated series, novels and comic books. So why was it so popular and why did they need a Russian star?

Executive Producer Gene Roddenberry decided to introduce a character with 'youth appeal', that is to say a character young people could understand. Best known as the young, enthusiastic navigator on board the starship Enterprise, Chekhov had a haircut similar to one of The Monkees (a very popular pop group in the USA at that time). But he certainly was no American! He was a proud Russian with a thick accent and had the surname of the famous Russian playwright. Actor Walter Koenig played the role, an American with Lithuanian Russian parents.

We can view the character of Chekhov as symbolic, one introduced to present a better world. Created in the 1960s during the Cold War, the series was set in a very different time - in the 23rd century. There was a rumour that the Russians themselves came up with the idea of including a Russian character, writing an article in Pravda criticising the absence of a Russian in the series. One thing is sure - it made sense to have a Russian on board as the Soviet Union was one of the leaders in space exploration. Other characters of the multinational crew included Scotty (of Scottish heritage), Sulu (from Japan), Uhura (from Africa) and Spock, the half-human, part alien (Vulcan). All were on the same mission: 'to explore new worlds, to seek out new life and new civilisations, to boldly go where no man has gone before', as the series states in its opening.

Chekhov and the crew certainly live through many exciting adventures: mysterious illnesses, capture by aliens, time travel -even romance. In the course of the two series we get to know Chekhov quite well. We see that he has many positive qualities: he is young, good-looking

1. Reading

Read, then choose A, B, C or D for each question (1-6).

nesses, capture by aliens, time travel -even romance. In the course of the two series we get to know Chekhov quite well. We see that he has many positive qualities: he is young, good-looking

and has a good sense of humour. He regularly jokes (and boasts) about Russia's achievements. He even claims in one programme that the fairy tale Cinderella came from Russia! However, he himself was less lucky in love. While training at the Academy in the 2260s Chekhov had a romance with another Russian, Irina Galilina. But their characters were too different (Irina criticised Chekhov for being too rigid) and disappointment followed.

Chekhov's character develops in the programme and he begins to take on some of the traits of the

ship's captain, Captain James T Kirk. We understand that he has strong principles and can pay close attention to detail. He is also a loyal member of the team. As a result he is able to work himself up the ranks, working first as a junior officer, then as navigator. In the first Star Trek film he becomes lieutenant; in the second he is the commander on another spaceship, The USS Reliant. In this film Chekhov's character is severely tested. Villain Khan Noonien Singh puts eels inside Chekhov's head in attempt to control his brain. However, our hero recovers and lives to fight another battle. The character's final appearance takes place in the year 2293 when he is a guest on board a new ship called Enterprise B. Another ship, The USS Chekhov, was named in his honour, but is destroyed at the Battle of Wolf 359.

But the Star Trek legend lives on. 'Trekkies' or 'Trekkers' as the fans are called, can see another film, out in 2008. or watch Star Trek webisodes online.

1 Pavel Andreievich Chekhov is a

character in A a real-life drama based in space.

B a Russian series about life in America.

C a series based in the future.

D a Russian TV soap opera.

2. In 1967,

A the last episode of Star Trek was shown.

B the first episode featuring Pavlov was shown on TV.

C the first film of the series was made.

D Star Trek celebrated its 40th anniversary.

3. Chekhov joined the crew

because **A** the Pravda

newspaper demanded it.

B his name was similar to a famous Russian author.

C of his good looks.

D the Star Trek creator wanted to have an international crew.

4. Chekhov and Captain Kirk

A were two very different characters.

B disliked one another immensely.

C resembled one another in many ways.

D both worked as junior officers.

5. Khan Noonien Singh

A successfully used a creature to take over Chekhov's brain.

B was commander of the USS Reliant.

C was a hero in Star Trek.

D tried to take over Chekhov's brain.

6. Star Trek fans

A may be angry that Star Trek has ended. **B** can see new Star Trek episodes on TV. **C** may go and see the new Star Trek film. **D** are mostly from Russia.

3. Use of English

Complete the gaps (1-8) with a word derived from the word in bold. (**enjoy, expense, work, real, usual, shine, excite, generous**)

I like shopping. It's 1) and fun but I don't think it's the most important thing in the world. We need to shop for the things we need, like clothes, of course. In recent years, clothing has got so 2) but the pocket money I earn from 3) in the supermarket at the weekends helps. When I 4) need something, I go to the shops, 5) with my sister. Last weekend, I bought a new 6) bag. I'd saved for weeks to buy it. A wave of 7) washed over me when I finally paid for it. My sister 8) helped me buy it, so I'll let her use it sometimes.

3. Writing

Read the extract from your pen-friend's letter. His name is Matt. Write a letter to Matt, who has a new baby sister. In your letter:

- tell him about your hobbies
 - ask three questions about his pocket money
- Write 100-140 words.

I really like extreme sports. Do you like sports? What other hobbies do you have? I'm going to wash my dad's car now. He sometimes pays me to do chores!

4. Listening

Listen to the speakers (1-5). Which of the comments below might each speaker make? There is one comment you don't need to use.

A Watching sporting events on TV is important to me. B I only like watching team sports.

C I don't mind paying a lot to watch an event. D I'm not at all interested in sporting events.

E I don't like staying at home alone to watch sporting events. F I don't mind watching sports but I prefer to take part.

5. You and your brother/sister want to buy a present for your parents' wedding anniversary. Discuss the following options and choose the one you both like most of all.

- weekend in Rome
- tickets to the theatre
- two tennis racquets
- a big box of chocolates

You begin the conversation and have to decide on which option (only one) to choose. Your partner will play the part of your brother/sister. Remember to:

- take an active part in the conversation and be polite
- come up with ideas
- give good reasons
- find out your brother/sister's opinion and take it into account
- invite your brother/sister to come up with other suggestions
- discuss all the options
- come to an agreement
-

I. Задания для контроля навыков

чтения Text 1. THE GREAT

PAINTER

Vincent Van Gogh was an outstanding painter of the 19th century. He was born in 1853 in Holland, but he lived much of his life in France. He was a very emotional man, and there was much suffering in his life. Van Gogh did not start painting until he was twenty-seven, ten years before he died. Before becoming a painter, he was a teacher, an art dealer and a church preacher. However, Van Gogh was mentally ill. During one of his fits of madness he attacked his friend, the artist Paul Gauguin. In another fit of madness, Van Gogh cut off part of his own ear.

Eventually he went into a mental hospital but he did not get any better. Finally, in 1890 Vincent Van Gogh shot himself. His last words were "La tristesse durera". (The sadness will continue.) His style of painting was very different from classical art. He painted pictures of the sunny, hot regions of France. Nobody has ever painted cornfields or sunflowers like Van Gogh. His paintings are full of colour and sunlight. He looked for interesting shapes and exciting colours. He liked to work freely and quickly. Today his paintings are worth millions of pounds but in his lifetime he only sold one.

There is fast movement in many of his paintings. Sometimes the trees look like fire. The sun, the moon, and stars move rapidly in the sky. He also painted pictures of people. Like his life, his art was always unusual and very emotional.

I. Match the correct variant:

1) *How old was Van Gogh when he started painting?*

a) 27 b) 37 c) 17 d) 26

2) *What was he before becoming a painter?*

- a) A teacher, and a sailor
- b) A preacher, a teacher and a doctor
- c) A teacher, a dealer and a preacher
- d) A dealer, a farmer.

3) *What was wrong with him?*

- a) e was mentally ill.
- b) He was emotional.
- c) He was disabled.
- d) He was left-handed.

4) *How did he die?*

- a) His heart was broken.
- b) He was shot by his brother.
- c) He had a strong heart attack.
- d) He shot himself.

5) *What was his style of painting?*

- a) classical c) different from classical art
- b) modern d) extraordinary

6) *How many pictures did he sell in his lifetime?*

- a) one b) many c) none d) twenty-one

II. Mark if the following statements are true or false:

- 1) Van Gogh was an outstanding actor of the 19th century.
- 2) Van Gogh was born in 1853 in Holland.
- 3) Van Gogh started painting when he was 17.
- 4) Before becoming painter Van Gogh was an accountant.
- 5) His paintings are full of colour and sunlight.
- 6) He liked to work slowly.

III. Make questions for the answers:

- 1) In France
- 2) His friend
- 3) In 1890
- 4) Millions of pounds
- 5) Freely and quickly

Keys:

- I. 1) a; 2) c; 3) a; 4) d; 5) c; 6) a
- II. 1) + 2) + 3) - 4) - 5) + 6) -
- III. 1) Where was he born?
 2) Whom did he attack?
 3) When did he die?
 4) How much are his paintings worth nowadays?
 5) How did he like to work?

Система оценки выполнения работы

- 17-15 баллов –
 «отлично» 14 -12
 баллов – «хорошо»
 11- 9 баллов – «удовлетворительно»
 8 -0 баллов – «неудовлетворительно»

2. Text 2.

Many English people feel a great deal of admiration for Queen Elizabeth I who ruled England from 1558 to 1603. The admiration is based on the view of this queen as a strong and powerful

oman, who possessed great political skills. However, Elizabeth did not seem to have much happiness in her private life.

She was born in 1533, the daughter of the king, Henry VIII, and his second wife, Anne Boleyn. Henry had already divorced his first wife, Catherine of Aragon, to marry Elizabeth's mother, and in fact executed Anne Boleyn when their daughter was three.

Elizabeth was a clever child, and was well taught, but her early years were not happy. When Henry died in 1547, Elizabeth's brother, Edward, became king at the age of nine. When he died, seven years later their elder sister Mary, a Roman Catholic, became queen. Elizabeth, herself a Protestant, suffered greatly during these years and was kept as a prisoner in the Tower of London.

Elizabeth finally became queen in 1558, when Mary died, and reigned over the country until 1603. During this period, English sailors established trade routes all over the world, and sometimes stole gold and silver from the ships of other nations. This activity, and also religious differences, led to conflict with Spain, the strongest and richest country in Europe in the sixteenth century. In 1588 Elizabeth's navy defeated an attempt by the Spanish to invade England.

Elizabeth had some proposals of marriage, but she never married. There was no shortage of men wishing to link themselves to her for political and other motives. But politics was her life and when she died, she left a united country much more powerful than the one over which she had inherited control.

I. Choose the best alternative in each case.

1. *Queen Elizabeth I*

- a) is admired by many British people.
- b) ruled the country in the nineteenth century.
- c) was a strong politician.

2. *The daughter of the king Henry VIII...*

- a) wasn't happy in her private life
- b) lost her mother at the age of seven
- c) invaded England

3. *Her father divorced his first wife...*

- a) to become king
- b) to inherit a control over the country
- c) to marry Anne Boleyn

4. *Her mother was executed when...*

- a) she was seven
- b) she was three
- c) she was nine

5. *Elizabeth was put into the prison when ...*

- a) her sister Mary became queen
- b) her brother Edward became king
- c) her father Henry was king

6. *Elizabeth I was the Queen of England for...*

- a) 45 years
- b) 58 years
- c) 33 years

7. *When Elizabeth reigned over the country...*

- a) nothing changed
- b) Britain became much more powerful
- c) it led to conflict with Italy

8. *the sixteenth century England had a conflict with Spain...*

- a) Because Spain was the strongest and richest country in Europe
- b) Because English sailors made trade routes all over the world
- c) Because English sailors stole gold and silver from the ships of other nations

9. *In 1588 an attempt to invade England was made by...*

- a) Italy b) Spain c) France

10. *Elizabeth I never married because...*

- a) she was kept as a prisoner in the Tower of London
- b) she was a Protestant
- c) men wanted to marry for political and other

motives Keys:1.A ; 2.A ; 3.C ; 4.B ; 5.A ; 6.A ; 7. B 8.

C 9. B 10. C

Система оценки выполнения работы

10-9 баллов –

«отлично»8-7

баллов – «хорошо»

6 - 5 баллов – «удовлетворительно»

4 -0 баллов – «неудовлетворительно»

Text 3. His Rich Aunt.

Hilary Smith belonged to a good family. His father never failed to mention the fact. Unfortunately Hilary had some troubles with the bank and was sent to Australia. He did not like Australia and Australia did not like him. Therefore he was eager to return to England. He could not earn enough money to book his passage. So he had to wait until his father and his brother died. They fortunately did it at the same time. He received all the money that belonged to a good family and soon spent it. When all the money had been spent, Hilary could do one of two things. He could die or work. Neither of these gave him any pleasure. Then he remembered that he had a rich aunt. She was the father's only sister. Hilary found out her address. The old lady was glad to see her only nephew. Unfortunately she was seriously ill. The doctor told Hilary that nothing could cure the old lady. Hilary was afraid to remain alone in the hard world. So he chose a moment when his aunt was feeling much better than usual and asked her for the details of her will. The old woman told her nephew that she had made a will when she was a young girl. She was very religious and left all her money to some religious people in China. She didn't make any other will. The next day Hilary found out that when a woman gets married, an earlier will loses its value. A new will must be made, the money goes to the nearest relation. His future was safe. Hilary badly needed money, he owed a lot to shopkeepers, who trusted him because his aunt was rich. It was impossible for Hilary to speak to his aunt about money. She got very bad and angry when money was mentioned. One morning she told Hilary that she was going to send for her lawyer to make a new will. Hilary was afraid that she wanted to leave all her money to somebody else. So he took a decision. Every night his aunt took some medicine to make her sleep. Hilary decided to double the portion. He could put her to sleep forever. He put some more medicine into the glass. His aunt took the glass and looked at Hilary. She thanked her nephew and said: "If I am alive tomorrow, I shall change the will in your favour. If I die tonight, you will get nothing." She explained to her nephew that she had never been married, so her will did not lose its value. Hilary tried to take the glass away but the old lady raised it and drank.

Answer the questions choosing the right variant.

1. did Hilary's family live?

- a) They lived in Australia.
- b) They lived in America.
- c) They lived in England.

2. Why was Hilary sent off to Australia?

- a) He had some problems with his health.
- b) He had some troubles with the bank.
- c) He had some troubles with his aunt.

3. Why couldn't he return home from Australia?

- a) He had to earn money.
- b) He didn't have enough money to buy a ticket.
- c) He had problems with his father.

4. What did he do with the money that he had received after his father's death?

- a) He put it in a bank.
- b) He booked a passage to England.
- c) He soon spent it.

5. Why did Hilary find out his aunt's address?

- a) Because she was the mother's only sister.
- b) Because she was seriously ill and Hilary was her only hope.
- c) He badly needed money and his aunt was his only hope.

6. What did his aunt tell Hilary about her will?

- a) She left all her money to some religious people in China.
- b) She left all her money to some religious people in England.
- c) She left all her money to her nephew.

7. Why did shopkeepers give Hilary goods without money?

- a) Because his aunt was rich.
- b) Because he was rich.
- c) He paid his debts.

8. Why did his aunt send for the lawyer one morning?

- a) She wanted to leave her money to Hilary.
- b) She wanted to leave her money to somebody else.
- c) She wanted to make a new will.

9. Why did he want his aunt to die?

- a) He understood that he would get the money only after her death.
- b) He understood that she would leave the money to his brother

c) He understood that he would have to work.

Keys: 1.c 2.b 3.b 4.c 5.c 6.a 7.a 8.c 9.a

Система оценки выполнения работы

10 баллов –

«отлично» 9- 7

баллов – «хорошо»

6 - 5 баллов –

«удовлетворительно» 4-0

баллов –

«неудовлетворительно»

II. Задания для контроля навыков аудирования для обучающихся 10 класса

ext 1. Why did the little dog die?

Once Mrs. Reed intended to give a party. She wanted to invite her friends for dinner and a game of bridge. She was thinking what special dish to prepare for dinner when her maid-servant announced that there was a man at the back door offering to sell mushrooms. The lady accompanied by the little terrier came down to the kitchen and found there a stranger with a basket over his arm. The lady knew nothing about mushrooms and she asked the man if they were not poisonous. The man reassured her that they were good. The lady paid the money at once, ordering the servant to empty the basket and return it to its owner. While the servant was emptying the basket she dropped a mushroom, and the terrier

immediately swallowed it.

The guests arrived at the appointed hour and were served a dish of mushrooms, which they liked very much. When the guests began to play cards, the hostess noticed that the servant's eyes were red with tears. Calling her aside, Mrs. Reed asked her what was the cause of her tears. The girl said that she was crying because the dog had died.

The terrible truth flashed through the lady's brain. She addressed her guests and said that the mushrooms she had offered them were poisonous. She suggested going to the nearest hospital to have the contents of their stomachs pumped out. All rushed to the hospital. The staff of the hospital were surprised to see a group of patients in evening dress. On arriving home, the lady asked where the terrier's body was. "Oh," said the servant, still sobbing, "The gardener has buried it, for it was so badly smashed, and we didn't even have time enough to put down the number of the car that so cruelly ran over the poor little pet."

Answer the questions choosing the right variant

1. *What kind of celebration was Mrs. Reed going to have?*
A. a wedding party C. a dinner and a game of bridge
B. a house-warming party D. a lunch
2. *What was the man at the back door selling?*
A. apples C. berries
B. potatoes D. mushrooms
3. *Who accompanied the lady to the kitchen?*
A. a maid-servant C. a little dog
B. a little cat D. her husband
4. *What did she ask the man about?*
A. if the mushrooms were not poisonous.
B. if the mushrooms were fresh
C. if the mushrooms were tasty
D. if the mushrooms were long to cook
5. *What happened when the servant was emptying the basket?*
A. The servant overturned the basket.
B. The servant dropped the basket on the floor.
C. The servant dropped two mushrooms.
D. The servant dropped a mushroom.
6. *What did the terrier do?*
A. He sniffed at the mushroom. C. He swallowed the mushroom.
B. He played with the mushroom. D. He touched the mushroom with his paw.
7. *Why were the servant's eyes red?*
A. because the dog had died. C. because she had been peeling onions.
B. because the dog had eaten the meat D. because her husband had died
8. *What did the guests do when they learned that the mushrooms were poisonous?*
A. They called for an ambulance. C. They didn't know what to do.
B. They rushed to the hospital. D. They drank some medicine
9. *Why did the dog die?*
A. He had been poisoned with a mushroom.
B. had been poisoned by a neighbor.
C. He had been run over by a car.
D. He had been run over by a bicycle.
10. *Who buried the terrier's body?*
A. a maid-servant B. the hostess C. the gardener

Keys: 1.C 2.D 3.C 4.A 5. D 6. C 7.A 8.B 9. C 10. C

Система оценки выполнения работы

10 баллов –

«отлично» 9- 7

баллов – «хорошо»

6 - 5 баллов –

«удовлетворительно» 4-0

баллов –

«неудовлетворительно»

Text 2. I have recently become very worried about my 16-year-old son, Nick. Although he was never brilliant at school, he always used to get reasonably good marks. But his work has become so bad that his teachers say there is really no point in his staying on at school any longer. He used to be such a good swimmer that he won several prizes. But now he hardly ever goes to the pool to practice any more.

And instead of the neat clothes he used to wear, all he ever puts on now is the same old pair of shabby jeans, and a dirty sweatshirt. But that isn't all. Last Sunday, I got up earlier than usual. Nick was in the kitchen. The radio was on so loud that he didn't hear me come in behind him. My handbag was on the table. He had taken a ten-pound note out of it and was just about to put it in his pocket. We had a terrible row! Finally, he broke down and confessed everything. There is a big amusement arcade near his school with all sorts of electronic games. They have names like Dark Invader and Space Warrior. I always thought they were harmless enough but Nick has been going there every day after school. He has become so hooked on playing those games that he will steal even from me, his own mother, to pay for the habit.

He has promised me that he won't go to the arcade again. But I think he is too addicted to stop. Even if he wanted to, he couldn't. And he doesn't. He has lost interest in everything else. What can I do to help him?

I. Mark the statements as true / false / not stated

1. Nick's teachers think that he should take up swimming again.
2. Nick's mother said that her son used to pay attention to his appearance.
3. Nick's worried mother was horrified to see him taking her handbag off the table.
4. New games appeared in the arcade machine.
5. Nick had stolen a lot of money from his mother.

II. Choose the correct variant.

1. Nick's mother has become worried because.....
 - a) Her son wasn't a brilliant student.
 - b) Her son was fond of swimming.
 - c) Her son had stolen money.
2. He went in for sports and had some good results
 - a) He practiced in the pool twice a week.
 - b) He won some prizes.
 - c) He wanted to become a good swimmer.
3. After quarrel he confessed.....
 - a) That he played electronic games every day.
 - b) That he had bad marks at school
 - c) he didn't go to the pool any more
4. Nick stole money because....
 - a) He wanted to buy some clothes
 - b) He was addicted to the arcade machines

- c) He wanted to pay for the training
5. Say what Nick's mother must do to help her son.

Text 3. Arthur Bloxham

Solicitor -- адвокат

When Arthur Bloxham was in his last term at Oxford University he met a girl undergraduate who attracted him very much indeed. He asked Eve to tea once or twice and then, on the very last day of the term, which happened to be fine and sunny, he suggested that they should go rowing on the river and take a picnic lunch. Arthur could not row very well, but managed to get a couple of miles upstream before it was time for lunch. Then the disaster happened. Arthur stood up to climb out to the bank, but he overbalanced and upset the boat. Eve fell into the river. The water was not deep, but it was cold and muddy. They were both wet, of course, but in addition Eve had lost her handbag, in which she had put a gold wristwatch which had been given to her on her twenty-first birthday only two months before. There was nothing to do but go home. On their way home Eve refused to speak to him. When they finally arrived at the gates of the college she just disappeared without a word. The next day Arthur had to leave the University and go to London. Before he caught the train he telephoned Eve, but the line was dead.

Six years later Arthur was a brilliant young lawyer. One day he was asked to take a divorce case. A meeting with his client was arranged. A few days later, Arthur walked into the office, where his client was waiting for him and stopped in surprise. "Good God!" he said. "Eve!" "Hello, Arthur," she said. "I'll hope your law is better than your rowing." "If it is not," replied Arthur "I'll buy you another gold watch." Needless to say, Arthur obtained a divorce for his client. And though he did not have to buy her a gold watch, he spent far more than that on taking her out to dinner and theatre in London.

Less than a year later they married. But what Arthur still doesn't know is that Eve had particularly asked her solicitor to engage a certain young lawyer called Bloxham!

I. Choose the right variant to complete the sentences.

- 1). Eve attracted Arthur Bloxham when.....
 - a) He was a first year student at Oxford University
 - b) He was in his first term at Oxford University
 - c) He was in his last term at Oxford University
- 2). Arthur invited Eve to go rowing on the river....
 - a) When he asked her to tea one day
 - b) When it was cool and rainy
 - c) On the last day of the term
- 3). When Arthur wanted to reach the bank of the river..
 - a) He upset the boat and they fell into the water
 - b) He overbalanced and jumped into the water
 - c) He overbalanced and Eve fell into the river
- 4). When Eve fell into the water....
 - a) She was nervous
 - b) She was furious
 - c) She was happy
- 5). When Eve fell into the water
 - a) lost her gold chain
 - b) She lost her gold watch
 - c) She lost her gold ring

- 6) When they came to her college's gates...
- Eve said nothing and left him
 - Eve said " Good –bye" and disappeared
 - Eve couldn't disappeared without a word7). Arthur couldn't ring her up because
 - He did know her telephone number
 - He had to go to London
 - The line was dead
- 8). Arthur met Eve again only...
- six years later
 - a few days later
 - a year later
- 9) If Arthur had failed the divorce case, he would have bought her
- A handbag
 - a gold watch
 - a gold ring
- 10). Arthur married Eve but he still doesn't know...
- That Eve organized their meeting
 - That Eve didn't love him
 - That Eve didn't lose her watch

Keys: 1. C 2. C 3. A 4. B 5. B 6. A 7. C 8. A 9. B 10. A

Система оценки выполнения работы

10 баллов –

«отлично» 9- 7

баллов – «хорошо»

6 - 5 баллов –

«удовлетворительно»4-0

баллов –

«неудовлетворительно

III. Задания для контроля навыков говорения

- Проблемы охраны окружающей среды
- Еда.
- Гаджеты в нашей жизни

IV. Задания для контроля грамматических навыков Test 1

1. Fill in the blanks with the –ing form or infinitive (with or without to).

- She apologised for _____(interrupt) the session.
- They seemed _____(know) each other's thoughts before they spoke.
- John is afraid of _____(fly).
- It's cold outside. You'd better _____(take) your coat.
- We saw them _____(do) all the damage.
- She enjoys _____(receive) people at home.
- I would like _____(meet) that writer.
- I stopped _____(play) football because of a knee injury.
- They couldn't _____(find) the way easily.
- The English teacher allows us _____(use) the dictionary. **10 points**

2. Put the verbs in brackets into the present simple, present continuous, present perfect or present perfect continuous.

1. Who's that lady who _____ a red pullover? (**wears, is wearing, wore, has worn**)
2. She says she _____ this man for ages. (**has known, has been knowing, is knowing, knows**)
3. In this picture a man _____ his dog. (**is walking, has walked, walks, has been walking**)

4. My bike is not there! I'm sure they _____ it! (**stole, have stolen, is stoling, has been stoling**)
5. I _____ for you all day. Where have you been? (**am looking, have looked, looks, have been looking**)
6. You look upset. What _____ to you? (**has been happening, has happened, happens, is happening**)
7. Mrs. Stone _____ as a teacher for twenty years. (**work, works, has been working, is working**)

8. On a typical the average person _____ about 48,000 words. (**is speaking, speaks, are speaking, has spoken**)
9. I often _____ books from the library. (**borrow, is borrowing, borrows, has borrowed**)
10. ...you ...to London? (**Have...been..., Did ...been..., Were..., Are ...being...**) **10 points**

3. Form the degree of the adjectives.

1. Happiness and health are (**important**) than money.
2. Is Pat (**intelligent**) than Brian?
3. The 21st of June is (**long**) day in the northern hemisphere.
4. It is (**cheap**) restaurant in the town.
5. He is (**old**) than all the students.
6. The Mississippi is (**long**) than the Thames.
7. He is one of (**rich**) people in the world.
8. It was (**bad**) mistake in my life.
9. Yesterday you looked sad, but today you look (**happy**).
10. In Almaty the prices are (**high**) than in other cities of our country. **10 points**

Test 2

1. Put the sentences in Passive Voice.

- 1). We send our daughter to rest in the south every year.
- 2). They will show this film on TV.
- 3). They are building a new concert-hall in our street.
- 4). They have made a number of important experiments in this laboratory.
- 5). Livingstone explored Central Africa in the 19th century.
- 6). By the middle of autumn we had planted all the trees. **6 points**

2. Open the brackets using Passive Voice

1. Bread (**to eat**) every day.
2. The letter (**to receive**) yesterday.
3. Nick (**to send**) to Moscow next week.
4. I (**to ask**) at the lesson yesterday.
5. I (**to give**) a very interesting book at the library last Friday.
6. Many houses (**to build**) in our town now.
7. This work (**to do**) already.
8. This text (**to translate**) at the last lesson.
9. These trees (**to plant**) next autumn.
10. Many interesting games always (**to play**) at our PT lessons. **10 points**

3. Passive or Active Voice?

1. Nobody (to see) him yesterday.
2. The telegram (**to receive**) tomorrow.
3. He (**to give**) me this book next week.
4. The answer to this question can (**to find**) in the encyclopedia.
5. e (**to show**) the historical monuments of the capital to the delegation. **5 points**

Test 3

I. Choose the correct items

1. I hate travelling by boat because I get sea _____.
- A. sick B. ill C. Pain**

2. When did the London Olympics _____ place?
A. find B. hold C. take
3. Fiona is so _____; she sometimes eats a whole packet of biscuits without offering a single one to anyone else. A. hungry B. greedy C. starving
4. Melani wants to improve her listening skills in English, so she watches English films without _____.
A. subtitles B. scripts C. headings
5. Paul needs to replace the lens in his camera, because it's _____.
A. charged B. scratched C. jammed
6. It's no use crying over spilt _____, there's nothing we can do now.
A. water B. tea C. milk **6 points**

II. Put the verbs in the correct form

1. I don't mind _____ (**lend**) you the book, but you must _____ (**return**) it to me next week.
2. It's cold outside. You'd better _____ (**take**) your coat.
3. I would like _____ (**meet**) that writer.
4. How long _____ (you / **study**) English?
5. We _____ (**not see**) Tina for ages.
6. My brother _____ (always / **throw**) all things around the house, this annoys me very much.
7. We ... (**dance**) when the music ... (**stop**).
8. I ... (**not/feel**) well last night.
9. "Are you going shopping tonight?" "No, I ... (**go**) yesterday."
10. "Did you see Nathan?" "No, he ... (**leave**) by the time I arrived at his house."
11. "Did Alan arrive on time?" "No, I ... (**wait**) for an hour before he arrived."
12. A cinema is a place where films ... (**show**). **12 points**

III. Fill in the correct preposition. Choose the correct answer.

1. The walls gave _____ a smell of paint for a week.
A. off B. back C. away
2. Does she get _____ well with her step mother?
A. around B. on C. off
3. We are going _____ holiday at the end of July.
A. at B. on C. to
4. How long did it take you to recover _____ your operation.
A. of B. for C. from
5. You can't use the printer. It's _____ of order.
A. away B. out C. down
6. These jeans are too big for you, you need to take them _____.
A. in B. up C. out **6 points**

Итоговая оценка за работу:

При выполнении 100-90% – «5»

89-75% – «4»

74- 51% – «3»

50% и ниже – «2»

IV. Задания для контроля письменной

речи. A Letter to a friend (6points)

You have received a letter from your English-speaking Friend Ben who writes:

I hope you had a nice holiday! Where did you go? What did you do/ What was the weather like?

I'm going to a music festival this weekend. I can't wait!

Write a letter to Ben. In your letter:

- answer his questions
- ask three questions about the music festival
- **Write 100-140 words**
- **Система оценки выполнения работы**
- 6-5 баллов – «отлично»
- 4 балла – «хорошо»
- 3 баллов – «удовлетворительно»
- 2-1 баллов – «неудовлетворительно»

Opinion essay (14 points)

Comment on the following statement:

“My parents say the way they lived in the past was more secure. However, I believe that young people are given more life opportunities nowadays”.

What is your opinion? Do you agree with this statement?

Write 200-250 words using the plan:

I. Plan

1. Make an introduction. (state the problem)
2. Express your personal opinion and give reasons for it.
3. Give arguments for the other point of view
4. Explain why you don't agree with it.
5. Draw a conclusion..

Система оценки выполнения работы

14-12 баллов – «отлично»

11- 10 баллов – «хорошо»

9 - 7 баллов – «удовлетворительно»

6-1 баллов – «неудовлетворительно»

11 класс

I. Задания для контроля навыков чтения.

Text №1: All's well that ends well.

One afternoon some friends of Susan and Derek telephoned them and invited them for a walk in the evening. They had not seen one another for a long time but Susan had bought tickets for the theatre for that evening. She and Derek wanted to see the play very much, several different people had recommended it to them. However, they agreed to meet their friends before the theatre. They all met early in the evening, went into the park, sat down on a bench and talked for an hour. When Susan got up, she could not find her handbag. She was very sorry because there was a lot of money in it. But she and Derek decided to go to the theatre and forget about it for a few hours. Then suddenly Susan remembered that the theatre tickets had been in the handbag, too. So they could not see the play which had already started by this time. Derek had some money, so they went to a cafe to have supper and later went to the nearest police station. Perhaps they would know something about the handbag. To their surprise Susan's handbag was there with everything in it. A child had picked it up in the park and the child's parents had taken it to the police station.

The friends went straight to the theatre and, with the money they thought they had lost, bought excellent seats for all the performances of that month.

Are these statements true or false?

1. Susan and Derek's friends telephoned them and invited them to go to the theatre.
2. Susan had bought tickets to the theatre.
3. They agreed to meet their friends at the theatre.
4. Susan, Derek and their friends had a good time sitting on a bench and talking for an hour.
5. Susan and Derek were very sorry when they couldn't find Susan's handbag with a lot of money and theatre tickets in it.
6. After supper at a cafe they went to the theatre.
7. Susan's handbag with everything in it was at a police station.
8. The child's parents took the bag to the police station.
9. The friends didn't want to go to the theatre and came back home.
10. They bought excellent seats for all performances of that month.

Choose the right answer.

1. Some friends of Susan and Derek telephoned them
 - a) one morning;
 - b) one afternoon;
 - c) one evening;
2. Their friend invited them
 - a) to go to the theatre
 - b) to go for a walk
 - c) to sit on a bench
3. Susan and Derek wanted to see the play very much
 - a) because several different people had recommended it to them;
 - b) because their friends had seen it before;
 - c) because they had excellent seats;
4. They agreed to meet their friends
 - a) before the theatre in the park;
 - b) after the theatre in the park;
 - c) in the evening at a cafe;
5. After talking in the park
 - a) Susan and Derek went to the theatre;
 - b) Susan and their friends went to the cafe;
 - c) Susan couldn't find her handbag;
6. Susan and Derek decided to go to the theatre and forget about the lost for a few hours
 - a) but Susan remembered that the theatre tickets had been in the bag;
 - b) but Susan found her handbag on the bench;
 - c) but Susan recognized the child's parents;
7. To their surprise Susan's bag was
 - a) at the child's house with everything in it;
 - b) at the police station with their keys;
 - c) At the police station with everything in it;
8. They went straight to the theatre and
 - a) bought excellent seats for all the performances of that month;
 - b) bought a lot of toys for the child;
 - c) bought excellent seats for all the performances of the year.

Keys:

I. 1) + 2)+ 3)- 4) + 5) + 6) - 7)+ 8)+ 9)- 10) +

II. 1) b; 2) b ; 3) a; 4) a; 5) c ; 6) a 7) c 8) a

Система оценки выполнения работы

18-17 баллов – «отлично»

16 -13 баллов – «хорошо»

12- 10 баллов – «удовлетворительно»

9 -0 баллов – «неудовлетворительно»

Text №2: Life as I find it.

The man, who lives in Philadelphia, when he was young and poor, entered a bank, and said: "Please sir, don't you want a boy?" And the bank man said: "No, little boy, I don't want a little boy."

The little boy went silently down the steps of the bank. The bank man stepped behind a door for he thought the boy was going to throw a stone at him. But the little boy picked up something, and stuck it in his poor pocket.

"Come here, little boy," the bank man said, and the boy came up to him. "What did you pick up?" The little boy answered: "A pin." And the bank man said: "Little boy, are you good?" and he said he was. The bank man said: "Whom do you vote for?-excuse me, do you go to school?" and he said he did.

Then the bank man took down a pen made of gold, and he wrote on a piece of paper, "St. Peter," and he asked the little boy what it stood for, and he said: "Salt Peter." The bank man said it meant "Saint Peter." Then the little boy said: "Oh!" Then the bank man took the little boy into partnership, and gave him half the profits and all the capital, and he married the bank man's daughter and now all he has is all his, and all his own, too.

My uncle told me this story, and I spent six weeks in picking up pins in front of the bank. I expected the bank man would call me in and say: "Little boy, are you good?" and I was going to say, "Yes," and when he asked me what "St. John" stood for, I was going to say "Salt John". But the bank man didn't want to have a partner, for one day he said to me, "Little boy, what's that you are picking up?" I said: "Pins." He said: "Let's see them." He took them, and I took off my cap, ready to go in the bank and become a partner, and marry his daughter. But I didn't get an invitation. He said: "Those pins belong to the bank, and if I catch you hanging around any more I'll set the dog on you!" Then I left and the old man kept the pins. Such is life as I find it.

Are the statements true or false?

1. The man who lives in Philadelphia when being young and poor came to the bank to ask for a job.
2. The bank man didn't want the little boy to work in the bank.
3. The bank man thought that the boy was going to put a stone into his pocket.
4. bank man gave the boy a pen made of gold.
5. The bank man took the little boy into partnership and gave him all his profits and half the capital.
6. The boy married the bank man's sister.
7. I spent seven weeks in picking up pins behind the bank.
8. The bank man proposed me to be his partner.
9. He wanted me to marry his daughter.
10. So I began to work in this bank.

Answer the questions.

1. What did the little boy pick up at the bank?
2. What was the bank man's pen made of?
3. Whom did the little boy marry?

4. How many weeks did he pick up pins?
5. Who told him this story about the little boy?
6. What did the bank man promise to do if he saw him near his bank?

I. Keys: 1) + 2) + 3) - 4) - 5) - 6) - 7) - 8) - 9) - 10) –

- II.**
1. He picked up a pin.
 2. The bank man's pen was made of gold.
 3. The boy married the bank man's daughter.
 4. He did it for six weeks.
 5. The boy's uncle told him this story.
 6. He promised to set the dog on the little boy

Система оценки выполнения работы

16-15 баллов – «отлично»

14 -12 баллов – «хорошо»

11- 9 баллов – «удовлетворительно» 8 - 0 баллов – «неудовлетворительно»

Text № 3: Match texts 1 – 7 with headings A – H. Use the headings only once. There is one you do not need to use.

A PLACES TO STAY IN
B ARTS AND CULTURE
C NEW COUNTRY IMAGE
D GOING OUT

E DIFFERENT LANDSCAPES
F TRANSPORT SYSTEM
G NATIONAL LANGUAGES
H EATING OUT

1 Belgium has always had a lot more than the faceless administrative buildings that you can see in the outskirts of its capital, Brussels. A number of beautiful historic cities and Brussels itself offer impressive architecture, lively nightlife, first-rate restaurants and numerous other attractions for visitors. Today, the old-fashioned idea of 'boring Belgium' has been well and truly forgotten, as more and more people discover its very individual charms for themselves.

2 Nature in Belgium is varied. The rivers and hills of the Ardennes in the southeast contrast sharply with the rolling plains which make up much of the northern and western countryside. The most notable features are the great forest near the frontier with Germany and Luxembourg and the wide, sandy beaches of the northern coast.

3 It is easy both to enter and to travel around pocket-sized Belgium which is divided the Dutch-speaking north and the French-speaking south. Officially the Belgians speak Dutch, French and German. Dutch is slightly more widely spoken than French, and German is spoken the least. The Belgians, living in the north, will often prefer to answer visitors in English rather than French, even if the visitor's French is good.

4 Belgium has a wide range of hotels from 5-star luxury to small family pensions and inns. In some regions of the country, farm holidays are available. There visitors can (for a small cost) participate in the daily work of the farm. There are plenty of opportunities to rent furnished villas, flats, rooms, or bungalows for a holiday period. These holiday houses and flats are comfortable and well-equipped.

5 The Belgian style of cooking is similar to French, based on meat and seafood. Each region in Belgium has its own special dish. Butter, cream, beer and wine are generously used in cooking. The Belgians are keen on their food, and the country is very well supplied with excellent restaurants to suit all budgets. The perfect evening out here involves a delicious meal, and the restaurants and cafes are busy at all times of the week.

6 As well as being one of the best cities in the world for eating out (both for its high quality and range), Brussels has a very active and varied nightlife. It has 10 theatres which produce plays in

both Dutch and French. There are also dozens of cinemas, numerous discos and many night-time cafes in Brussels. Elsewhere, the nightlife choices depend on the size of the town, but there is no shortage of fun to be had in any of the major cities.

7 There is a good system of underground trains, trams and buses in all the major towns and cities. In addition, Belgium's waterways offer a pleasant way to enjoy the country. Visitors can take a one-hour cruise around the canals of Bruges (sometimes described as the Venice of the North) or an extended cruise along the rivers and canals linking the major cities of Belgium and the Netherlands

Text	1	2	3	4	5	6	7
Heading							

Keys:

I. 1) -C 2)- E 3) -G 4) -A 5) -H 6)-D 7)-F

Система оценки выполнения работы

7 баллов – «отлично»

6-5 баллов – «хорошо»

4 балла – «удовлетворительно»

3 балла – «неудовлетворительно»

II. Задания для контроля навыков аудирования

Текст для аудирования № 1

Вы услышите 6 высказываний. Установите соответствие между высказываниями говорящих каждого диалога 1-6 и утверждениями, данными в списке А-Г. Используйте каждое утверждение, обозначенное соответствующей буквой, только один раз. В задании есть одно лишнее утверждение. Вы услышите запись дважды. Запишите свои ответы в таблицу. У вас есть 20 секунд, чтобы ознакомиться с заданием

- A. The speaker is allergic to roses.
- B. The speaker is looking for a song.
- C. The speaker has been living in London all her life.
- D. The speaker can't eat anything.
- E. The speaker likes her husband.
- F. The speaker is waiting for the train to Disneyland Paris.
- G. The speaker has everything to go by train.

Говорящий	1	2	3	4	5	6
Утверждение						

Dialogue 1

A: What can you have, aunt Jemima? B: Well, I can't eat bread. Or nuts. And I can't drink tea or coffee. And I can't wear

nylon. I can't... A: We've got some ice-cream in the fridge. Can you eat ice-cream? B: Ice-cream? Mmm... yes, I can eat that. What flavor is it? A: Chocolate. B: Oh, no! I can't. A: Are you allergic to chocolate, too? B: No, I'm not. But I don't like it.

Dialogue 2

A: Have you got everything? B: Yes. It's all here. A: Passports? B: Yes. A: Train tickets? B: Of course. Don't worry. A: Have you got seat reservations? B: Yes. Car four. Seats B-fifteen and B-sixteen. A: What about the hotel vouchers? B: They're in my bag. A: What about money? B: You've got it. A: Have I? B: It's in your bag. A: Oh, yes. Here it is. Oh, we haven't got anything to read. B: It's OK. I've got some magazines. A: What about food? We can get some sandwiches. B: No, there's a buffet on the train.

Dialogue 3

A: Are you waiting? B: Yes, I'm looking for a song. A: What's the title? B: I don't know. But it's on the radio. A: I see. Who's the artist? B: I don't know. It's an old song. A: Uh, do you know the words? B: Um, yes... it's uh... «I'm walking... » somewhere..... A: Can you sing it? B: What? In here? A: Yes. B: «I'm walking to New Orleans....». A: No, I don't know it. B: He's American. A: Ah. B: He's very good. A: Mmm. Let me check the computer. I... I'm... I'm walking... no... wa... walking... yes. Here it is. «Walking to New Orleans» by Fats Domino. B: Great! That's it! Have you got it? A: No, we haven't. But we can order it. B: OK. How much is it? A: It's a greatest hits CD. It's fourteen ninety-nine. B: That's fine.

Dialogue 4

A: What time is it? B: A quarter past nine. A: What time does our train leave? B: Nine twenty-seven. C: The nine twenty-seven service to Disneyland Paris is now boarding at platform two. A: Ooh. Are there any toilets here? B: Yes, there are. But you haven't got time. The train's boarding now. A: We've got twelve minutes... B: It's OK. There are toilets on the train. A: Are you sure? B: Yes, I'm sure. C: Would all passengers for train number nine-O-seven-four to Disneyland Paris go immediately to platform two. B: Come on. Let's go.

Dialogue 5

A: Lunch is in the garden. B: Outside? I can't sit outside. A: But it's a lovely day. B: Not for me. I've got hay fever. A: Oh, OK. We can go into the dining room. This way.... B: There are flowers on the table. A: Yes, they're roses from our garden. B: Please take them away. I'm very allergic to roses.

Dialogue 6

A: Welcome to 'My life and memories'. First I want to begin by wishing you a happy birthday. Elsie: Thank you very much, dear. A: How long have you been living in London, Elsie? E: All my life. And I've loved every minute of it. A: Have you ever been abroad? E: Well, I used to go on day-trips to Calais. That was when my husband was still alive. A: I believe you've been married more than once. E: Yes, I've been married twice and engaged six times. A: That's interesting!

Keys:

II. 1) -D 2) -G 3) -B 4) -F 5) -A 6) -C

Система оценки выполнения работы

6 баллов – «отлично»

5 баллов – «хорошо»

4 балла – «удовлетворительно»

Текст для аудирования № 2

The Seven Wells. Crimean Legend

Long-long ago in the Crimean village there were problems with water. So, the men dug seven wells that started to give some water to the local people. Once, a German man was chosen as the head of the village. He was a wise man and he offered the people to take water free. So everybody was happy to get as much water as they needed. That man had seven sons. The youngest, whose name was Fritz was the healthiest and strongest in the family. In his childhood he noticed that when some water was taken from the wells, it splashed on the ground. So he didn't like that and once said to his father, "When I grow up, I'll ask the village dwellers to pay for the water from the wells. They splash too much water on the ground". "On, no!" said his father, "water is the most precious thing in this land. It should be free." A few years passed. The old German died. Then his six sons died of some disease one by one, and Fritz was made head of the village. He immediately made his wish come true. He said to the villagers that from that day they should pay for the water from the wells. All the wells were locked and Fritz kept the keys to the wells. One day the village dwellers decided to rebel against Fritz because he told them they wouldn't have any water for one day. An old soldier came to the village. He was tired and thirsty and asked for some pure water. Fritz didn't let him drink because the soldier had no money to pay for it. The soldier begged Fritz to help him. But it was all in vain. When the soldier was dying, he cursed Fritz. After his death one of the wells was open but the water disappeared from it. When Fritz's servant opened the other six wells and found no water there, he told it to his master. Fritz was furious. Thus he was punished for his cruelty.

Are these statements true or false?

1. German man was chosen as the head of the village.
2. That man had three sons.
3. Fritz was the oldest son in the family.
4. German's six sons died of some disease.
5. Fritz told the village dwellers to pay for the water from the wells.
6. All the wells were locked by one of the villagers.
7. Fritz kept the keys to the wells in his house.
8. An old soldier asked Fritz for some food.
9. Fritz to help the old soldier.
10. The water disappeared from only one well.

2. Answer the questions:

1) Why did the men dig seven wells? 2) Who was chosen the head of the village? 3) How many sons did the German have? 4) What did Fritz dislike in childhood? 5) When did Fritz make his wish come true? 6) What did Fritz do with the wells? 7) Why couldn't the old soldier drink any water from the well? 8) What happened to the wells after the soldier's death?

I. **Keys:** 1) + 2)- 3)- 4) + 5) + 6) - 7)+ 8)- 9)- 10) –

Система оценки выполнения работы

18-17 баллов – «отлично»

16 -13 баллов – «хорошо»

12- 8 баллов – «удовлетворительно»

7 - 0 баллов – «неудовлетворительно»

Текст для аудирования № 3. Graffiti

You can travel almost anywhere in the world, and you will probably see graffiti. Although graffiti is more common in big cities, today you may find it in almost any region or district, big or small. It's everywhere: on trains, walls, bridges and buildings. Love it or hate it but graffiti is

part of the everyday urban world. Some people consider it art while others think it's vandalism. However, few of them really know how old graffiti is.

The word graffiti itself probably comes from the old Greek verb which means "to write". Writings on walls already existed in ancient Rome. The Romans cut graffiti on walls and monuments. It showed phrases of love, political ideas, simple thoughts, magic spells, alphabets, and famous quotations from literature.

Modern graffiti dates back to the US of the 1960s. At that time for young people it was a form of self-expression and a political protest. Teenage groups in New York, for example, painted graffiti to mark their territory. Later, there started competitions between different groups. That meant that the quality of graffiti became more important than just the amount of it.

Today graffiti has travelled all over the world. However, it is still an illegal art. It has been always painted on private or public property, like cars, trains, fences and house walls. As a result most people see it as vandalism. Besides, it's rather hard to clean graffiti paints, and cities spend millions every year on it. So, in most countries graffiti is forbidden.

On the other hand, modern graffiti is, by its nature, a form of painting. After all, the artists use the same methods and materials. However, instead of paints a graffiti artist prefers sprays, markers, and crayons. Some of their works are really impressive and fascinating, they are powerful and have a deep meaning. Graffiti often makes grey walls look cheerful.

The purpose of some graffiti is to spread and declare social ideas. That's why a lot of graffiti paintings have political topics. Some cities have special places where the walls of different buildings can be used to create pieces of graffiti art.

Probably, the most famous graffiti artist is Banksy, who comes from Bristol, England. He strongly believes that writing graffiti on buildings is an effective way to communicate with people. His works are very often aggressive, provocative and even rude. In his graffiti he expresses personal political and social views, which are against war and capitalism.

Are these statements true or false?

1. Graffiti is more common in small towns.
2. Many people consider it art.
3. The word graffiti itself comes from the old Greek verb which means "to write".
4. The Greeks cut graffiti on walls and monuments.
5. It was a form of self-expression of young people in the US in the 1960s.
6. There were never competitions in graffiti between different groups.
7. Graffiti is a legal art now
8. It's rather hard to clean graffiti paints.
9. Many cities spend millions dollars every year on cleaning graffiti on walls.
10. Graffiti artists prefer sprays, markers, and crayons instead of paints.

Answer the questions.

1. Is graffiti an old or modern art?
2. When and where did modern graffiti begin?
3. Why is it considered to be an illegal art?
4. What is the purpose of graffiti?
5. Who is the most famous graffiti artist?

Keys:

I. 1) - 2) - 3) + 4) - 5) + 6) - 7) - 8) + 9) + 10) +

Система оценки выполнения работы

15-14 баллов – «отлично»

13 -11 баллов – «хорошо»

10- 8 баллов – «удовлетворительно»

7 - баллов – «неудовлетворительно»

III. Задания для контроля навыков говорения

1. Проблемы охраны окружающей среды. Загрязнение воды.
2. Твой микрорайон.
3. Планы на будущее.

IV. Задания для контроля грамматических навыков

Test 1

Part I. Grammar and Vocabulary.

1. Fill in: divorced, witnesses, beam, murderer, predict, mounts, reject, foster, pedestrianised, pitch black.

1. When his parents were both killed in a car accident, he was placed with ___ parents.
2. As the pressure ___ in the run-up to the exams, a lot of teens feel stressed out.
3. There were no ___ to the accident.
4. The ___ was sentenced to life imprisonment.
5. In the ___ of the night I couldn't find the keys I had dropped.
6. The shops in my town are located in a ___ area where cars aren't allowed.
7. Can you see that ___ of light? I think it's coming from a laser.
8. Don't ___ the idea just because you think you are not good enough.
9. The Oracle was used to ___ the future by the ancient Greeks.
10. Her parents didn't get on well, so they decided to get ___.

II. Put the verbs in the correct form

1. Tonia performed really well yesterday. – Yes. She (**practice**) for months before the recital.
2. I (**look**) through a magazine when I saw the advertisement.
3. Where (**stay**) your sister when she went to London?
4. They didn't let us (**pay**) for the meal.
5. He doesn't mind (**help**) with the housework.
6. I'm tired of (**play**) computer games.
7. I am looking forward to (**watch**) the Olympics on TV.
8. Last night they (**wake**) up by a loud noise.
9. A new shopping center (**build**) near my house at the moment.
10. Accidents often (**cause**) by careless drivers.

III. Fill in the correct preposition

1. Tony was involved ___ a terrible accident.
2. Pay attention ___ the teacher's instructions.
3. The new employee assured his boss ___ his complete honesty.
4. Why do you always insist ___ sitting here?
5. Helen recovered ___ her illness very quickly.

IV. Fill in the correct word derived from the word in bold

1. School uniforms don't help young people develop a sense of _____.
2. It's _____ to buy cigarettes in Britain if you're under
3. Valentin Yudashkin is probably Russia's most famous fashion _____
4. We had to go out because the smell in the room was very _
5. The instructions are _____ as the task is quite simple.

**INDIVIDUAL
LEGAL
DESIGN
PLEASANT
NECESSARY**

Keys:

Задание 1: 1. foster 2. mounts 3. witnesses 4 murderer, 5 pitch black, 6 pedestrianised, 7 beam, 8 reject, 9 predict, 10 divorced

Задание 2: 1 had practiced, 2 was looking, 3 Where did your sister stay, 4 pay, 5 helping, 6 playing, 7 watching, 8 were waken, 9 is being built, 10 are caused

Задание 3: 1 in, 2 to, 3 of, 4 on, 5 from

Задание 4: 1 individuality, 2 illegal, 3 designer, 4 unpleasant, 5 unnecessary

Система оценки выполнения работы

30 -27 баллов – «отлично»

26 -20 баллов – «хорошо»

19 -15 баллов – «удовлетворительно»

14 -0 баллов – «неудовлетворительно»

Test 2

Vocabulary

1 Choose the correct item

1 All sport stations will provide live _____ of the Rugby World Cup.

A coverage B covering C bulletin

2 The _____ story on the news tonight is about a man who claims to have been abducted by aliens. A hit B top C flash

3 Many of the news stories printed in _____ are just gossip.

A tabloids B broadsheets C newspapers

4 You must have read about the latest political scandal. It's on the _____ page of every newspaper.

A front B first C cover

5 The emergency service has _____ the headlines again for the fourth time this year.

A run B hit C unfold

Grammar

2 Rewrite the following statements in reported speech.

1 "I'm watching a documentary on the SETI programme," Andrew said.

2 "Peter won't like the news at all," he told her.

3 "Mary lent me a book about UFOs," Sammy said.

4 "Don't try to persuade me to become a journalist like you, Dad," Sue told her father.

5 "Are you going out later, Jenny?" Larry asked.

3 Fill in the correct preposition : over, out of, down, back, into.

1 I was going to buy an expensive phone, but my mum talked me _____ it.

2 Sam treats me like a child. He always talks _____ to me.

3 I always talk important things _____ with my parents because I value their opinion.

4 I didn't want to go to the concert, but Andy talked me _____ it.

5 "Don't talk _____ to me like that, Anna! You should show some respect to your elders!"

Keys:

Задание 1: 1.-A, 2-B, 3-A, 4-A, 5-B

Задание 3: 1- out of, 2- down, 3- over, 4- into, 5- back

Система оценки выполнения работы

15-14 баллов – «отлично»

13 -11 баллов – «хорошо»

10- 8 баллов – «удовлетворительно»

7 - баллов – «неудовлетворительно»

Test 3

Vocabulary

I. Choose the correct word

1. When Maria's father got a new job in the States, the family had to leave their _____ and move abroad.

A harbor B gateway C homeland

2. Don't throw the batteries away, they're _____.

A disposable B rechargeable C achievable

3. Animal rights organizations work to prevent _____ towards animals.

A cruelty B offence C kidnap

4. It is important that students do not _____ the school rules.

A violate B abolish C reject

5. Suzanne was holding her _____ ticket, hoping that this time she had the right numbers which would make her rich beyond her wildest dreams.

A lottery B winnings C scam

Grammar and Vocabulary

II. Choose the correct word

1. Andrew spends most of free time _____ the Net.
A) surfing B) hanging out C) chatting
2. A simple way to _____ energy at home is to turn off the lights when you leave a room.
A) save B) protect C) store
3. Harry is a very easy - going person and gets _____ well with everyone in his class.
A) by B) about C) on
4. Jill is very proud _____ her son because he got top marks in all his exams.
A) with B) around C) of
5. Alan likes extreme sports, but I wouldn't say he's crazy _____ them.
A) about B) with C) in
6. Mum _____ for her car keys for the last hour, and she still can't find them.
A) was looking B) has been looking C) is looking
7. Do you know what time the next train _____?
A) does leave B) leaves C) will leave
8. Be careful! You _____ off the ladder.
A) are falling B) would fall C) are going to fall
9. Where _____ on holiday last summer?
A) did you go B) have you been C) had you gone
10. Don't worry, the painters _____ painting your house by the time you're ready to move it.
A) are finishing B) will have finished C) are going to finish
11. Can you believe it started raining while we _____ in the sea?
A) had swam B) have been swimming C) were swimming
12. Leslie and Susan _____ yet. Should we leave without them?
A) hadn't arrived B) haven't arrived C) didn't arrive
13. This time next week we _____ ourselves at luxurious hotel in Hawaii.
A) will have enjoyed B) are enjoying C) will be enjoying
14. _____ if there's a problem between Ann and Kelly?
A) do you know B) are you knowing C) know
15. Let's order some dessert. I _____ some chocolate cake.
A) have B) will have C) going to have

III. Fill in the correct word derived from the word in bold:

A kind man Jack, a truck driver, was driving 100 penguins to the New York Zoo. On the freeway his truck suddenly _____ down.

16. BREAK

Jack got out of the car. He _____ at the engine when another truck stopped by.

17. LOOK

The second truck driver, Peter, asked if _____ colleague needed any help.

18. HE

Jack explained that he was taking the penguins to the zoo and asked if Peter could take the penguins to the zoo. Peter agreed. Some hours _____, Peter drove past Jack, who was still waiting on the freeway for help to come.

19. LATE

The penguins, however, _____ still in the truck!

20. BE

"I thought I asked you to take _____ penguins to the zoo," shouted Jack. Peter replied, "I did, but I had some money left, so we're going to the cinema now."

21. THAT

Keys:

I. 1- homeland, 2. B rechargeable, 3.A cruelty, 4.A violate, 5. A lottery

II. 1) – a 2) – a 3) – c 4) – c 5) – a 6) – в 7) – в 8) – c 9) – в 10) – c 11) – c 12) – в 13) – c 14) – a 15) – b.

III. 16- broke 17-was looking 18-his 19- later 20- were 21- those

Система оценки выполнения работы

26-25 баллов – «отлично»

24 -19 баллов – «хорошо»

18 -14 баллов – «удовлетворительно»

13 -0 баллов – «неудовлетворительно»

V. Задания для контроля навыков письменной речи.**A Letter to a friend. (6points)**

You have received a letter from your English-speaking Friend Ben who writes:

I hope you had a nice holiday! Where did you go? What did you do/ What was the weather like?

I'm going to a music festival this weekend. I can't wait!

Write a letter to Ben. In your letter:

- answer his questions
- ask three questions about the music festival
- **Write 100-140 words**
- **Система оценки выполнения работы**
- 6-5 баллов – «отлично»
- 4 балла – «хорошо»
- 3 баллов – «удовлетворительно»
- 2-1 баллов – «неудовлетворительно»

Opinion essay.(14 points)**Comment on the following statement:**

"My parents say the way they lived in the past was more secure. However, I believe that young people are given more life opportunities nowadays".

What is your opinion? Do you agree with this statement?

Write 200-250 words using the plan:

I. Plan

1. Make an introduction. (state the problem)
2. Express your personal opinion and give reasons for it.
3. Give arguments for the other point of view
4. Explain why you don't agree with it.
5. Draw a conclusion..

Система оценки выполнения работы

14-12 баллов – «отлично»

11- 10 баллов – «хорошо»

9 - 7 баллов – «удовлетворительно»

6-1 баллов – «неудовлетворительно»

**Контрольно-измерительные материалы
для проведения промежуточной аттестации
по «ОСНОВАМ БЕЗОПАСНОСТИ ЖИЗНЕДЕЯТЕЛЬНОСТИ»
за курс 10-11 класса
ПОЯСНИТЕЛЬНАЯ ЗАПИСКА**

Промежуточная аттестация по основам безопасности жизнедеятельности в 10 классе в форме тестирования - это система оценки качества знаний, ориентированная на проверку достижения обучающимися уровня подготовки, предусмотренного государственным образовательным стандартом основного общего образования по предмету «ОБЖ» на этапе изучения в 10 классе.

Предмет: ОБЖ. Класс: десятый.
Тема: «Автономное пребывание человека в природной среде».

Вариант 1

1. Из перечисленных ниже причин выберите те, которые являются причинами вынужденного автономного существования в природных условиях.

- 1) Потеря части продуктов питания, потеря компаса.
- 2) Несвоевременная регистрация туристической группы перед выходом на маршрут.
- 3) Потеря ориентировки на местности во время похода, авария транспортных средств в условиях природной среды.
- 4) Плохие погодные условия на маршруте движения.

2. Порядок действий в различных аварийных ситуациях в условиях природной среды отличается друг от друга и зависит от конкретной обстановки. Из приведённых ниже случаев выберите те, когда командир группы должен принять решение об уходе с места аварии.

- 1) Группа не может быть обнаружена спасателями из-за окружающей её густой растительности, возникла непосредственная угроза жизни людей.
- 2) Направление на ближайший населённый пункт и его удаление неизвестны.
- 3) Место происшествия точно не определено, местность незнакомая и труднопроходимая.
- 4) Точно неизвестно местонахождение спасателей и состояние здоровья людей не позволяет преодолеть расстояние до населённого пункта.

3. Собираясь в поход, вам необходимо подобрать одежду. Каким нижеперечисленным требованиям она должна соответствовать?

- 1) Одежда должна быть свободной и надеваться в несколько слоёв.
- 2) Одежда должна быть из синтетических материалов.
- 3) Одежда должна быть однотонного цвета или из камуфлированного материала.
- 4) Одежда должна иметь световозвращающие элементы.

4. Выберите из предложенных вариантов установленные требования к сооружению временного жилища.

- 1) Место должно находиться на берегу реки или другого водоёма на уровне воды.
- 2) Место должно находиться на ровной возвышенной продуваемой площадке; возле площадки должен находиться источник воды и достаточно топлива.
- 3) Место должно находиться среди сухостоя, который можно использовать для костра.
- 4) Недалеко от площадки должна быть дорога или наезженная тропа.

5. Выберите самый надёжный способ обеззараживания воды в полевых условиях.

- 1) Очистка через фильтр из песка и материи.
- 2) Очистка через фильтр из песка, ваты и материи.
- 3) Кипячение воды.
- 4) Добавление в воду марганцовки.

Ответы

Номер вопроса	1	2	3	4	5
Правильный ответ	3	1	1	2	3

Предмет: ОБЖ. Класс: десятый.
Тема: «Автономное пребывание человека в природной среде».

Вариант 2

- 1. На решение какой главной задачи направлена деятельность человека при вынужденной автономии?**
 - 1) На возвращение к людям и привычной жизни.
 - 2) На получение новых острых ощущений.
 - 3) На организацию активного отдыха на природе.
 - 4) На достижение новых спортивных достижений в ориентировании на местности.
- 2. Что запрещается делать при разведении костра?**
 - 1) Использовать для разведения костра сухостой.
 - 2) Разводить костёр на торфяных болотах.
 - 3) Использовать для разведения костра сухую траву.
 - 4) Оставлять дежурить у костра менее 3-х человек.
- 3. Для выбора конечной точки маршрута однодневного турпохода на природу необходимо руководствоваться тремя основными критериями. Среди приведённых ответов найдите ошибку.**
 - 1) Участок местности, выбранный в качестве конечной точки путешествия, должен быть пригодным для большого привала.
 - 2) Расстояние до выбранной точки на местности должно составлять не более 10 км в одну сторону.
 - 3) Расчёт светлого времени должен быть достаточным для возвращения в исходную точку с резервом не менее одного часа.
 - 4) Конечная точка путешествия должна быть расположена недалеко от автомобильной дороги.
- 4. Передвигаясь по засушливой местности, вы очень хотите пить. У вас полная фляга воды. Как следует поступить?**
 - 1) Пить часто, но по одному глотку.
 - 2) Беречь воду и пить по одной чашке в день.
 - 3) Пить только при сильной жажде, промочить рот и выпить один-два глотка.
 - 4) Утолить жажду, выпив половину имеющейся воды.
- 5. Во время движения группы в грозу рядом ударила молния, один человек упал. При осмотре вы заметили на его теле обширные красные полосы и явное отсутствие признаков жизни. Каковы ваши действия?**
 - 1) Немедленно сделать пострадавшему искусственное дыхание.
 - 2) Закопать его по шею в землю для отвода электрического тока.
 - 3) Растереть спиртом поражённые участки тела.
 - 4) Не трогать пострадавшего, пока он сам не придёт в сознание.

ОТВЕТЫ

Номер вопроса	1	2	3	4	5
Правильный ответ	1	2	4	3	1

Вариант 1

- 1. Опасное время – это время значительного повышения риска для личной безопасности. В приведённых примерах определите наиболее опасное время и место.**
 - 1) Темнота, спускающаяся на центр города, где люди непринуждённо прогуливаются и отдыхают.
 - 2) Сумерки, заставшие человека одного в лесопарке.
 - 3) Раннее утро в заполненной людьми пригородной электричке.
 - 4) Вечернее время на остановке общественного транспорта.
- 2. Как необходимо поступить человеку, если в подъезд вместе с ним заходит незнакомец?**
 - 1) Пропустить незнакомца вперёд, под любым предлогом задержаться у подъезда.
 - 2) Не следует обращать на постороннего человека внимания.
 - 3) Завязать с незнакомцем беседу и попытаться выяснить, в какую квартиру он следует.
 - 4) Войдя в подъезд, побежать наверх.
- 3. Каким из нижеперечисленных правил рекомендуется воспользоваться при возвращении домой в вечернее время с тренировки или дополнительных занятий?**
 - 1) Пойду кратчайшим путём, пролегающим через дворы.
 - 2) Буду идти по освещённому тротуару и как можно ближе к краю дороги.
 - 3) Воспользуюсь попутным транспортом.
 - 4) Пойду по тропинке, пролегающей через лесопарк.
- 4. Девушка заходит в свой подъезд, слышит громкие крики, смех, шум и понимает, что этажом выше на лестничной площадке находится компания молодёжи. Выберите из предлагаемых вариантов действий тот, который могли бы посоветовать девушке:**
 - 1) спокойно подниматься домой, но при этом проявлять осторожность.
 - 2) ждать, пока они уйдут.
 - 3) дожждаться взрослого знакомого человека, входящего в подъезд, и попросить проводить до квартиры либо позвонить родителям, чтобы встретили.
 - 4) дойти до молодёжной компании, может среди них окажутся знакомые юноши или девушки, завести с ними непринуждённый разговор.
- 5. Вам часто приходится пользоваться услугами общественного транспорта. Что не рекомендуется делать при пользовании общественным транспортом?**
 - 1) При отсутствии мест для сидения стоять в центральном проходе.
 - 2) Садиться в пустом автобусе (трамвае, троллейбусе, маршрутном такси и т. д.) на сиденье близко к водителю.
 - 3) Ожидать транспорт на остановке в плохо освещённом месте.
 - 4) Стоять справа лицом по направлению движения при нахождении на эскалаторе метрополитена.

ОТВЕТЫ

Номер вопроса	1	2	3	4	5
---------------	---	---	---	---	---

Правильный ответ	2	1	2	3	3
------------------	---	---	---	---	---

Предмет: ОБЖ. Класс: десятый

Тема: «Обеспечение личной безопасности в криминогенных ситуациях».

Вариант 2

1. **Вы собрались вместе с родителями в торговый гипермаркет для покупки необходимых школьных принадлежностей и других товаров для дома, имея при себе крупную сумму денег. Как вы поступите с денежными средствами?**
 - 1) Все купюры положите в один наружный карман папиной куртки.
 - 2) Сложите в один мамин кошелёк, кошелёк нужно положить в сумочку.
 - 3) Разложите купюры по разным местам, но не в наружные карманы.
 - 4) Все купюры положите в один внутренний карман и застегнёте его булавкой.

2. **Вы заметили, что напротив вашего дома несколько подростков громко шумят, совершают хулиганские действия. Как вы намерены поступить? Из предложенных вариантов ответа выберите верный.**
 - 1) Выйдете на улицу и постараетесь задержать хулиганов.
 - 2) Вызовете полицию, до прибытия полиции не станете выходить на улицу и попытаетесь запомнить приметы молодых людей.
 - 3) Будете просто наблюдать за действиями группы подростков.
 - 4) Позовёте на помощь соседей, вместе с ними выйдете на улицу и постараетесь пресечь действия хулиганов.

3. **Вы пришли домой и заметили, что входная дверь распахнута, замок на входной двери сломан. На ваш вопрос «Есть кто дома?» ответа не последовало. Как вы поступите?**
 - 1) Войдёте в квартиру, осмотрите все комнаты и позвоните родителям.
 - 2) Войдёте в квартиру, осмотрите её и установите, какие вещи исчезли, о чём сообщите в полицию.
 - 3) Не будете входить в квартиру, а вызовете полицию по телефону от соседей или по мобильному телефону, попросите соседей побыть вместе с вами.
 - 4) Войдёте в квартиру и сразу позвоните в полицию по телефону «02».

4. **Что нужно сделать в первую очередь при нахождении в местах массового скопления людей, чтобы при возникновении чрезвычайной ситуации не попасть в толпу?**
 - 1) Вести себя как обычно, быть ближе к тем, с кем общаешься.
 - 2) Не проявлять излишней тревоги и беспокойства.
 - 3) Приготовить мобильный телефон.
 - 4) Заранее наметить пути возможного отхода.

5. **Какое из перечисленных правил по защите жилища относится к информационной безопасности?**
 - 1) Уходя из квартиры, оставьте включёнными радиоприёмник или свет на кухне, уезжая с родителями на дачу, попросите соседей забирать почту из ящика, холодильник оставить включённым.
 - 2) Врежьте в дверь два замка, глазок и цепочку, уходя, запирайте все окна, форточки, балкон и все замки; не оставляйте ключи в укромных местах.
 - 3) Если в дверь позвонили, посмотрите в глазок; незнакомым не открывать дверь, дверная цепочка позволит вам принять телеграмму или проверить служебное удостоверение пришедшего.
 - 4) На время отсутствия напишите записку, что дома никого нет, укажите в ней номер телефона для связи и вставьте её в дверь.

ОТВЕТЫ

Номер вопроса	1	2	3	4	5
---------------	---	---	---	---	---

Номер вопроса	1	2	3	4	5
Правильный ответ	3	2	2	2	4

Предмет: ОБЖ. Класс: десятый
Тема: «Уголовная ответственность несовершеннолетних».
Вариант 2

- 1. Укажите в предложенных вариантах ответов полный список наказаний, которые могут назначаться несовершеннолетним в соответствии с Уголовным кодексом Российской Федерации.**
 - 1) Принудительные работы, содержание под стражей, лишение свободы на срок до пяти лет, высшая мера.
 - 2) Штраф, лишение права заниматься определённой деятельностью, обязательные работы, исправительные работы, арест, лишение свободы на определённый срок.
 - 3) Исправительные работы, арест, лишение свободы на определённый срок.
 - 4) Штраф, лишение права заниматься определённой деятельностью, обязательные работы, арест.

- 2. Вы возвращаетесь поздно домой. На пути встречается группа молодых людей, которые задевают вас насмешками и грубостями. Как вы поступите?**
 - 1) Заранее перейдёте на противоположную сторону улицы, не отвечая на насмешки, грубости и не поддаваясь на провокацию.
 - 2) Побегите навстречу к группе людей и вступите с ними в противоборство.
 - 3) Попытайтесь успокоить молодых людей, поравнявшись с ними.
 - 4) Резко повернёте в обратную сторону и ускорите шаг, приготовившись бежать.

- 3. К особо тяжким преступлениям относятся:**
 - 1) умышленные преступления, за совершение которых предусмотрено наказание свыше десяти лет лишения свободы или более строгое наказание;
 - 2) неосторожные действия, за совершение которых предусмотрено наказание от восьми до двенадцати лет лишения свободы;
 - 3) преступления, совершённые умышленно и по неосторожности, за совершение которых предусмотрено наказание от восьми до пятнадцати лет лишения свободы;
 - 4) совершённые умышленно и по неосторожности, за совершение которых предусмотрено наказание свыше пятнадцати лет лишения свободы.

- 4. Обстоятельством, смягчающим наказания, признаётся:**
 - 1) нетрезвое состояние лица, совершившего преступление;
 - 2) совершение преступления в составе группы;
 - 3) несовершеннолетие виновного;
 - 4) совершение преступления по мотиву национальной, расовой, религиозной ненависти.

- 5. Укажите возраст, начиная с которого человек может привлекаться к уголовной ответственности.**
 - 1) 12 лет.
 - 2) 18 лет.
 - 3) 16 лет.
 - 4) 14 лет.

ОТВЕТЫ

Номер вопроса	1	2	3	4	5
----------------------	----------	----------	----------	----------	----------

Правильный ответ	2	1	1	3	4
------------------	---	---	---	---	---

Предмет: ОБЖ. Класс: десятый
Тема: «Правила личной безопасности при угрозе и совершении террористического акта».

Вариант 1

1. Укажите определение терроризма, данное в Федеральном законе «О противодействии терроризму».
 - 1) Идеология насилия и практика воздействия на принятие решения органами государственной власти, органами местного самоуправления или международными организациями, связанные с устрашением населения и (или) иными формами противоправных насильственных действий.
 - 2) Общечеловеческая проблема и самая распространённая, фантастически жестокая чрезвычайная ситуация социального характера.
 - 3) Организация незаконного вооружённого формирования, преступного сообщества (преступной организации), организованной группы для реализации террористического акта, а равно участие в такой структуре.
 - 4) Разрушение или попытка разрушения каких-либо объектов: самолётов, административных зданий, жилищ, судов, объектов жизнеобеспечения и т. п.
2. Совершение взрыва, поджога или иных действий, устрашающих население и создающих опасность гибели человека, причинения значительного имущественного ущерба либо наступления иных тяжких последствий, в целях воздействия на принятие решения органами власти или международными организациями, а также угроза совершения указанных действий в тех же целях – это:
 1. чрезвычайная ситуация;
 2. диверсия;
 3. террористический акт;
 4. преступная операция.
3. По средствам, используемым при осуществлении террористических актов, виды терроризма могут быть подразделены на:
 1. нетрадиционные;
 2. стандартные;
 3. обычные;
 4. традиционные и технологические.
4. Если вы обнаружили подозрительный предмет в общественном транспорте – не оставляйте этот факт без внимания! Что надлежит предпринять в данном случае?
 - 1) Опросить людей, находящихся рядом, постараться установить принадлежность предмета (сумки и т. д.) или человека, который мог его оставить. Если хозяин не установлен, немедленно сообщить о находке водителю (машинисту и т. д.).
 - 2) Не обращать внимания на неизвестную сумку или чемодан.
 - 3) Переложить сумку в более безопасное место в общественном транспорте (например, под сиденье кресла, где нет пассажиров).
 - 4) Осторожно осмотреть содержимое сумки, может быть, там найдутся документы владельца сумки.
5. Как действовать, если вы попали в перестрелку на улице?
 - 1) Сразу же лягте и осмотритесь, выберите ближайшее укрытие и проберитесь к нему, не поднимаясь в полный рост. Укрытием могут служить выступы зданий, памятники, бетонные столбы, бордюры, канавы и т. д. При первой возможности спрячьтесь в подъезде жилого дома, в подземном переходе и дождитесь окончания перестрелки.
 - 2) Примите меры по спасению детей, при необходимости прикройте их своим телом.
 - 3) По возможности сообщите о происшедшем сотрудникам полиции.
 - 4) Все варианты верны.

ОТВЕТЫ

Номер вопроса	1	2	3	4	5
Правильный ответ	1	3	4	1	4

Предмет: ОБЖ.

Класс: десятый.

Тема: «Правила личной безопасности при угрозе и совершении террористического акта».

Вариант 2

1. Как действовать при захвате автобуса (троллейбуса, трамвая) террористами?

- 1) Не привлекайте к себе их внимание. Осмотрите салон, отметьте места возможного укрытия в случае стрельбы. Успокойтесь, попытайтесь отвлечься от происходящего, читайте, разгадывайте кроссворды.
- 2) Если спецслужбы предпримут попытку штурма, постарайтесь как можно быстрее покинуть салон и бежать в сторону представителей специальных подразделений.
- 3) После освобождения немедленно покиньте автобус (троллейбус, трамвай), т. к. не исключена возможность предварительного его минирования террористами и взрыва (возгорания).
- 4) Снимите ювелирные украшения, не смотрите в глаза террористам, не передвигайтесь по салону и не открывайте сумки без их разрешения. Не реагируйте на их провокационное или вызывающее поведение. Женщинам в мини-юбках желательно прикрыть ноги.

Варианты ответов:

- 1) 1, 2, 3 2) 1, 2, 4 3) 1, 3, 4

2. Как называется вид терроризма, заключающийся в применении или угрозе применения ядерного, химического или бактериологического оружия?

- 1) Политический терроризм.
- 2) Технологический терроризм.
- 3) Генетический терроризм.
- 4) Криминальный терроризм.

3. Какая рекомендация по действиям при обнаружении взрывного устройства является ошибочной?

- 1) Не трогать его, предупредить окружающих, сообщить о находке в полицию или любому должностному лицу.
- 2) Исключить использование мобильных телефонов, средств связи и т. п., т. к. они способны вызвать срабатывание радиовзрывателя.
- 3) Унести подозрительный предмет в безопасное место, не дожидаясь специалистов.
- 4) Отойти в безопасное место, постараться никого не допускать к месту обнаружения взрывного устройства.

4. Как должен себя вести человек, если он оказался заложником?

- 1) Делать что вздумается.
- 2) Попытаться убежать.
- 3) Сказать террористам, что они пожалеют об этом.
- 4) Выполнять требования террористов, не создавать конфликтных ситуаций, сохранять психологическую устойчивость.

5. Ваши действия при применении слезоточивого газа?

- 1) Будете дышать неглубоко.
- 2) Будете дышать через мокрый платок и часто моргать.
- 3) Станете задерживать дыхание.
- 4) Накроетесь курткой.

ОТВЕТЫ

Номер вопроса	1	2	3	4	5
Правильный ответ	3	2	3	4	2

Предмет: ОБЖ. Класс: десятый.

Тема: «Единая государственная система предупреждения и ликвидации чрезвычайных ситуаций (РСЧС)».

Вариант 1

1. С какой целью создана РСЧС? Выберите правильный ответ.

- 1) Прогнозирование чрезвычайных ситуаций на территории Российской Федерации и организация проведения аварийно-спасательных и других неотложных работ.
- 2) Обеспечение первоочередного жизнеобеспечения населения, пострадавшего в чрезвычайных ситуациях на территории Российской Федерации.
- 3) Объединение усилий органов центральной власти, органов исполнительной власти, субъектов Российской Федерации, городов и районов, а также организаций, учреждений и предприятий, их сил и средств в области предупреждения и ликвидации чрезвычайных ситуаций.
- 4) Совершенствование подготовки руководящего состава и специалистов РСЧС по действиям в чрезвычайных ситуациях.

2. Для чего создаются территориальные подсистемы РСЧС? Выберите правильный ответ.

- 1) Для ликвидации чрезвычайных ситуаций в городах и районах.
- 2) Для предупреждения чрезвычайных ситуаций в жилых и нежилых зданиях.
- 3) Для локализации чрезвычайных ситуаций на промышленных объектах.
- 4) Для предупреждения и ликвидации чрезвычайных ситуаций в субъектах Российской Федерации в пределах их территорий.

3. На каких уровнях действует Единая государственная система предупреждения и ликвидации чрезвычайных ситуаций?

- 1) Объектовый, производственный, местный.
- 2) Федеральный, межрегиональный, региональный, муниципальный, объектовый.
- 3) Поселковый, районный, региональный.
- 4) Территориальный, республиканский.

4. Комиссия по предупреждению и ликвидации чрезвычайных ситуаций и обеспечению пожарной безопасности органа местного самоуправления является координирующим органом РСЧС на:

- 1) региональном уровне;
- 2) федеральном уровне;
- 3) муниципальном уровне;
- 4) территориальном уровне.

5. Органом повседневного управления РСЧС на муниципальном уровне является (-ются):

- 1) информационный центр органа исполнительной власти субъекта Российской Федерации;
- 2) центры управления в кризисных ситуациях;
- 3) дежурно-диспетчерские службы организаций (объектов);
- 4) единые дежурно-диспетчерские службы муниципальных образований.

ОТВЕТЫ

Номер вопроса	1	2	3	4	5
Правильный ответ	3	4	2	3	4

Предмет: ОБЖ. Класс: десятый
Тема: «Единая государственная система предупреждения и ликвидации чрезвычайных ситуаций (РСЧС)».

Вариант 2

- 1. В каких режимах могут функционировать органы управления и силы РСЧС?**
 - 1) В режиме постоянной готовности и повседневной деятельности.
 - 2) В режиме готовности к действиям при возникновении чрезвычайных ситуаций.
 - 3) В режимах готовности к оповещению населения и проведения аварийно-спасательных работ.
 - 4) В режимах повседневной деятельности, повышенной готовности и режиме чрезвычайной ситуации.
- 2. Что не является основными мероприятиями, проводимыми органами управления и силами единой системы в режиме повседневной деятельности? Найдите в приведённых ответах ошибку.**
 - 1) Изучение состояния окружающей среды и прогнозирование чрезвычайных ситуаций.
 - 2) Проведение при необходимости эвакуационных мероприятий.
 - 3) Подготовка населения к действиям в чрезвычайных ситуациях.
 - 4) Пропаганда знаний в области защиты населения и территорий от чрезвычайных ситуаций и обеспечения пожарной безопасности.
- 3. С какой целью федеральными органами исполнительной власти созданы функциональные подсистемы РСЧС?**
 - 1) Организация работы в области защиты населения и территорий от чрезвычайных ситуаций в сфере деятельности этих органов.
 - 2) Разработка предложений по реализации государственной политики в области предупреждения и ликвидации чрезвычайных ситуаций и обеспечения пожарной безопасности.
 - 3) Разработка и реализация целевых и научно-технических программ и мер по предупреждению чрезвычайных ситуаций и обеспечению пожарной безопасности.
 - 4) Введение при необходимости круглосуточного дежурства руководителей и должностных лиц органов управления и сил единой системы на стационарных пунктах управления.
- 4. Укажите закон, определяющий права и обязанности граждан России в области защиты от чрезвычайных ситуаций.**
 - 1) Федеральный закон Российской Федерации «О безопасности».
 - 2) Федеральный закон Российской Федерации «Об обороне».
 - 3) Федеральный закон Российской Федерации «О защите населения и территорий от чрезвычайных ситуаций природного и техногенного характера».
 - 4) Федеральный закон Российской Федерации «О гражданской обороне».
- 5. Определите, какой нормативно-правовой акт закрепляет правовые основы обеспечения безопасности личности, общества и государства.**
 - 1) Федеральный закон Российской Федерации «Об обороне».
 - 2) Федеральный закон Российской Федерации «О гражданской обороне».
 - 3) Федеральный закон Российской Федерации «О безопасности».
 - 4) Концепция национальной безопасности Российской Федерации.

ОТВЕТЫ

Номер вопроса	1	2	3	4	5
---------------	---	---	---	---	---

Правильный ответ	4	2	1	3	3
------------------	---	---	---	---	---

Предмет: ОБЖ. Класс: десятый

Тема: «Сохранение и укрепление здоровья – важнейшая часть подготовки молодёжи к военной службе и трудовой деятельности».

Вариант 1

1. Из приведённых определений здоровья выберите то, которое принято Всемирной организацией здравоохранения (ВОЗ).
 - 1) Здоровье человека – это отсутствие болезней и физических недостатков.
 - 2) Здоровье человека – это отсутствие у него болезней, а также оптимальное сочетание здорового образа жизни с умственным и физическим трудом.
 - 3) Здоровье человека – это состояние полного физического, духовного и социального благополучия, а не только отсутствие болезней и физических недостатков.
 - 4) Здоровье человека – это его способность противостоять заболеваниям.
2. Многолетние исследования специалистов в разных странах мира показали, что здоровье человека примерно на 50% зависит от:
 - 1) образа жизни;
 - 2) экологических факторов;
 - 3) наследственности;
 - 4) состояния медицинского обслуживания населения.
3. Любая деятельность человека происходит в условиях постоянного воздействия внешней среды. Из приведённых групп факторов воздействия внешней среды выберите те, которые сильнее всего влияют на здоровье человека.
 - 1) Генетические, общественные, медицинские.
 - 2) Природные, техногенные, социальные.
 - 3) Материальные, политические, расовые.
 - 4) Химические, идеологические, умственные.
4. Медицинское освидетельствование граждан при первоначальной постановке на воинский учёт проводят врачи-специалисты:
 - 1) хирург, терапевт, невропатолог, психиатр, окулист, оториноларинголог, стоматолог, а в случае необходимости врачи других специальностей;
 - 2) терапевт, отоларинголог, стоматолог, а в случае необходимости школьный врач;
 - 3) невропатолог, психиатр, окулист, стоматолог, а в случае необходимости представители наркологического и кожно-венерологического диспансера;
 - 4) дерматолог, психиатр, окулист, стоматолог, а в случае необходимости врачи психоневрологического и противотуберкулёзного диспансера.
5. На протяжении суток состояние организма и его работоспособность подвергаются чётким ритмическим колебаниям, которые называются:
 - 1) физиологическими;
 - 2) режимом труда;
 - 3) процессом отдыха;
 - 4) биологическими.

ОТВЕТЫ

Номер вопроса	1	2	3	4	5
Правильный ответ	3	1	2	1	4

Предмет: ОБЖ.

Класс:десятый .

Тема: «Сохранение и укрепление здоровья – важнейшая часть подготовки молодёжи к военной службе и трудовой деятельности».

Вариант 2

- 1. Как вы понимаете, что такое духовное здоровье?**
 - 1) Знание культуры и искусства.
 - 2) Начитанность и образованность человека.
 - 3) Умение воспринимать красоту окружающего мира.
 - 4) Состояние системы мышления и мировоззрения.
- 2. Укажите основные физические качества личности человека.**
 - 1) Способность поднять большой вес, быстрая реакция.
 - 2) Способность передвинуть тяжёлый груз с места на место, хорошее зрение и обоняние.
 - 3) Сила, выносливость, быстрота, ловкость, гибкость.
 - 4) Крепкая костно-мышечная система, ловкость и хорошая работа лёгких.
- 3. Гипотония – это:**
 - 1) избыток давления;
 - 2) пониженное артериальное давление;
 - 3) физическое перенапряжение организма;
 - 4) недостаток движения.
- 4. Укажите основные принципы, составляющие основу закаливающих процедур.**
 - 1) Систематичность, малое время для процедур.
 - 2) Разнообразие средств, индивидуальность, простота.
 - 3) Постепенность, регулярность и систематичность, многофакторность, учёт индивидуальных особенностей организма.
 - 4) Творческий подход, наглядность, постепенность.
- 5. Умение управлять своими эмоциями, проводить профилактику невротических состояний включает в себя:**
 - 1) регулярные занятия физическими упражнениями, закаливание;
 - 2) обоняние, чёткую работу нервной системы;
 - 3) строгое соблюдение установленного режима жизнедеятельности;
 - 4) аутотренинг, саморегуляцию, самовнушение.

ОТВЕТЫ

Номер вопроса	1	2	3	4	5
Правильный ответ	4	3	2	3	4

Предмет: ОБЖ. Класс:десятый.
Тема: «Основные инфекционные заболевания, их классификация и профилактика».

Вариант 1

- 1. Передача каких инфекций осуществляется воздушно-капельным путём?**
 - 1) Инфекции дыхательных путей.
 - 2) Кишечные инфекции.
 - 3) Кровяные инфекции.
 - 4) Кожные заболевания.
- 2. Возбудитель каких инфекций передаётся через укусы кровососущих насекомых?**
 - 1) Инфекции наружных покровов.
 - 2) Кишечные инфекции.
 - 3) Кровяные инфекции.
 - 4) Кожные инфекции.
- 3. Что такое инкубационный период? Из приведённых определений выберите правильный ответ.**
 - 1) Промежуток времени от момента начала заболевания до выздоровления.
 - 2) Время от заражения до первых клинических проявлений.
 - 3) Время от начала заболевания до момента активного проявления болезни.
 - 4) Период времени от внедрения микроорганизмов до полного выздоровления.
- 4. Иммуитет с биологической точки зрения – это:**
 - 1) основа хорошего здоровья каждого человека;
 - 2) состояние защиты внешнего постоянства организма от живых тел или веществ, несущих в себе признаки генетически чужеродной информации;
 - 3) способ защиты внутреннего постоянства организма от живых тел или веществ, несущих в себе признаки генетически чужеродной информации;
 - 4) способы защиты организма от вредных микроорганизмов.
- 5. В развитии инфекционного заболевания прослеживаются несколько последовательно сменяющихся периодов. Что это за периоды? Выберите правильный ответ.**
 - 1) Скрытый (инкубационный) период, начало заболевания, активное проявление болезни, выздоровление.
 - 2) Предынкубационный период, острое развитие болезни, пассивный период, выздоровление.
 - 3) Начальный период, период инфицирования, опасный период, период лечения.
 - 4) Период заболевания, пассивный период, период лечения, заключительный период.

ОТВЕТЫ

Номер вопроса	1	2	3	4	5
Правильный ответ	1	3	2	3	1

Предмет: ОБЖ. Класс:десятый.
Тема: «Здоровый образ жизни и его составляющие».

Вариант 1

1. Здоровый образ жизни – это:

- 1) мировоззрение человека, которое складывается из знаний о здоровье;
- 2) индивидуальная система поведения человека, направленная на сохранение и укрепление здоровья;
- 3) система жизнедеятельности человека, в которой главным составляющим является отказ от курения, алкоголя и диетическое питание;
- 4) это установленный человеком режим занятий физической культурой и спортом, а также профилактика заболеваний.

2. Режим жизнедеятельности человека – это:

- 1) установленный порядок работы, отдыха, питания и сна;
- 2) система деятельности человека в быту и на производстве;
- 3) индивидуальная форма существования человека в условиях среды обитания;
- 4) соблюдение этических правил поведения в обществе и культура безопасности человека в окружающей среде.

3. Какие основные функции выполняет питание в жизни человека?

- 1) Снижает психологические и физические нагрузки.
- 2) Осуществляет необходимое взаимодействие между духовным и физическим здоровьем.
- 3) Поддерживает биологическую жизнь и обеспечивает постоянный обмен веществ и энергии между организмом человека и окружающей средой.
- 4) Позволяет успешно преодолевать физические и психологические нагрузки в процессе повседневной деятельности.

4. Основной причиной умственного утомления является (-ются):

- 1) длительная и интенсивная умственная деятельность;
- 2) длительная и интенсивная деятельность опорно-двигательного аппарата;
- 3) нарушение деятельности системы кровообращения;
- 4) недостаточное рациональное питание, возможные конфликты со сверстниками.

5. Двигательная активность – это:

- 1) ежедневная система физической тренировки организма;
- 2) периодические физические нагрузки на опорно-двигательный аппарат;
- 3) сумма движений, выполняемых человеком в процессе своей жизнедеятельности;
- 4) способность человеческого организма длительное время выполнять какую-либо работу.

ОТВЕТЫ

Номер вопроса	1	2	3	4	5
Правильный ответ	2	1	3	1	3

Предмет: ОБЖ. Класс: десятый.
Тема: «Здоровый образ жизни и его составляющие».

Вариант 2

1. Причинами переутомления старшеклассников являются:

- 1) строгое соблюдение режима жизнедеятельности школьника;
- 2) умственное и физическое перенапряжение, избыточные шумы, недостаточный сон и неполноценный отдых;
- 3) занятие школьника несколькими увлечениями интеллектуального и эстетического содержания;
- 4) активная нагрузка при занятиях в спортивных секциях, регулярное участие в спортивных состязаниях.

2. Гиподинамия – это:

- 1) недостаток движения;
- 2) избыток движения;
- 3) физическое перенапряжение организма;
- 4) повышенное артериальное давление.

3. Основными составляющими тренированности организма человека являются:

- 1) сила, ловкость, умение выдерживать различные нагрузки, высокая работоспособность;
- 2) сердечно-дыхательная выносливость, мышечная сила и выносливость, скоростные качества, гибкость;
- 3) выносливость опорно-двигательного аппарата, своевременная реакция центральной нервной системы на изменение физических нагрузок, гибкость и ловкость;
- 4) ловкость, быстрота, гибкость, нервно-психическая устойчивость организма.

4. Сердечно-дыхательная выносливость – это:

- 1) способность выдерживать в течение суток предельно допустимые нагрузки;
- 2) способность выдерживать в течение недели чередование лёгких, средних и тяжёлых нагрузок.
- 3) способность выдерживать в течение длительного времени физическую нагрузку умеренной интенсивности;
- 4) отсутствие заболеваний сердечно-сосудистой системы.

5. Какую из составляющих тренированности организма человека можно развивать с помощью упражнений на растягивание связок и мышц?

- 1) Гибкость.
- 2) Скоростные качества.
- 3) Мышечную выносливость.
- 4) Сердечно-дыхательную выносливость.

ОТВЕТЫ

Номер вопроса	1	2	3	4	5
Правильный ответ	2	1	2	3	1

Предмет: ОБЖ.

Класс: десятый.

Тема: «Вредные привычки, их влияние на здоровье. Профилактика вредных привычек».

Вариант 1

- 1. Различают три стадии никотиновой зависимости. По описаниям, приведенным ниже, определите её вторую стадию.**
 - 1) Эпизодическое курение не более 5 сигарет в день, никотиновой абстиненции не наблюдается (то есть прекращение курения не вызывает никаких расстройств), небольшие изменения в деятельности нервной системы полностью обратимы.
 - 2) Постоянное курение от 1 до 1,5 пачки в день; вырабатывается привычка курить натощак, сразу после еды и среди ночи; привыкание к табаку очень сильное; прекращение курения вызывает тяжёлое состояние курильщика; выражены изменения в нервной системе и во внутренних органах. Общая картина токсического разрушения организма характеризуется как заболевание.
 - 3) Постоянное курение от 5 до 15 сигарет в день; появляется небольшая физическая зависимость; при прекращении курения развивается состояние, тяжёлое в физическом и психологическом отношении, его снимает выкуривание очередной сигареты.
 - 4) Постоянное нахождение в роли пассивного курильщика, появляется небольшая психическая зависимость, небольшие изменения в деятельности нервной системы.
- 2. Из перечисленных ниже симптомов выберите те, которые являются признаками острого отравления никотином.**
 - 1) Горечь во рту, кашель, головокружение, тошнота, слабость, недомогание, бледность лица.
 - 2) Покраснение глаз, боль в области грудины, отёк лица.
 - 3) Потеря ориентировки, увеличение лимфатических узлов.
 - 4) Ухудшение зрения, восприятия окружающих, плохой аппетит.
- 3. Что происходит с алкоголем, попавшим в организм человека?**
 - 1) Быстро выводится вместе с мочой.
 - 2) Никогда не выводится из организма.
 - 3) Разлагается на вещества, полезные для функционирования кровеносных сосудов.
 - 4) Растворяется в крови и разносится по всему организму, оказывая разрушительное действие на все ткани и органы.
- 4. Отрицательное влияние алкоголя на органы человека характеризуется:**
 - 1) нарушением защитной функции печени, мозжечка, развитием туберкулёза;
 - 2) развитием сахарного диабета, увеличением мочевого пузыря;
 - 3) снижением защитной функции организма при переохлаждении;
 - 4) разложением костной ткани и образованием злокачественных опухолей.
- 5. Признаками алкогольного отравления являются:**
 - 1) пожелтение кожи, ухудшение слуха, отсутствие реакции зрачков на свет, отсутствие аппетита, понижение иммунитета;
 - 2) головокружение, тошнота и рвота, уменьшение сердечных сокращений и понижение артериального давления, возбуждение или депрессивное состояние;
 - 3) отсутствие речи, резкое повышение температуры тела и артериального давления;

- 4) замедление реакции, плохой сон, повышенная потливость, воспаление лимфатических узлов.

ОТВЕТЫ

Номер вопроса	1	2	3	4	5
Правильный ответ	3	1	4	1	2

Предмет: ОБЖ.

Класс: десятый

Тема: «Вредные привычки, их влияние на здоровье. Профилактика вредных привычек».

Вариант 2

- 1. Укажите верную последовательность оказания первой медицинской помощи при алкогольном отравлении.**
- 1) Уложить пострадавшего на бок и очистить ему дыхательные пути, промыть желудок, положить на голову холодный компресс, дать пострадавшему понюхать ватку с нашатырным спиртом, вызвать «скорую помощь».
 - 2) Уложить пострадавшего на спину и очистить ему дыхательные пути, промыть желудок, положить к ногам тёплую грелку, дать пострадавшему понюхать ватку с нашатырным спиртом, вызвать «скорую помощь».
 - 3) Уложить пострадавшего на бок, промыть желудок, положить на голову холодный компресс, дать пострадавшему понюхать ватку с нашатырным спиртом.
 - 4) Дать обезболивающее средство, провести массаж тела, дать пострадавшему понюхать ватку с нашатырным спиртом, приложить к ногам холодный компресс.
- 2. Три основных признака наркомании и токсикомании – это:**
- 1) вкусовая и биологическая зависимость, изменение сексуального влечения;
 - 2) зрительная и химическая зависимость, изменение материального положения;
 - 3) физиологическая, умственная и вкусовая зависимость;
 - 4) психическая и физическая зависимость, изменение чувствительности к наркотику.
- 3. Какой вред будет причинён здоровью человека в случае употребления некачественного алкоголя (с содержанием метанола)?**
- 1) Разрушение большого количества клеток головного мозга.
 - 2) Сильное опьянение и похмелье.
 - 3) От ослепления до смерти.
 - 4) Не будет ничего плохого.
- 4. Какое ядовитое вещество, содержащееся в табачном дыме, оказывает наиболее сильное отрицательное воздействие на организм человека при курении?**
- 1) Табачный дёготь.
 - 2) Сероводород.
 - 3) Углекислота.
 - 4) Никотин.
- 5. Какое(-ие) вещество(-а), содержащееся(-иеся) в табаке, способствует(-ют) образованию раковых опухолей у курильщиков?**
- 1) Цианистый водород.
 - 2) Никотин.
 - 3) Эфирные масла.
 - 4) Радиоактивные вещества.

ОТВЕТЫ

Номер вопроса	1	2	3	4	5
----------------------	----------	----------	----------	----------	----------

Правильный ответ	1	4	1	4	4
------------------	---	---	---	---	---

ПОЯСНИТЕЛЬНАЯ ЗАПИСКА

Промежуточная аттестация по основам безопасности жизнедеятельности за курс 11 класса в форме тестирования - это система оценки качества знаний, ориентированная на проверку достижения обучающимися уровня подготовки, предусмотренного государственным образовательным стандартом основного общего образования по предмету «ОБЖ» на этапе изучения в 11 классе.

Основная цель проведения работы - контроль усвоения знаний по предмету ОБЖ.

Характеристика и структура экзаменационной работы

В КИМы включены различные виды тестовых заданий. Состоит он из трех частей.

Часть 1 и часть 2 - с выбором 1,2,3, 4 правильных ответов.

Часть 1 состоит из 30 вопросов.

Часть 2 – из 6 вопросов.

Часть 3 – с одним развернутым ответом по вариантам:

1. Национальный антитеррористический комитет (НАК), его предназначение, задачи .

Вариант-I

2. Применение Вооруженных Сил Российской Федерации в борьбе с терроризмом.

Вариант-II

На выполнение задания отводится 40 минут.

Контрольная работа по ОБЖ
для проведения промежуточной аттестации учащихся 11-ого класса

Тестирование по ОБЖ 11 класс

1. **В каком случае разрешается переходить дорогу в произвольном месте?**
 - 1) Всегда, если это безопасно.
 - 2) Если в зоне видимости нет перекрёстка или пешеходного перехода и дорога хорошо просматривается в обе стороны.
 - 3) В произвольном месте переходить дорогу нельзя.
2. **Как должен поступить пешеход, если он при переключении светофора на жёлтый сигнал не успел дойти до середины проезжей части?**
 - 1) Продолжить переход.
 - 2) Вернуться обратно на тротуар.
 - 3) Дойти до середины проезжей части и ожидать там зелёного сигнала.
3. **Где можно переходить проезжую часть автомобильной дороги вне населённого пункта, если нет пешеходного перехода?**
 - 1) В любом месте, не мешая движению транспортных средств.
 - 2) В местах, где дорога хорошо просматривается в обе стороны.
 - 3) на повороте дороги.
 - 4) В местах, где стоит знак, ограничивающий скорость движения транспортных средств.

4. **Разрешает ли пешеходам указанный знак переходить здесь через дорогу?**



- 1) Разрешает.
- 2) Не разрешает.

5. **Разрешается ли пешеходу пересекать проезжую часть в данном случае?**



- 1) Запрещается.
- 2) Разрешается.
- 3) Разрешается только под прямым углом, когда дорога хорошо просматривается в обе стороны, и в зоне видимости нет пешеходных переходов или перекрёстка.

6. **Что называется раной?**

- а) повреждение костей и суставов;
- б) повреждение глуболежащих тканей и внутренних органов без нарушения целостности кожи или слизистой оболочки;
- в) открытое повреждение кожи или глуболежащих тканей и внутренних органов.

7. **Что собой представляет и как возникает венозное кровотечение?**

- а) при глубоком ранении;
 - б) при поверхностном ранении;
 - в) кровь имеет алый цвет и вытекает из раны пульсирующей струей;
 - г) кровь имеет темный цвет и вытекает из раны спокойно и непрерывно;
- 8. Доврачебная помощь при закрытом переломе костей конечностей.**
- а) шина - на место перелома без захвата соседних суставов;
 - б) шина - на место перелома с захватом верхнего сустава;
 - в) шина - на место перелома с захватом верхнего и нижнего суставов.
- 9. На какое максимально возможное время можно накладывать кровоостанавливающий жгут?**
- летом:
- а) не более чем на 0.5 часа;
 - б) не более чем на 1 час;
 - в) не более чем на 1.5 часа;
 - г) не более чем на 2 часа.
- зимой:
- а) не более чем на 0.5 часа;
 - б) не более чем на 1 час;
 - в) не более чем на 1.5 часа;
 - г) не более чем на 2 часа.
- 10. Эпидемия, охватывающая несколько стран и материков – это.....**
- 11. В чем заключается первая медицинская помощь при разрывах связок и мышц?**
- а) на место повреждения наложить холод;
 - б) на место повреждения положить тепло;
 - в) дать пострадавшему одну таблетку анальгина или другое обезболивающее лекарство;
 - г) придать конечности возвышенное положение для уменьшения отека;
 - д) срочно обратиться к врачу.
- 12. В чем заключается первая медицинская помощь при открытых переломах костей?**
- а) обеспечить свободное движение поврежденной конечности;
 - б) остановить кровотечение;
 - в) наложить стерильную повязку и дать обезболивающее лекарство;
 - г) попытаться поставить на место костные обломки, выступающие наружу;
 - д) обратиться к специалисту – травматологу;
 - е) наложить стандартную или импровизированную повязку;
- 13. При каких случаях пострадавшего укладывают с приподнятыми ногами, расстегивают ворот, протирают лицо холодной водой, дают нюхать нашатырь?**
- а) отравление;
 - б) утопление;
 - в) обморок.
- 14. По масштабу действия чрезвычайные ситуации делятся на: (расписать на что).**
- 15. Дополните предложение. Катастрофа – это...**
- 16. Акваторию, на которой в результате существования источника ЧС возникла чрезвычайная ситуация, называют:**
- а) очагом заражения;
 - б) районом стихийного бедствия;
 - в) зоной повышенного контроля;
 - г) зоной ЧС
- 17. Как необходимо действовать при панике во время пожара, если отсутствует видимость (задымление, погасло освещение)?**
- а) остановится и подождать включения освещения или рассеяния дыма;
 - б) дышать через носовой платок или рукав одежды;
 - в) при движении держаться за двери или поручни;
 - г) вести впереди себя детей и держать их за плечи.

18. Какими признаками характеризуются аварийные выбросы на химических предприятиях:

- а) характерный запах;
- б) изменение температуры воздуха;
- в) изменение естественной окраски растительности.

19. Как необходимо хранить легковоспламеняющиеся жидкости дома?

- а) не следует их прятать;
- б) следует хранить в открытых банках;
- в) следует хранить в закрытых сосудах вдали от нагревательных приборов.

20. Чем оборудуются современные убежища?

- а) системой кодирования;
- б) системой водоснабжения и канализации;
- в) системой отопления и освещения;
- г) системой связи.

21. Назовите символы государства (перечислить).

22. Назовите символы Вооруженных Сил РФ (перечислить).

23. В каком возрасте призываются мужчины на военную службу в Российскую армию?

- а) от 16 до 18 лет;
- б) от 18 до 27 лет;
- в) от 28 до 32 лет;
- г) от 33 до 35 лет.

24. В какие сроки осуществляется призыв граждан России на действительную военную службу?

- а) с 1 октября по 31 декабря;
- б) с 1 января по 31 марта;
- в) с 1 апреля по 15 июля;
- г) в любые сроки.

25. Когда гражданин приносит военную присягу в современных условиях?

- а) когда предложат командиры;
- б) когда захочет;
- в) После прохождения начальной военной подготовки, но не позднее двух месяцев со дня прибытия в воинскую часть.

26. Что определяет устав внутренней службы Вооруженных Сил Российской Федерации?

- а) порядок дежурства;
- б) порядок прохождения медицинского освидетельствования военнослужащих;
- в) определяет общие права и обязанности военнослужащих и взаимоотношения между ними;
- г) определяет обязанности основных должностных лиц, правила внутреннего распорядка и другие вопросы повседневной жизни и быта, подразделений и частей.

27. Воинская обязанность носит название всеобщей, когда ее выполнение возлагается на граждан:

- а) мужского пола, достигших определенного возраста;
- б) независимо от пола;
- в) независимо от возраста;
- г) годных по состоянию здоровья.

28. Кто из граждан России освобождается от призыва на военную службу?

- а) признанные не годными или ограниченно годными к военной службе по состоянию здоровья;
- б) по личному желанию гражданина;
- в) прошедшие службу в вооруженных силах другого государства;
- г) имеющие неснятую судимость за совершение тяжкого преступления.

29. Какие задачи решает строевой устав Вооруженных Сил Российской Федерации?

- а) задачи формирования характера;

- б) конкретизирует задачи общеобразовательных дисциплин;
- в) определяет приемы, строй подразделений и частей;
- г) определяет порядок движения и действий подразделений и частей в различных условиях.

30. Назовите виды Вооруженных Сил Российской Федерации.

ЧАСТЬ 2.

Воинская обязанность.

1. Дополни предложение.

Воинская обязанность-это...

- а. особый вид государственной службы, исполняемой гражданами в Вооружённых силах и других войсках;
- б. установленный государством воинский долг по военной защите своей страны;
- в. установленный государством почётный долг граждан с оружием в руках защищать своё Отечество, нести службу в рядах, Вооружённых сил, проходить вневоинскую подготовку и выполнять другие связанные с обороной страны обязанности.

2. Что предусматривает воинская обязанность граждан в период мобилизации, военного положения и в военное время?

- а. отсрочку от военной службы;
- б. призыв на военную службу;
- в. прохождение военной службы;
- г. военное обучение;
- д. призыв на военные сборы и их прохождение.

3. Какие санкции принимаются в отношении гражданина, на являющегося по вызову военного комиссариата в указанный срок без уважительной причины?

- а. моральная и материальная ответственность;
- б. дисциплинарная ответственность в соответствии с законодательством РФ;
- в. административная ответственность в соответствии с законодательством РФ;
- г. уголовная ответственность в соответствии с Уголовным кодексом РФ.

4. Что предусматривает обязательная подготовка к военной службе?

- а. подготовку по основам военной службы в общеобразовательных учреждениях и учебных пунктах органов местного самоуправления,
- б. участие в военно-патриотической работе и подготовку в военно-патриотических объединениях;
- в. членство в какой либо организации, имеющей военную направленность;
- г. овладение одной или несколькими военно-учётными специальностями;
- д. прохождение медицинского освидетельствования.

5. Какая может быть вынесена оценка по результатам профессионального психологического отбора о пригодности гражданина к исполнению обязанностей в сфере военной деятельности?

- а. рекомендуется вне очереди - высшая категория профессиональной пригодности;
- б. рекомендуется в первую очередь – первая категория профессиональной пригодности;
- в. рекомендуется – вторая категория профессиональной пригодности;
- г. рекомендуется условно – третья категория профессиональной пригодности;
- д. не рекомендуется – четвёртая категория профессиональной пригодности.

6. Что рекомендуется делать гражданам в рамках добровольной подготовки к военной службе?

- а. ежедневно выполнять комплекс упражнений утренней гимнастики⁴**
- б. заниматься военно-прикладными видами спорта;**
- в. обучаться по программам подготовки офицеров запаса на военных кафедрах в ВУЗах.**
- г. обучаться в соответствии с дополнительными образовательными программами.**

ЧАСТЬ 3.

Развернутые ответы по вариантам

- 1. Национальный антитеррористический комитет (НАК), его предназначение, задачи . В-I**
- 2. Применение Вооруженных Сил Российской Федерации в борьбе с терроризмом. В-II**

КРИТЕРИИ ОЦЕНИВАНИЯ

Часть 1 – 50б.

Часть 2 – 16б.

Часть 3 – 5б.

ВСЕГО ЗА ТЕСТ – 71 балл.

Критерии оценивания:

71-64 балла - 90-100% верных ответов – «5»

63- 50 баллов -70-89% верных ответов – «4»

49 – 36 баллов -50-69% верных ответов – «3»

Менее 36 баллов – менее 50% верных ответов – «2»

**Критерии оценки: с 1 вопроса по 20 за каждый правильный ответ - 2балла.
с 21 вопроса по 30 за каждый правильный ответ - 3балла.**

ЧАСТЬ 1.

Ответы на тест 11 класс

1 - 2

2 - 3

3 - 2

4 - 2

5 - 3

6 - в.

7 - б, г.

8 – в.

9 - лето - г; зима – б.

10 - пандемия.

11 - а, в, г, д.

12 - б, в, д, е.

- 13 - в.
 14 - объектовые, местные, региональные, глобальные.
 15 - это крупная авария с человеческими жертвами и большим ущербом в народном хозяйстве и в окружающей среде.
 16 – г.
 17 - б, в, г.
 18 - а, в.
 19 – в.
 20 - б, в, г.
 21 - герб, гимн, флаг, штандарт президента, знамя Победы, могила неизвестного солдата.
 22 – эмблема ВС, знамя ВС РФ, знамя ВМФ, знамя Сухопутных войск, знамя ВВС, знамя части.
 23 – б.
 24 - а, в.
 25 – в.
 26 - в, г.
 27 - а, г.
 28 - а, б, г.
 29 - в, г.
 30 - Военно-Воздушные Силы, Военно-Морской флот, Сухопутные войска.

Всего 50 баллов.

**ЧАСТЬ 2.
 11 класс, II (ответы)**

Критерии оценки: За каждый правильный ответ 1 балл.

Фамилия, Имя, класс							баллы
№ вопроса	Варианты ответов						
	а	б	в	г	д	е	
1			X				1
2		X	X	X			3
3			X				1
4	X	X		X	X		4
5		X	X	X	X		4
6		X	X	X			3
Итого							16 баллов

Всего 16 баллов

ЧАСТЬ 2.

Максимальный балл за каждый развернутый ответ на задание оценивается 5 баллами.

Максимальный балл за все задания теста – 71 балл.

**ФОНД ОЦЕНОЧНЫХ СРЕДСТВ
ПО УЧЕБНОМУ ПРЕДМЕТУ
«ОСНОВЫ БЕЗОПАСНОСТИ ЖИЗНЕДЕЯТЕЛЬНОСТИ»**

ПАСПОРТ ФОНДА ОЦЕНОЧНЫХ СРЕДСТВ

Контролируемые разделы (темы) дисциплины	Наименование контрольно – оценочного средства
<p>Раздел 1. Обеспечение личной безопасности и сохранение здоровья.</p> <p>Тема 1.1. Здоровье и здоровый образ жизни.</p> <p>Тема 1.2. Факторы, способствующие укреплению здоровья.</p> <p>Тема 1.3.-1.4.</p> <p>Влияние неблагоприятной окружающей среды на здоровье человека</p> <p>Вредные привычки и их профилактика.</p> <p>Тема 1.5.-1.6.</p> <p>Репродуктивное здоровье</p> <p>Правовые основы взаимоотношения полов.</p>	<p>Тема 1.1. Подготовить электронные презентации по заданной теме.</p> <p>Тема 1.2. Подготовить электронные презентации по заданной теме.</p> <p>Тема 1.3. Вопросы для устного опроса по теме.</p> <p>Тема 1.4. Фонд тестовых заданий.</p> <p>Тема 1.5.-1.6. Подготовить конспект по заданной теме.</p>
<p>Раздел 2. Государственная система обеспечения безопасности населения.</p> <p>Тема 2.1. Общие понятия и общая классификация чрезвычайных ситуаций.</p> <p>Тема 2.2.</p> <p>Характеристика чрезвычайных ситуаций.</p> <p>Тема 2.3.-2.4. Единая государственная система защиты населения и территорий в чрезвычайных ситуациях.</p> <p>Гражданская оборона — составная часть обороноспособности страны.</p> <p>Тема 2.5.</p> <p>Современные средства поражения и их поражающие факторы. Оповещение и информирование населения об опасностях.</p> <p>Тема 2.6.</p> <p>Инженерная защита, виды защитных сооружений.</p> <p>Средства индивидуальной защиты.</p> <p>Тема 2.7.-2.9.</p> <p>Аварийно-спасательные и другие неотложные работы.</p> <p>Обучение населения защите от чрезвычайных ситуаций.</p> <p>Особенности экстремизма, терроризма и наркотизма Российской Федерации.</p> <p>Тема 2.10.</p> <p>Государственные службы по охране здоровья и безопасности граждан.</p>	<p>Тема 2.1. Подготовить реферат по индивидуальному заданию.</p> <p>Тема 2.2. Подготовить сообщение по заданной теме.</p> <p>Тема 2.3.-2.4. Вопросы для устного опроса по теме.</p> <p>Тема 2.5. Фонд тестовых заданий.</p> <p>Тема 2.6. Вопросы для устного опроса по теме.</p> <p>Тема 2.7.-2.9. Вопросы для устного опроса по теме.</p> <p>Тема 2.10. Вопросы для устного опроса по теме.</p>
<p>Раздел 3.</p> <p>Основы обороны государства и воинская обязанность.</p> <p>Тема 3.1. История создания Вооруженных Сил России.</p> <p>Тема 3.2. Основные предпосылки проведения военной реформы Вооруженных Сил России.</p> <p>Тема 3.3. Организационная структура Вооруженных Сил Российской Федерации.</p> <p>Тема 3.4. Воинская обязанность.</p> <p>Тема 3.5. Призыв на военную службу.</p> <p>Тема 3.6.-3.7.</p> <p>Прохождение военной службы по контракту.</p> <p>Альтернативная гражданская служба.</p>	<p>Тема 3.1. Вопросы для устного опроса по теме.</p> <p>Тема 3.2. Вопросы для устного опроса по теме.</p> <p>Тема 3.3. Подготовить реферат по индивидуальному заданию.</p> <p>Тема 3.4. Подготовить конспект по заданной теме.</p> <p>Тема 3.5. Вопросы для</p>

<p>Тема 3.8.-3.9. Качества личности военнослужащего как защитника Отечества Военская дисциплина и ответственность. Тема 3.10. Военно-профессиональная деятельность. Тема 3.11. Боевые традиции Вооруженных Сил России. Символы воинской чести. Тема 3.12. Элементы начальной военной подготовки.</p>	<p>устного опроса по теме. Тема 3.6.-3.7. Вопросы для устного опроса. Тема 3.8.-3.9 Фонд тестовых заданий. Тема 3.10 Фонд тестовых заданий. Тема 3.11. Подготовить конспект по заданной теме. Тема 3.12. Фонд тестовых заданий.</p>
<p>Раздел 4. Основы медицинских знаний. Тема 4.1. Понятие первой помощи. Тема 4.2. Понятие и виды кровотечений. Тема 4.3. Понятие травм и их виды. Тема 4.4. Первая помощь при синдроме длительного сдавливания. Тема 4.5. Первая помощь при ожогах. Тема 4.6. Первая помощь при воздействии низких температур. Тема 4.7. Первая помощь при отсутствии сознания. Тема 4.8. Первая помощь при отравлениях. Тема 4.9. Первая помощь при попадании инородных тел в верхние дыхательные пути. 4.10. Основные инфекционные болезни, их классификация и профилактика. 4.11. Здоровье родителей, здоровье будущего ребёнка.</p>	<p>Тема 4.1. Вопросы для устного опроса по теме. Тема 4.2. Подготовить электронные презентации по заданной теме. Тема 4.3.-4.4. Фонд тестовых заданий. Тема 4.5.-4.6. Фонд тестовых заданий. Тема 4.7. Фонд тестовых заданий. Тема 4.8.-4.9. Фонд тестовых заданий. Тема 4.10. Вопросы для устного опроса по теме. Тема 4.11. Вопросы для устного опроса по теме.</p>